



ΜΠΛΕΝΤΕΡ



ΕΓΧΕΙΡΙΔΙΟ ΧΡΗΣΤΗ MJ-BL6006WE ΠΕΡΙΕΧΟΜΕΝΑ

ΣΗΜΑΝΤΙΚΕΣ ΟΔΗΓΙΕΣ ΑΣΦΑΛΕΙΑΣ	1
ΟΝΟΜΑΣΙΑ ΕΞΑΡΤΗΜΑΤΟΣ	3
ΤΕΧΝΙΚΑ ΔΕΔΟΜΕΝΑ ΤΟΥ ΠΡΟΪΟΝΤΟΣ	3
ΟΔΗΓΙΕΣ ΧΡΗΣΗΣ	4
ΣΥΝΤΑΓΕΣ	8
ΑΝΑΛΥΣΗ ΜΗ ΚΑΝΟΝΙΚΗΣ ΛΕΙΤΟΥΡΓΙΑΣ ΚΑΙ ΑΝΤΙΜΕΤΩΠΙΣΗ	9
ΚΑΘΑΡΙΣΜΟΣ ΚΑΙ ΣΥΝΤΗΡΗΣΗ	10
ΔΙΑΓΡΑΜΜΑ ΑΡΧΩΝ ΔΙΚΤΥΟΥ	11

ΣΗΜΑΝΤΙΚΗ ΕΠΙΣΗΜΑΝΣΗ: Παρακαλείστε να διαβάσετε προσεκτικά το παρόν εγχειρίδιο χρήστη πριν να θέσετε σε λειτουργία τη συσκευή. Φυλάξτε το για να ανατρέξετε σε αυτό στο μέλλον.



ΣΗΜΑΝΤΙΚΕΣ ΟΔΗΓΙΕΣ ΑΣΦΑΛΕΙΑΣ

Για να αποφευχθεί ο κίνδυνος σοβαρού τραυματισμού όταν χρησιμοποιείτε το επιτραπέζιο μπλέντερ σας, πρέπει να ακολουθείτε βασικές προφυλάξεις ασφαλείας.

ΔΙΑΒΑΣΤΕ ΟΛΕΣ ΤΙΣ ΟΔΗΓΙΕΣ, ΤΑ ΜΕΣΑ ΑΣΦΑΛΕΙΑΣ ΚΑΙ ΤΙΣ ΠΡΟΕΙΔΟΠΟΙΗΣΕΙΣ ΠΡΙΝ ΝΑ ΘΕΣΕΤΕ ΣΕ ΛΕΙΤΟΥΡΓΙΑ ΤΟ ΜΠΛΕΝΤΕΡ.

1. Υπάρχει κίνδυνος τραυματισμού από μη ενδεδειγμένη χρήση. Πρέπει να το χειρίζεστε με προσοχή.
2. Πάντοτε να αποσυνδέετε τη συσκευή από την παροχή εάν δεν βρίσκεται υπό την προσοχή σας καθώς και πριν από τη συναρμολόγηση και την αποσυναρμολόγησή ή τον καθαρισμό της.
3. Η συσκευή δεν πρέπει να χρησιμοποιείται από παιδιά. Κρατήστε τη συσκευή και το καλώδιο τροφοδοσίας της μακριά από παιδιά.
4. Οι συσκευές μπορεί να χρησιμοποιηθούν από άτομα μειωμένης σωματικής, αισθητηριακής ή πνευματικής ικανότητας ή άτομα που δεν διαθέτουν εμπειρία και γνώσεις εάν εποπτεύονται ή τους έχουν δοθεί οδηγίες σχετικά με τη χρήση της συσκευής με ασφαλή τρόπο και αντιλαμβάνονται τους κινδύνους που διατρέχουν.
5. Τα παιδιά δεν πρέπει να παίζουν με τη συσκευή.
6. Ιδιαίτερη προσοχή πρέπει να δίνεται κατά τον χειρισμό των κοφτερών λεπίδων, κατά το άδειασμα του δοχείου από το περιεχόμενό του και κατά τον καθαρισμό του.
7. Πρέπει να δίνεται προσοχή ώστε να μην τοποθετούνται θερμά υγρά στο μπλέντερ καθώς μπορούν να εκτιναχθούν έξω από τη συσκευή λόγω ξαφνικής δημιουργίας ατμού.
8. Απενεργοποιήστε τη συσκευή και αποσυνδέστε την από την παροχή ρεύματος πριν να αλλάξετε εξαρτήματα ή να πλησιάσετε σε μέρη της συσκευής που βρίσκονται εν κινήσει όταν χρησιμοποιείται.
9. Αυτή η συσκευή προορίζεται για οικιακή χρήση ή για χρήση σε παρόμοιους χώρους όπως:
 - Κουζίνες προσωπικού που βρίσκονται σε καταστήματα, γραφεία και άλλα περιβάλλοντα εργασίας,
 - Αγορικές,
 - Από πελάτες σε ξενοδοχεία, μοτέλ και άλλα περιβάλλοντα τύπου κατοικίας.
 - Περιβάλλοντα τύπου μικρού ξενοδοχείου (bed and breakfast).
 - Αυτή η συσκευή συμμορφώνεται με τον Κανονισμό ΕΕ 1935/2004 σε υλικά και αντικείμενα που προορίζονται να έρθουν σε επαφή με τρόφιμα.

ΣΗΜΑΝΤΙΚΕΣ ΟΔΗΓΙΕΣ ΑΣΦΑΛΕΙΑΣ

10. Εάν το καλώδιο τροφοδοσίας υποστεί φθορά, θα πρέπει να αντικαθίσταται από τον κατασκευαστή, τον αντιπρόσωπο σέρβις ή άλλους αρμόδιους τεχνικούς, για την αποφυγή κινδύνων.

Προσοχή:

Για να αποφεύγεται ο κίνδυνος που οφείλεται σε ακούσια εκ νέου ρύθμιση του διακόπτη ρύθμισης θερμοκρασίας, η συσκευή δεν πρέπει να τροφοδοτείται μέσω εξωτερικής συσκευής ενεργοποίησης όπως χρονοδιακόπτη ούτε να είναι συνδεδεμένη με ένα κύκλωμα που ενεργοποιείται ή απενεργοποιείται σε τακτά χρονικά διαστήματα από δημόσια εταιρεία παροχής ρεύματος. (Για εκδοχή με κινητήρα MTP)

ΦΥΛΑΞΤΕ ΑΥΤΕΣ ΤΙΣ ΟΔΗΓΙΕΣ. Η ΣΥΣΚΕΥΗ ΠΡΟΟΡΙΖΕΤΑΙ ΑΠΟΚΛΕΙΣΤΙΚΑ ΓΙΑ ΟΙΚΙΑΚΗ ΧΡΗΣΗ.

Προσοχή:

Βεβαιωθείτε ότι έχει απενεργοποιηθεί το μπλέντερ πριν να το απομακρύνετε.

Προσοχή:

Τυχόν αποτυχία να εφαρμοστούν τυχόν σημαντικά μέσα προστασίας και οι σημαντικές οδηγίες για ασφαλή χρήση αποτελεί ακατάλληλη χρήση του ραβδομπλέντερ που μπορεί να ακυρώσει την εγγύησή σας και να προκαλέσει κίνδυνο σοβαρού τραυματισμού.

Σύστημα ασφαλείας

Αυτή η συσκευή διαθέτει θερμική ασφάλεια μοτέρ. Εάν η συσκευή υπερθερμανθεί, αποσυνδέστε τη συσκευή από την παροχή και αφήστε τη να κρυώσει μέχρι να φτάσει σε θερμοκρασία δωματίου. Στη συνέχεια συνδέστε ξανά το φιν με την παροχή του ρεύματος. Εάν η συσκευή δεν μπορεί να λειτουργήσει αφού ανακτήσει θερμοκρασία δωματίου, ίσως η ασφάλεια να έχει καεί. Επικοινωνήστε με τον αντιπρόσωπό σας ή τον εξουσιοδοτημένο κέντρο σέρβις.

ΟΝΟΜΑΣΙΑ ΕΞΑΡΤΗΜΑΤΟΣ

	Αρ.	Περιγραφή
	1	Μετρητής
	2	Καπάκι δοχείου
	3	Γυάλινο/πλαστικό δοχείο (1,5L)
	4	Σύστημα λεπίδων
	5	Κολάρο
	6	Περιστροφικός διακόπτης ελέγχου ταχύτητας
	7	Κάλυμμα δοχείου
	8	Δοχείο 600ml
	9	Σύστημα λεπίδων
	10	Γυάλινο δοχείο μύλου άλεσης
	11	Σύστημα λεπίδων μύλου άλεσης
	12	Σωλήνας κατάψυξης
13	Σπάτουλα	

ΠΑΡΕΛΚΟΜΕΝΑ (προαιρετικά)



ΤΕΧΝΙΚΑ ΔΕΔΟΜΕΝΑ ΤΟΥ ΠΡΟΪΟΝΤΟΣ

Όνομασία προϊόντος	Αρ. Μοντέλου	Όνομαστική τάση	Όνομαστική συχνότητα	Όνομαστική ισχύς
ΜΠΛΕΝΤΕΡ	MJ-BL6006WE	220-240V - 50Hz	50-60Hz	800W

ΟΔΗΓΙΕΣ ΧΡΗΣΗΣ

Μπλέντερ

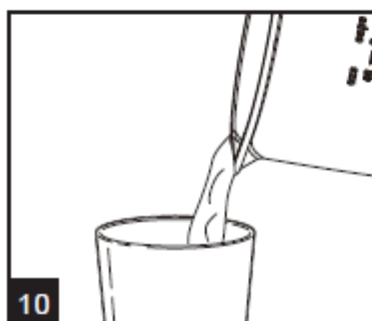
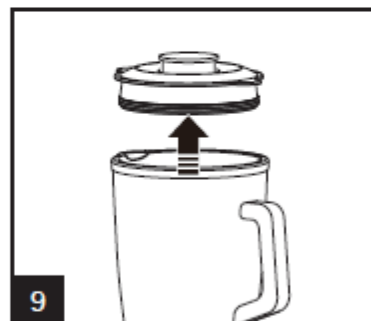
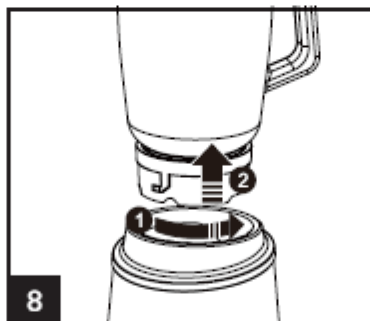
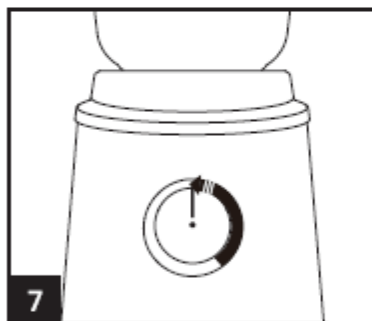
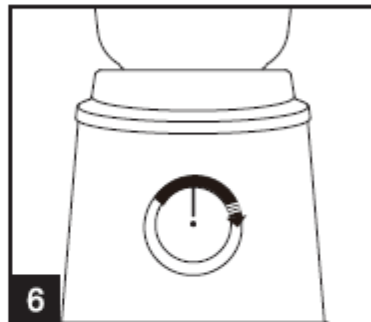
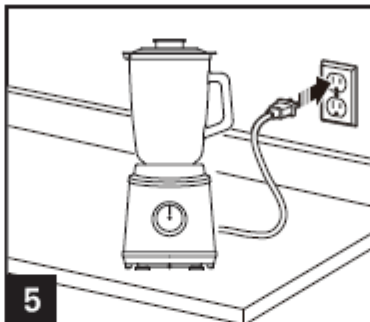
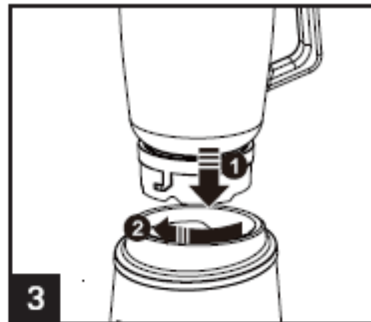
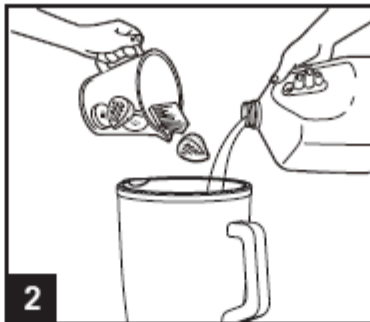
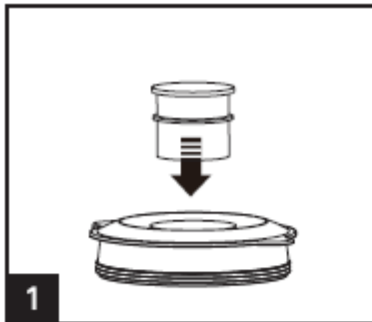

ΟΔΗΓΙΕΣ ΧΡΗΣΗΣ

Ατομικό μπλέντερ

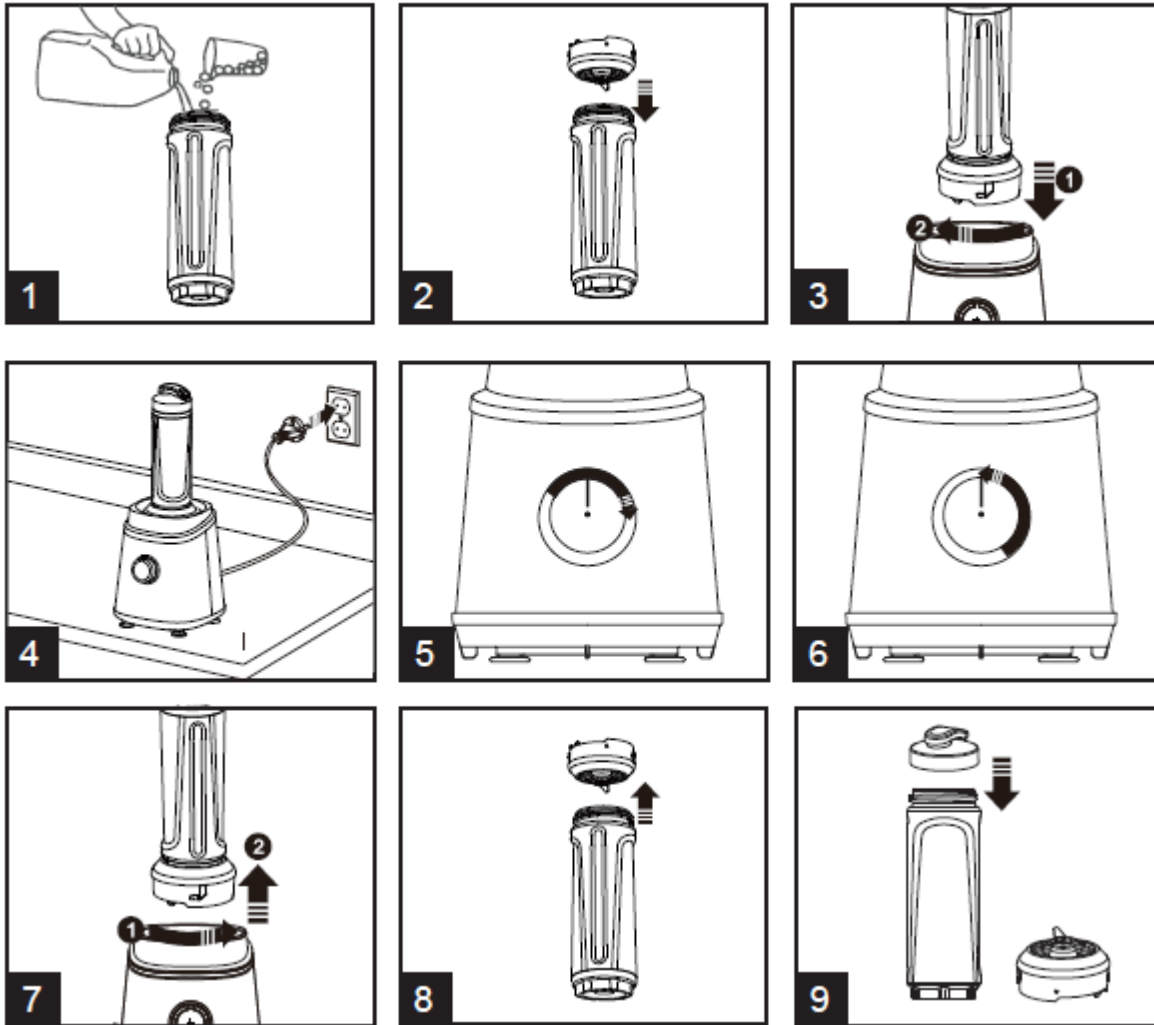

1. Γεμίστε τη φιάλη με τα αγαπημένα σας συστατικά. Βεβαιωθείτε ότι το περιεχόμενο της φιάλης δεν υπερβαίνει την ένδειξη των 600ml.
2. Συνδέστε τη διάταξη των λεπίδων στο ανοικτό άκρο της φιάλης.
3. Αναποδογυρίστε τη φιάλη, ευθυγραμμίστε το βέλος «●» στη διάταξη λεπίδων με τη διάταξη κλειδώματος» στη βάση της συσκευής, τοποθετήστε τη διάταξη πιέζοντας και στρέφοντας απλά τη φιάλη δεξιόστροφα για να κλειδώσει το «●» στη βάση.
4. Τοποθετήστε τη βάση του μπλέντερ σε επίπεδη επιφάνεια και συνδέστε την με την παροχή ρεύματος. Εάν πιέσετε τον διακόπτη, το μπλέντερ θα αρχίσει να λειτουργεί εσώ εάν αφήσετε τον διακόπτη θα διακόψει τη λειτουργία του.
5. Αφού αναμειχθούν πλήρως τα συστατικά, διακόψτε τη λειτουργία του μπλέντερ και στρίψτε αριστερόστροφα τη φιάλη, αφαιρέστε τη φιάλη από τη βάση.
6. Αφαιρέστε τη διάταξη των λεπίδων.

ΟΔΗΓΙΕΣ ΧΡΗΣΗΣ

Μύλος άλεσης

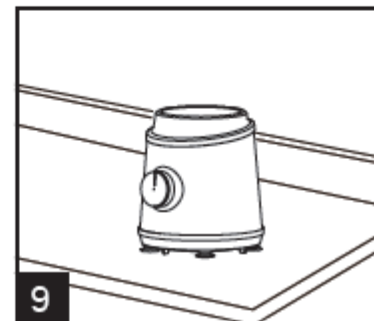
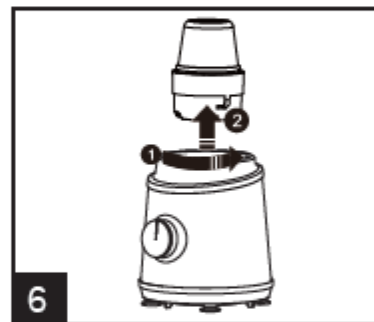
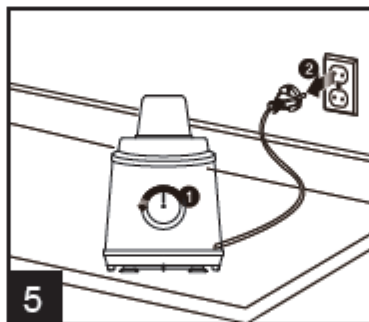
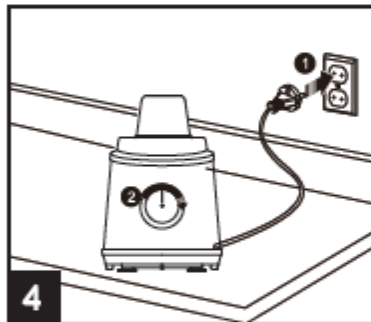
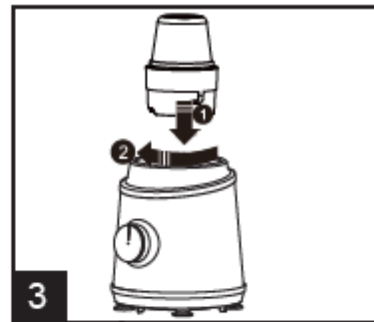
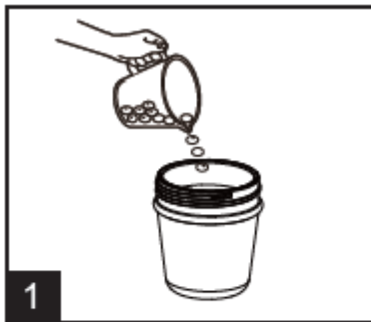

Σωλήνας κατάψυξης

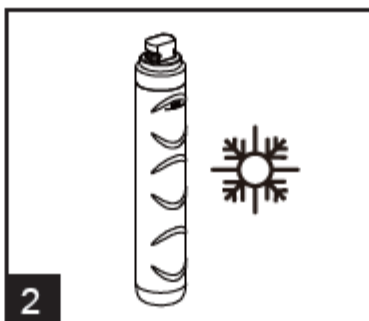
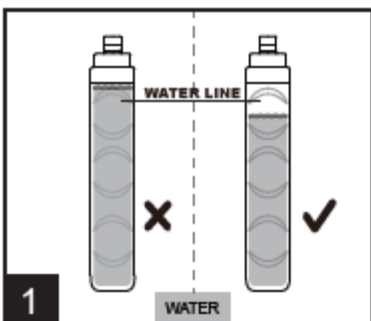

ΟΔΗΓΙΕΣ ΧΡΗΣΗΣ

1. Δεν πρέπει να υπερβαίνεται η ένδειξη «MAX» (μέγιστη) της στάθμης του νερού όταν προσθέτετε νερό.
2. Τοποθετήστε τον σωλήνα ψύξης στο ψυγείο για 6~8 ώρες.
3. Προσαρμόστε τον σωλήνα ψύξης στο κάλυμμα, στρίψτε δεξιόστροφα τον σωλήνα ψύξης έως να εφαρμόσει πλήρως πριν να το χρησιμοποιήσετε.
4. Στρέψτε τον σωλήνα ψύξης αριστερόστροφα και συνεχίστε να περιστρέφετε αριστερόστροφα μέχρι να ανοίξει.
5. Αφαιρέστε το κάλυμμα του σωλήνα ψύξης από το καπάκι.

Σπάτουλα



- Όταν ενεργοποιείτε το μπλέντερ, χρησιμοποιείτε τη σπάτουλα για αποτέλεσμα με πιο λεία και σταθερή υφή.
- Όταν απενεργοποιείτε το μπλέντερ, χρησιμοποιείτε τη σπάτουλα για να αφαιρέσετε τα συστατικά που έχουν κολλήσει στο γυάλινο δοχείο.

Πριν από την πρώτη χρήση

Πριν να χρησιμοποιήσετε για πρώτη φορά το μπλέντερ σας, αφαιρέστε τυχόν υλικά συσκευασίας και διαφημιστικές ετικέτες.

Πρέπει να δίνεται προσοχή κατά τον χειρισμό των λεπίδων καθώς είναι εξαιρετικά κοφτερές.

Πλύνετε την κανάτα, τα καπάκια, τη διάταξη λεπίδων και τα προσαρτώμενα εξαρτήματα με νερό και σαπούνι χρησιμοποιώντας ένα μαλακό πανί. Ξεπλύντε τα και στεγνώστε τα τελείως. Όλα τα εξαρτήματα (με εξαίρεση τη βάση του μοτέρ) μπορούν να πλένονται στο πλυντήριο πιάτων, στο επάνω ράφι.

Σύστημα προστασίας από υπερφόρτιση

- Αυτή η συσκευή διαθέτει θερμική ασφάλεια μοτέρ. Η χρόνος συνεχούς λειτουργίας της συσκευής δεν μπορεί να υπερβαίνει τα 3 λεπτά. Εάν έχει τοποθετηθεί υπερβολικά μεγάλη ποσότητα τροφίμων στη συσκευή, και η θερμική ασφάλεια του μοτέρ υπερβεί τη θερμοκρασία προστασίας, η θερμική ασφάλεια θα καεί και η συσκευή δεν θα λειτουργεί πλέον.

Η γραμμή MAX (μέγιστο) αποτελεί, συνήθως, μια καλή ένδειξη για την αποφυγή εισαγωγής υπερβολικά μεγάλης ποσότητας, ωστόσο, ορισμένοι ιδιαίτερα πυκνοί συνδυασμοί υλικών ενδέχεται να προκαλέσουν επιπλέον καταπόνηση στο μοτέρ. Εάν το μοτέρ φαίνεται να καταπονείται ή να καθυστερεί υπερβολικά, θέστε σε λειτουργία για 10 μόνο δευτερόλεπτα κάθε φορά, ή μειώστε την ποσότητα των υλικών που εισάγετε μέσα σε αυτό. Η προσθήκη επιπλέον υγρών μπορεί, επίσης, να αραιώσει πολύ πυκνά μείγματα.



Σημείωση:

- Μην τοποθετείτε καυτά τρόφιμα ή υγρά για επεξεργασία μέσα στο μπλέντερ.
- Μην αποθηκεύετε τρόφιμα μέσα στο γυάλινο δοχείο του μπλέντερ.
- Μην τραντάζετε το μπλέντερ και μην το αφήνετε να πέσει.

ΣΥΝΤΑΓΕΣ

Τρόφιμα	Παρασκευή	Ποσότητα	Λειτουργίες Speed (Ταχύτητα)	Χρόνος
Smoothie	Γάλα, φρούτα, γιαούρτι, παγωτό	Μέγιστη ποσότητα (Max) 800ml	Τεμαχισμός (ταχύτητα 1); Υγροποίηση (ταχύτητα 2)	60 δευτερόλεπτα
Παγωμένα ή κατεψυγμένα φρούτα	Τα παγωμένα φρούτα δεν πρέπει να υπερβαίνουν μια παγοθήκη συνήθους μεγέθους	Max 8 τεμάχια	Παλμός Υγροποίηση (ταχύτητα 2)	60 δευτερόλεπτα
Σούπες που έχουν αναμειχθεί με το μπλέντερ	Αφήστε να ψυχθούν σε θερμοκρασία δωματίου	800ml	Τεμαχισμός (ταχύτητα 1)	50-60 δευτερόλεπτα
Μύλος άλεσης	Κόκκοι καφέ	50g	Ταχύτητα 2	30 δευτερόλεπτα
Αποχυματής καρότου	Καρότα, νερό	600g καρότα 900g νερό	Ταχύτητα 2	120secs



Σημείωση:

Το διάγραμμα ανάμειξης πρέπει να χρησιμοποιείται μόνο ενδεικτικά.

ΑΝΑΛΥΣΗ ΜΗ ΚΑΝΟΝΙΚΗΣ ΛΕΙΤΟΥΡΓΙΑΣ ΚΑΙ ΑΝΤΙΜΕΤΩΠΙΣΗ

Αντιμετώπιση μη κανονικής λειτουργίας

1. Σε περίπτωση μη κανονικής λειτουργίας όπως ασυνήθιστοι θόρυβοι, οσμές, καπνός, κτλ πρέπει να διακόπτετε αμέσως την παροχή ρεύματος και να σταματάτε τη χρήση της συσκευής.
2. Εάν δεν λειτουργεί η συσκευή, παρακαλείστε να ελέγξετε εάν η συσκευή είναι συνδεδεμένη με την παροχή ηλεκτρικού ρεύματος, εάν ο διακόπτης βρίσκεται στη θέση ON (ενεργοποιημένος) και εάν είναι στη σωστή θέση οι σύνδεσμοι.
3. Εάν το προϊόν εξακολουθεί να μη λειτουργεί αφού πραγματοποιηθούν οι παραπάνω έλεγχοι, επικοινωνήστε με το καθορισμένο κέντρο σέρβις για τις εργασίες συντήρησης.

Ανάλυση και εξάλειψη σφαλμάτων

Το μοτέρ δεν λειτουργεί ή δεν περιστρέφονται οι λεπίδες	<ul style="list-style-type: none"> • Ελέγξτε ότι το φως του ρεύματος έχει εισαχθεί σωστά στην επιτοίχια πρίζα.
Οι τροφές περιέχουν σβόλους ή έχουν τεμαχιστεί σε άνια κομμάτια.	<ul style="list-style-type: none"> • Αυτό μπορεί να συμβεί όταν τοποθετείται μαζεμένη υπερβολικά μεγάλη ποσότητα τροφίμων. Δοκιμάστε να αναμείξετε μικρότερες ποσότητες και αναμείξτε τα τρόφιμα σε δόσεις, εάν είναι αναγκαίο. • Τα συστατικά ενδέχεται να είναι υπερβολικά μεγάλα. Δοκιμάστε να κόψετε τα τρόφιμα σε μικρότερα κομμάτια. Για καλύτερα αποτελέσματα, τα τρόφιμα πρέπει να τεμαχίζονται σε κομμάτια που δεν υπερβαίνουν τα 2cm.
Τα τρόφιμα τεμαχίζονται σε υπερβολικά μικρά κομμάτια ή είναι υπερβολικά ρευστά.	<ul style="list-style-type: none"> • Δοκιμάστε να τα επεξεργάζεστε στο μπλέντερ για πολύ μικρότερο χρονικό διάστημα. Χρησιμοποιήστε τη λειτουργία PULSE (παλμική) λειτουργία για πολύ μεγαλύτερο έλεγχο. Τα τρόφιμα κολλούν
Τα τρόφιμα κολλούν στις λεπίδες και το γυάλινο δοχείο	<ul style="list-style-type: none"> • Το μείγμα ενδέχεται να είναι υπερβολικά πυκνό. Προσπαθήστε να προσθέσετε περισσότερο υγρό, ή/και να εφαρμόσετε χαμηλότερη ταχύτητα για την ανάμειξη.
Το μπλέντερ σταματά απότομα ενώ βρίσκεται σε λειτουργία.	<ul style="list-style-type: none"> • Συνιστούμε την ανάμειξη σε μικρότερες ποσότητες ή την κοπή των υλικών σε μικρότερες παρτίδες.

ΚΑΘΑΡΙΣΜΟΣ ΚΑΙ ΣΥΝΤΗΡΗΣΗ

Καθαρισμός



Προειδοποίηση:

Κίνδυνος να κοπείτε: Οι λεπίδες στο γυάλινο δοχείο είναι πολύ κοφτερές. Προσέξτε κατά τον καθαρισμό.

Αποσυνδέστε το καλώδιο τροφοδοσίας από την πρίζα από την επιτοίχια πρίζα μετά από τη χρήση για λόγους ασφαλείας.

Γυάλινο δοχείο, λεπίδες και καπάκια

Αποφύγετε να αφήνετε τα τρόφιμα να ξεραίνονται. Ακολουθείστε αυτά τα βήματα το συντομότερο δυνατόν μετά από τη χρήση:

- Ξεπλύνετε τα περισσότερα υπολείμματα τροφών από το γυάλινο δοχείο.
- Πλύντε με το χέρι σε χλιαρό νερό με σαπούνι, χρησιμοποιώντας ένα ήπιο υγρό καθαριστικό και σφουγγάρι χωρίς σύρμα.

Βάση μοτέρ

Για να καθαρίσετε τη βάση του μοτέρ, σκουπίστε με ένα μαλακό, υγρό ύφασμα και στη συνέχεια στεγνώστε το τελείως. Σκουπίστε τυχόν επιπλέον σωματίδια τροφών από το καλώδιο τροφοδοσίας.

Προϊόντα καθαρισμού

Μην χρησιμοποιείτε τραχιά σφουγγαράκια καθαρισμού ή καθαριστικά στη βάση του μοτέρ ή οποιοδήποτε μέρος του μπλέντερ καθώς μπορεί να γρατζουνίσουν την επιφάνειά του. Χρησιμοποιείτε μόνο χλιαρό νερό με σαπούνι με ένα μαλακό ύφασμα.

Διαρροές πλυντηρίου πιάτων

Το γυάλινο δοχείο, τα καπάκια και η διάταξη των λεπίδων μπορούν να πλένονται στο πλυντήριο πιάτων μόνο στο επάνω ράφι.

ΚΑΘΑΡΙΣΜΟΣ ΚΑΙ ΣΥΝΤΗΡΗΣΗ

Επίμονοι λεκέδες και οσμές τροφίμων

Οι έντονες οσμές τροφίμων όπως το κύμινο και ο κόλιανδρος και ορισμένα τρόφιμα όπως τα καρότα μπορούν να αφήσουν οσμές ή λεκέδες.

Για την αφαίρεσή τους, εισαγάγετε ζεστό νερό με σαπούνι και γεμίστε το γυάλινο δοχείο έως την ένδειξη MAX. Αφήστε το να μουλιάσει για 5 λεπτά. Στη συνέχεια πλυνετε το με ήπιο καθαριστικό και ζεστό νερό, ξεβγάλετε το καλά και στεγνώστε το τελείως. Φυλάξτε τη φιάλη ανάμειξης και το δοχείο έχοντας αφαιρέσει τα καπάκια.

Συντήρηση

Φυλάξτε το μπλέντερ σε όρθια θέση με συναρμολογημένο το γυάλινο δοχείο στη βάση του μοτέρ ή δίπλα του. Μην τοποθετείτε αντικείμενα επάνω του. Για να κυκλοφορεί ο αέρας, βγάλετε το καπάκι.

ΔΙΑΓΡΑΜΜΑ ΑΡΧΩΝ ΔΙΚΤΥΟΥ

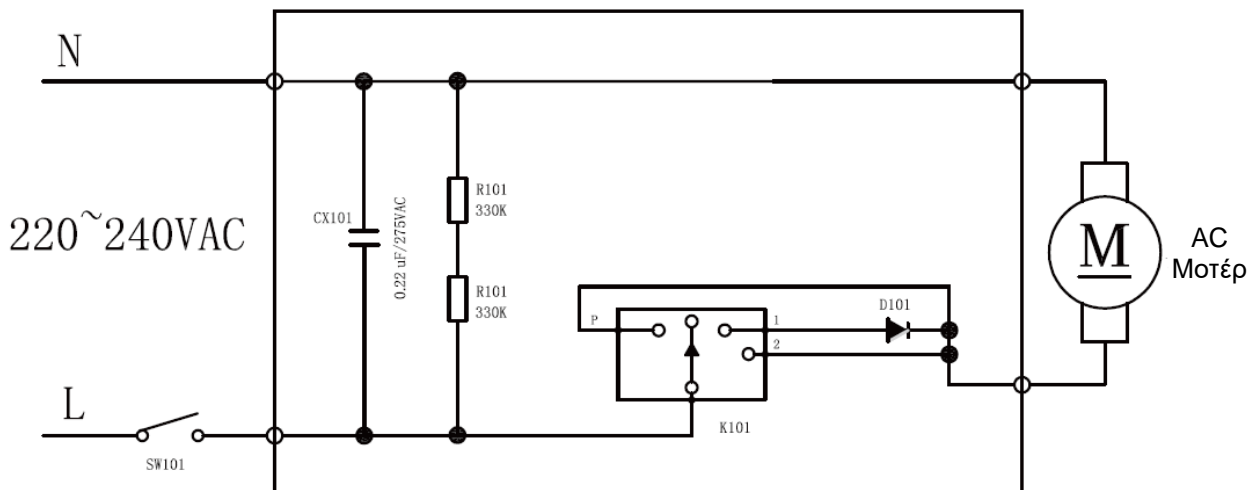

Προστασία του περιβάλλοντος



Η συσκευή δεν πρέπει να απορρίπτεται με τα οικιακά απόβλητα.

Στο τέλος της διάρκειας ζωής της, η συσκευή πρέπει να παραδίδεται με τον ενδεδειγμένο τρόπο σε ένα σημείο συλλογής για ανακύκλωση ηλεκτρικού και ηλεκτρονικού εξοπλισμού. Συγκεντρώνοντας και ανακυκλώνοντας τις παλιές ηλεκτρικές συσκευές, συμβάλλετε σημαντικά στην διατήρηση των φυσικών μας πόρων

και μεριμνάτε για τη φιλική προς το περιβάλλον και υγιεινή απόρριψή τους.

Midea Italia S.r.l. a socio unico
Viale Luigi Bodio 29/37 20158 Milano, Ιταλία
midea.com/it