

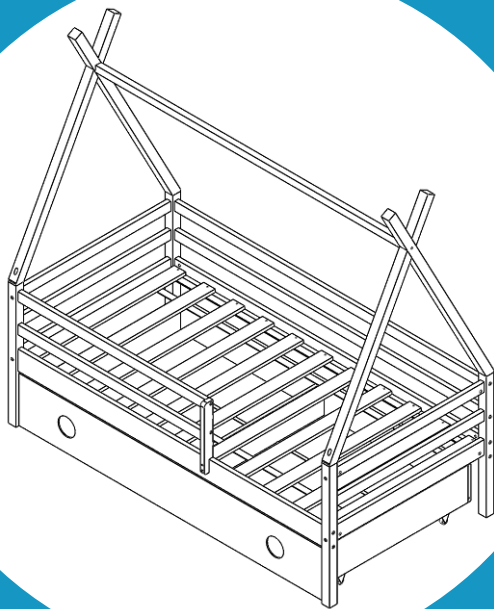

Bebe Stars[®]
by Gilis

USER'S MANUAL ΟΔΗΓΙΕΣ ΧΡΗΣΗΣ



NEW

Galaxy

Item 438-05

Montessori Bed



Your child's safety depends on you. Proper product's use cannot be assured unless you follow these instructions.

DO NOT USE THIS PRODUCT BEFORE YOU READ AND UNDERSTAND THESE INSTRUCTIONS

Η ασφάλεια του παιδιού σας εξαρτάται από εσάς. Η σωστή χρήση του προϊόντος προϋποθέτει την ανάγνωση των οδηγιών χρήσης.

ΜΗΝ ΧΡΗΣΙΜΟΠΟΙΗΣΕΤΕ ΤΟ ΠΡΟΪΟΝ ΑΝ ΠΡΩΤΑ ΔΕ ΔΙΑΒΑΣΕΤΕ ΚΑΙ ΚΑΤΑΝΟΗΣΕΤΕ ΠΛΗΡΩΣ ΤΙΣ ΟΔΗΓΙΕΣ

	Pages
List Parts Λίστα Εξαρτημάτων.....	3,4
Assembly Instructions Οδηγίες Συναρμολόγησης.....	5,6,7,8,9
English.....	10,11
Ελληνικά.....	12,13
български.....	14,15,16
Српски.....	17,18,19

PARTS LIST | ΛΙΣΤΑ ΕΞΑΡΤΗΜΑΤΩΝ

A



6x70mm screw*26

B



Nut*26

C



6x50mm screw*2

D



8x40mm
Wooden pin*24

E

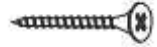

5x60mm Self
tapping screw*4

F



3x30mm Self
tapping screw*30

G



3x35mm Self
tapping screw*2

H



6x18mm screw*8

I



13X10MM*8

J



3*20MM Self
tapping screw*12

K



Flat plate
directional wheel*8

M



Wrench

N



Drawer strip*4

P

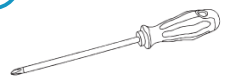

Screwdriver

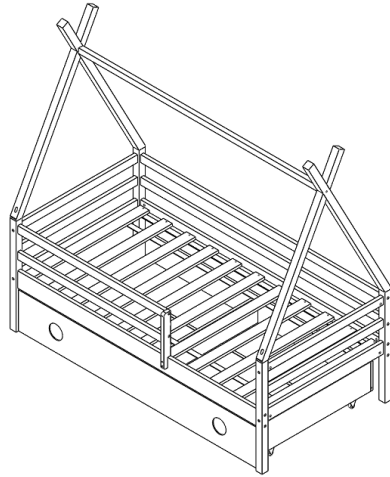

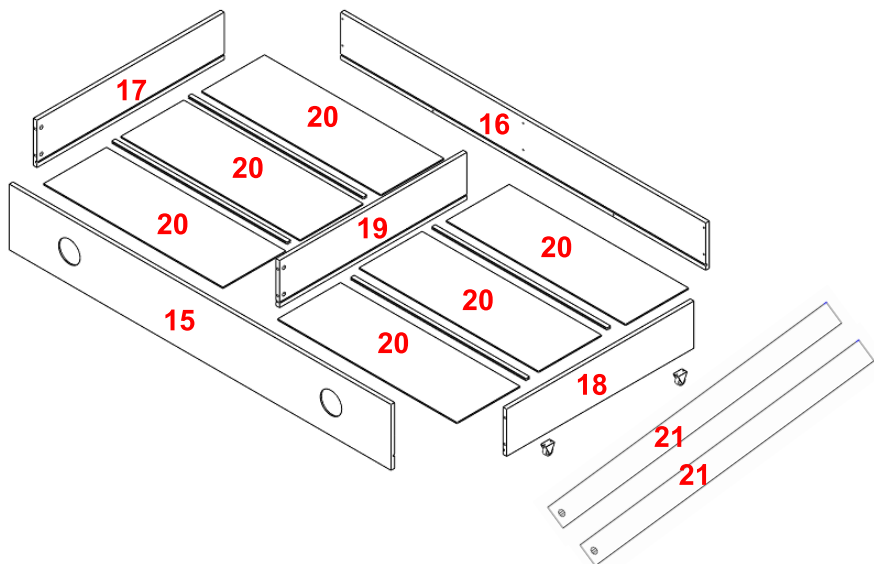
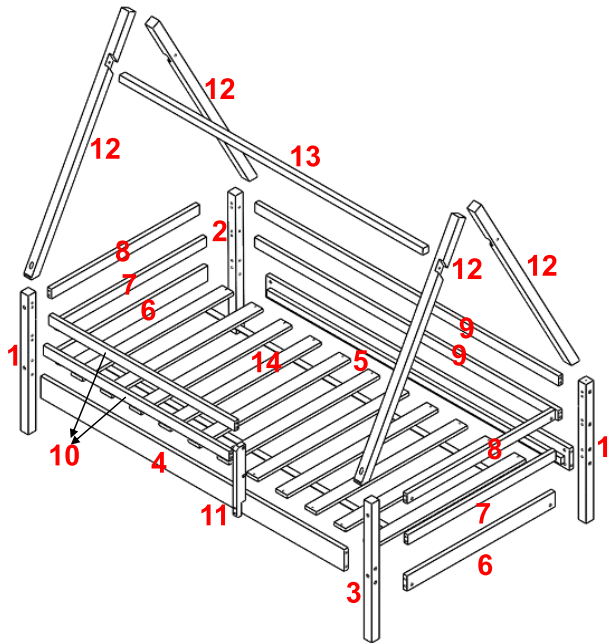

PARTS LIST | ΛΙΣΤΑ ΕΞΑΡΤΗΜΑΤΩΝ

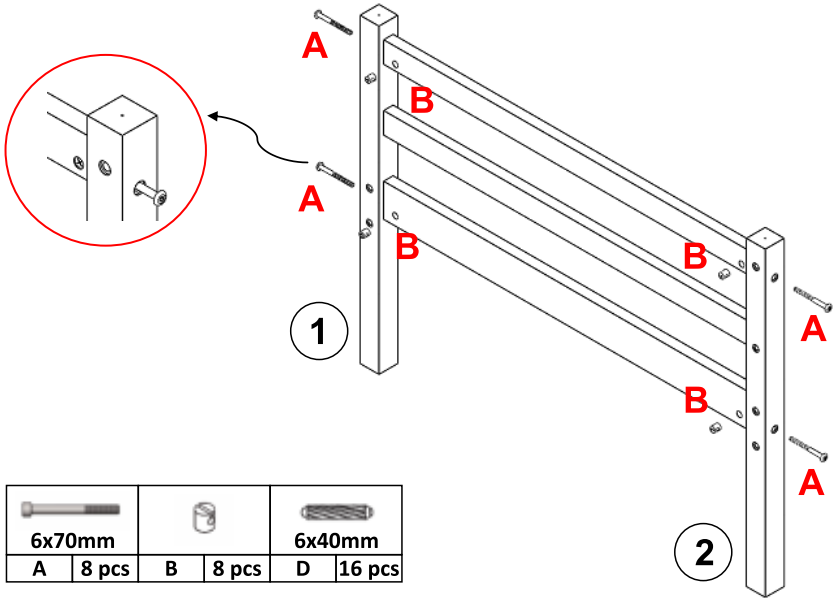
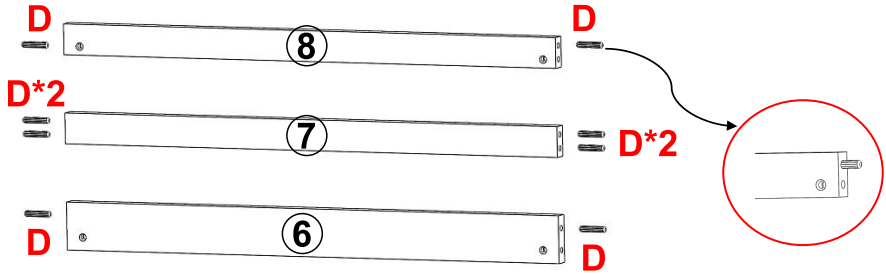

1



		
6x70mm		6x40mm
A 8 pcs	B 8 pcs	D 16 pcs

ASSEMBLY INSTRUCTIONS | ΟΔΗΓΙΕΣ ΣΥΝΑΡΜΟΛΟΓΗΣΗΣ

2

D 9 D
D 9 D
5 D

1 3 5 6 7 8
9 9
A*4 B*4 D

	6x70mm		B	8 pcs		8x40mm	D	4 pcs
--	--------	--	---	-------	--	--------	---	-------

3





A*4
B*4
C*2
D*4
G*2

1 3 5 6 7 8
9 9
10 11 4

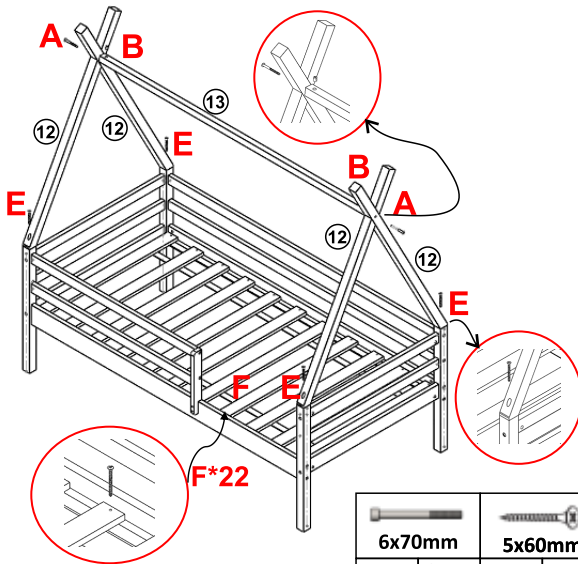
	6x70mm		6x50mm		8x40mm		G	2 pcs		B	6 pcs
--	--------	--	--------	--	--------	--	---	-------	--	---	-------



4

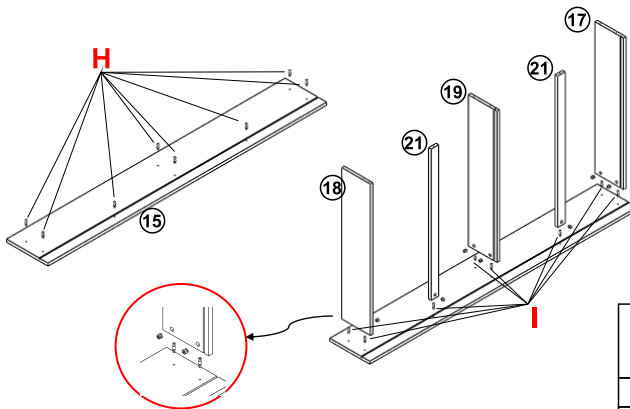

			
6x70mm	5x60mm		3x30mm
A	E	B	F
2 pcs	4 pcs	2 pcs	22 pcs

5







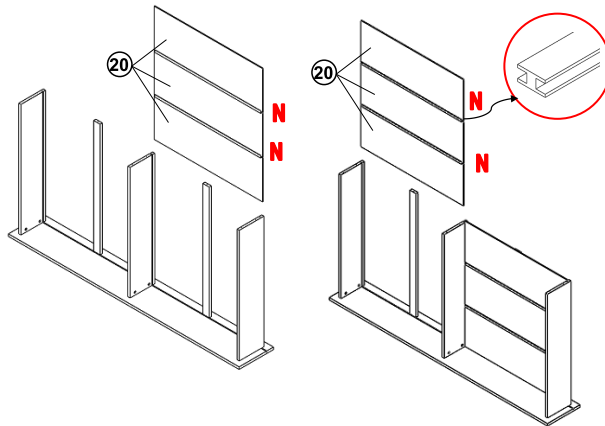

	
H	8 pcs
	
I	8 pcs

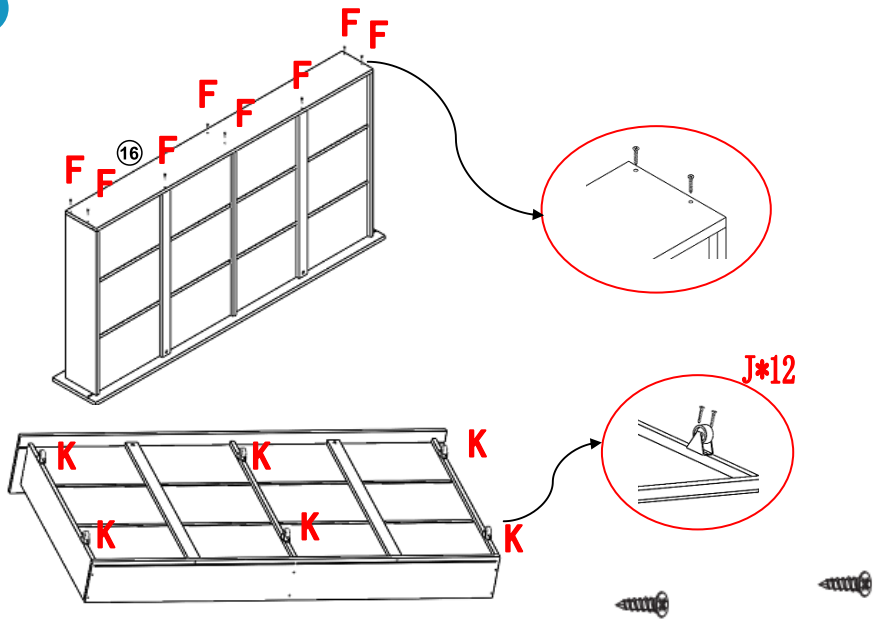
6



7



				
3x30mm	3x20mm			
F	8 pcs	J	12 pcs	K
		K	6 pcs	N
				4 pcs
				P
				1 pcs

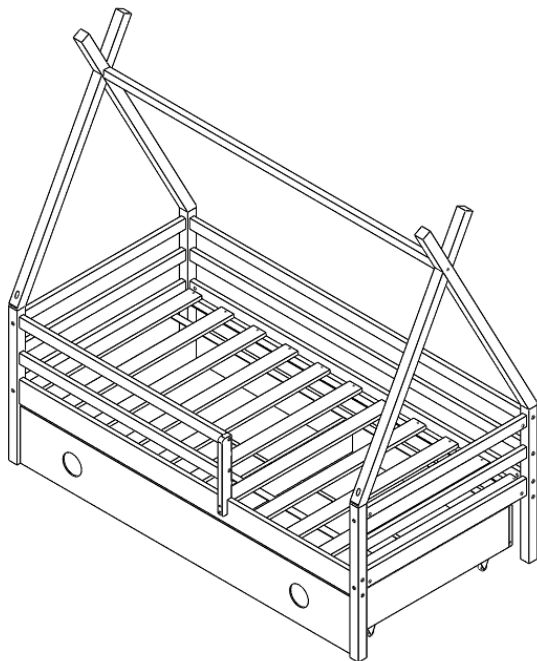

IMPORTANT, KEEP FOR FUTURE REFERENCE-READ CAREFULLY

The instructions for use should be followed to the letter, so as not to reduce the level of safety of the product.

WARNING! Do not forget about the risk of fire when the bed is near the fireplace or other sources of fire, such as electric hobs and gas stoves.

WARNING! It should not be placed too close to other furniture or windows, but almost glued to a wall or at a distance of 30cm. between the wall and one side of the bed.

WARNING! Do not leave anything in the bed, or place it near another object that could act as a footrest or cause strangulation or suffocation. For example ropes, blinds or curtains, etc.

WARNING! Do not use the bed if parts are missing or damaged, and use only spare parts approved by the manufacturer. The width and length are predetermined, as it is important that the gaps between the mattress and the sides do not exceed 3cm. This is to minimize the risk of the child being trapped in a vacuum.

WARNING! Do not use more than one mattress on the cot. Use only a manufacturer-approved bed mattress and make sure that the gap on the sides does not exceed 3cm.

The mattress to be used must have dimensions proportional to the technical specifications of the manufacturer. The minimum size of the mattress must be 160x80cm. Be aware that there shall be no gap more than 30mm between the mattress and the sides end ends in any position of the mattress.

All connections must be tightened properly, checked regularly and tightened again when needed. Screws and bolts should not be loose as a child may squeeze parts of the body or climb on their clothes (eg laces, necklaces, baby doll ribbons, etc.). There is a risk of strangulation.

The bed should only be used on a dry, stable and flat surface away from electrical outlets.

If you leave the child unattended in the bed, always make sure that any folding parts of it are locked.

Never move the bed while the child is inside.

Mattress is not included.

CARE & CLEANING

Your furniture can be cleaned by wiping with a damp cloth and drying with a soft clean cloth.

Do not use abrasives, bleach, alcohol or ammonia based household polishes.

Take care when handling or moving. Careless handling can damage wooden furniture.

ASSEMBLY INSTRUCTIONS

- 1.** Insert D into 6,7 and 8, and then connect 6, 7 and 8 with 1 and 2 with A and B. In the same operation, connect another 6, 7 and 8 with 1 and 3.
- 2.** Insert D into 9, and then connect 5 and 9 with two bed heads with A and B.
- 3.**
 - A.** Connect 4 with two bed heads with 2 A and 2 B.
 - B.** Fix 11 to 4 with G.
 - C.** Connect 10 with 1 and 11 with 4 A and 4 B, 2 C and 2 B separately.
- 4.** After crossing 12, connect it with 13 with A and B, and then fix it on the bed leg with E.
After laying the bed board on the edge of the bed, fix it with F.
- 5.** Screw H into 15 and insert I into 17, 18, 19 and 21. When H is inserted into the corresponding holes of 17, 18, 19 and 21, tighten I.
- 6.** Insert 20 into the chute and insert N in the middle to connect.
- 7.** Install 16 with F and install wheels with J.

ΣΗΜΑΝΤΙΚΟ, ΚΡΑΤΗΣΤΕ ΤΙΣ ΟΔΗΓΙΕΣ ΓΙΑ ΜΕΛΛΟΝΤΙΚΗ ΧΡΗΣΗ-ΔΙΑΒΑΣΤΕ ΠΡΟΣΕΚΤΙΚΑ

Οι οδηγίες χρήσης θα πρέπει να τηρούνται κατά γράμμα, προκειμένου να μην μειώνεται το επίπεδο ασφαλείας του προϊόντος.

ΠΡΟΕΙΔΟΠΟΙΗΣΗ! Μην ξεχνάτε τον κίνδυνο πυρκαγιάς όταν το κρεβάτι βρίσκεται κοντά στο τζάκι ή σε άλλες πηγές δυνατής φωτιάς, όπως οι ηλεκτρικές εστίες και οι εστίες γκαζιού.

ΠΡΟΕΙΔΟΠΟΙΗΣΗ! Δεν πρέπει να τοποθετείται πολύ κοντά σε άλλα έπιπλα ή παράθυρα, αλλά κολλητά σχεδόν σε τοίχο ή σε απόσταση 30εκ. ανάμεσα στον τοίχο και τη μία πλευρά του κρεβατιού.

ΠΡΟΕΙΔΟΠΟΙΗΣΗ! Μην αφήνετε τίποτα μέσα στο κρεβάτι, ή μην το τοποθετείτε κοντά σε άλλο αντικείμενο που θα μπορούσε να λειτουργήσει ως σκαλοπάτι για να σκαρφαλώσει ή να προκαλέσει στραγγαλισμό ή ασφυξία. Για παράδειγμα σχοινιά, κορδόνια περσίδων ή κουρτινών κλπ.

ΠΡΟΕΙΔΟΠΟΙΗΣΗ! Μην χρησιμοποιείτε το κρεβάτι αν λείπουν τμήματα ή είναι κατεστραμμένα, και χρησιμοποιείτε μόνο ανταλλακτικά εγκεκριμένα από τον κατασκευαστή. Το πλάτος και το μήκος είναι προκαθορισμένα, καθώς είναι σημαντικό τα κενά ανάμεσα στο στρώμα και τα πλαϊνά να μην υπερβαίνουν τα 3εκ. Αυτό έχει ως σκοπό την ελαχιστοποίηση του κινδύνου να παγιδευτεί κάποιο άκρο του παιδιού στο κενό.

ΠΡΟΕΙΔΟΠΟΙΗΣΗ! Μην χρησιμοποιείτε περισσότερα από ένα στρώματα στο κρεβάτι. Χρησιμοποιείτε μόνο εγκεκριμένο από τον κατασκευαστή στρώμα κρεβατιού και φροντίστε ώστε το κενό στις πλευρές να μην υπερβαίνει τα 3εκ. Το στρώμα που θα χρησιμοποιηθεί πρέπει να έχει διαστάσεις ανάλογες των τεχνικών προδιαγραφών του κατασκευαστή. Το ελάχιστο μέγεθος που μπορεί να χρησιμοποιηθεί είναι 160x80cm. Λάβετε υπόψη ότι δεν πρέπει να υπάρχει διάκενο μεγαλύτερο από 30 mm μεταξύ του στρώματος και των πλευρικών άκρων σε οποιαδήποτε θέση του στρώματος.

Όλες οι συνδέσεις πρέπει να σφίγγονται σωστά, να ελέγχονται τακτικά και να σφίγγονται ξανά όταν χρειάζεται. Οι βίδες και οι κοχλίες δεν πρέπει να είναι χαλαρά γιατί ένα παιδί μπορεί να πιέσει μέρη του σώματος ή να σκαλώσουν τα ρούχα του (π.χ. κορδόνια, κολιέ, κορδέλες για μωρά-κούκλες κ.λπ.). Υπάρχει κίνδυνος στραγγαλισμού.

Το κρεβάτι πρέπει να χρησιμοποιείται μόνο σε στεγνή, σταθερή και επίπεδη επιφάνεια μακριά από ηλεκτρικές πρίζες.

Αν αφήσετε το παιδί χωρίς επίβλεψη στο παιδικό κρεβάτι, πάντα να βεβαιώνεστε ότι τυχόν πτυσσόμενα τμήματα του είναι κλειδωμένα.

Ποτέ μην μετακινείτε το κρεβάτι ενώ βρίσκεται μέσα το παιδί.

Το στρώμα δεν συμπεριλαμβάνεται στην συσκευασία.

ΣΥΝΤΗΡΗΣΗ & ΚΑΘΑΡΙΣΜΟΣ

Για να καθαρίσετε το προϊόν, σκουπίστε με ένα νωπό πανί και στη συνέχεια περάστε το με ένα στεγνό μαλακό πανί.

Μην χρησιμοποιείτε προϊόντα που περιέχουν σκληρά χημικά, χλωρίνη, οινόπνευμα ή αμμωνία.

Να είστε προσεκτικοί όταν χειρίζεστε ή μετακινείτε το προϊόν. Ο απρόσεκτος χειρισμός μπορεί να προκαλέσει ζημιά στα ξύλινα έπιπλα.

ΟΔΗΓΙΕΣ ΣΥΝΑΡΜΟΛΟΓΗΣΗΣ

1. Εισάγετε τα εξαρτήματα D στα κομμάτια 6, 7 και 8 και ενώστε τα με τα κομμάτια 1 και 2 χρησιμοποιώντας τα εξαρτήματα A και B. Επαναλάβετε για να συνδέσετε τα κομμάτια 6, 7 και 8 με τα 1 και 3.
2. Εισάγετε τις καβίλιες D στο κομμάτι 9 και ενώστε τα κομμάτια 5 και 9 με τα δύο κεφαλάρια χρησιμοποιώντας τα εξαρτήματα A και B.
3. **A.** Ενώστε το κομμάτι 4 με τα δύο κεφαλάρια με 2 τεμάχια εξαρτημάτων A και B.
B. Βιδώστε τα κομμάτια 11 και 4 με τις βίδες G.
3. **C.** Ενώστε τα κομμάτια 10 με τα κομμάτια 1 και 11 χρησιμοποιώντας 4 εξαρτήματα A και B και 2 εξαρτήματα C και B.
4. Διασταυρώστε τα κομμάτια 12 και ενώστε με το κομμάτι 13 χρησιμοποιώντας εξαρτήματα A και B. Βιδώστε τη σκεπή με τα πόδια με τις βίδες E. Απλώστε τις σανίδες στη βάση και βιδώστε τις με τις βίδες F.
5. Βιδώστε τα H στο κομμάτι 15 και εισάγετε τα εξαρτήματα I στα κομμάτια 17, 18, 19 και 21. Αφού ολοκληρώσετε, σφίξτε τα I.
6. Εισάγετε τα κομμάτια 20 μαζί με τα ενωτικά N στη σχισμή.
7. Βιδώστε το κομμάτι 16 με τις βίδες F και τις ρόδες με τις βίδες J.

ВАЖНО, ЗАПАЗЕТЕ ЗА БЪДЕЩА СПРАВКА – ПРОЧЕТЕТЕ ВНИМАТЕЛНО

Инструкциите за употреба трябва да се следват докрай, за да не се намали нивото на безопасност на продукта.

ВНИМАНИЕ! Не забравяйте за риска от пожар, когато леглото е близо до камината или други източници на огън, като електрически котлони и газови печки.

ВНИМАНИЕ! Не трябва да се поставя твърде близо до други мебели или прозорци, а почти залепен за стена или на разстояние 30 см. между стената и едната страна на леглото.

ВНИМАНИЕ! Не оставяйте нищо в леглото и не го поставяйте близо до друг предмет, който може да служи като опора за крака или да причини удушаване или задушаване. Например възгета, щори или завеси и др.

ВНИМАНИЕ! Не използвайте леглото, ако части липсват или са повредени и използвайте само резервни части, одобрени от производителя. Широчината и дължината са предварително определени, като е важно разстоянието между матрака и страните да не надвишава 3 см. Това е, за да се сведе до минимум рискът детето да остане в капан във вакуум.

ВНИМАНИЕ! Не използвайте повече от един матрак върху кошарата. Използвайте само одобрен от производителя матрак за легло и се уверете, че празнината отстрани не надвишава 3 см.

Матракът, който ще се използва, трябва да е с размери, пропорционални на техническите спецификации на производителя. Минималният размер на матрака трябва да бъде 160x80 см. Имайте предвид, че не трябва да има празнина, по-голяма от 30 mm между матрака и краищата на страните, във всяка позиция на матрака.

Всички връзки трябва да се затегнат правилно, да се проверяват редовно и да се затягат отново, когато е необходимо. Винтовете и болтовете не трябва да са разхлабени, тъй като детето може да притисне части от тялото си или да се покатери по дрехите си (напр. връзки, колиета, панделки за бебешки кукли и др.). Съществува риск от удушаване.

Леглото трябва да се използва само на суха, стабилна и равна повърхност, далеч от електрически контакти.

Ако оставите детето без надзор в леглото, винаги се уверявайте, че всички съгваеми части от него са заключени.

Никога не местете леглото, докато детето е вътре.

Матракът не е включен.

ГРИЖИ И ПОЧИСТВАНЕ

Вашите мебели могат да се почистват чрез избърсване с влажна кърпа и подсушаване с мека чиста кърпа.

Не използвайте абразиви, белина, алкохол или амонячна основа за домакински лакове.

Внимавайте при боравене или преместване. Невнимателното боравене може да повреди дървените мебели.

1. Поставете D в 6,7 и 8 и след това свържете 6, 7 и 8 с 1 и 2 с А и В. В същата операция свържете други 6, 7 и 8 с 1 и 3.
2. Поставете D в 9 и след това свържете 5 и 9 с две глави на легло с А и В.
3.
 - А. Свържете 4 с две глави на легло с 2 А и 2 В.
 - В. Фиксирайте 11 до 4 с G.
 - С. Свържете 10 с 1 и 11 с 4 А и 4 В, 2 С и 2 В отделно.
4. След като пресечете 12, свържете го с 13 с А и В и след това го фиксирайте върху крака на леглото с Е. След като поставите дъската на леглото на ръба на леглото, я фиксирайте с F.
5. Завийте Н в 15 и поставете I в 17, 18, 19 и 21. Когато Н се вкара в съответните отвори на 17, 18, 19 и 21, затегнете I.
6. Поставете 20 в улея и поставете N в средата, за да свържете.
7. Инсталирайте 16 с F и монтирайте колела с J.

ВАЖНО, ЧУВАЈТЕ ЗА БУДУЋЕ РЕФЕРЕНЦЕ - ПАЖЉИВО ПРОЧИТАЈТЕ

Упутства за употребу треба строго поштовати, како се не би смањио ниво безбедности производа.

УПОЗОРЕЊЕ! Не заборавите на опасност од пожара када је кревет у близини камина или других извора ватре, као што су електричне плоче за кување и плинске пећи.

УПОЗОРЕЊЕ! Не треба га постављати преблизу другог намештаја или прозора, већ скоро залепити за зид или на удаљености од 30 цм. између зида и једне стране кревета.

УПОЗОРЕЊЕ! Не остављајте ништа у кревету, нити га стављајте у близину неког другог предмета који може да служи као ослонац за ноге или да изазове гушење или гушење. На пример, ужад, ролетне или завесе итд.

УПОЗОРЕЊЕ! Немојте користити кревет ако делови недостају или су оштећени и користите само резервне делове које је одобрио произвођач. Ширина и дужина су унапред одређене, јер је важно да размаци између душека и страница не буду већи од 3 цм. Ово је да би се смањио ризик да дете буде заробљено у вакууму.

УПОЗОРЕЊЕ! Не користите више од једног душека на креветићу. Користите само душек за кревет који је одобрио произвођач и водите рачуна да размак са стране не прелази 3 цм.

Душек који се користи мора имати димензије пропорционалне техничким спецификацијама произвођача. Минимална величина душека мора бити 160x80цм. Имајте на уму да не сме бити зазора већи од 30 мм између душека и бочних крајева у било ком положају душека.

Сви прикључци морају бити правилно затегнути, редовно проверавани и поново затегнути по потреби. Завртњи и завртњи не би требало да буду лабави јер дете може стиснути делове тела или се попети на своју одећу (нпр. пертле, огрлице, траке за лутке, итд.). Постоји опасност од давлeња.

Кревет треба користити само на сувој, стабилној и равној површини даље од електричних утичница.

Ако оставите дете без надзора у кревету, увек водите рачуна да сви делови на склапање буду закључани.

Никада не померајте кревет док је дете унутра.

Душек није укључен.

НЕГА & ЧИШЋЕЊЕ

Ваш намештај се може очистити брисањем влажном крпом и сушењем меком чистом крпом.

Немојте користити абразивна средства, избелјивач, алкохол или лакове за домаћинство на бази амонијака.

Будите пажљиви приликом руковања или премештања. Непажљиво руковање може оштетити дрвени намештај.

1. Убаците D у 6, 7 и 8, а затим повежите 6, 7 и 8 са 1 и 2 са А и В. У истој операцији повежите још 6, 7 и 8 са 1 и 3.
2. Уметните D у 9, а затим повежите 5 и 9 са две главе кревета са А и В.
3.
 - А. Повежите 4 са две главе кревета са 2 А и 2 В.
 - В. Поправите 11 до 4 помоћу G.
 - С. Повежите 10 са 1 и 11 са 4 А и 4 В, 2 С и 2 В одвојено.
4. Након преласка 12, повежите га са 13 са А и В, а затим га причврстите на ногу кревета са Е. Након што поставите даску за кревет на ивицу кревета, поправите је помоћу F.
5. Зашрафите Н у 15 и уметните I у 17, 18, 19 и 21. Када се Н убаци у одговарајуће рупе 17, 18, 19 и 21, затегните I.
6. Уметните 20 у отвор и уметните N у средину да бисте спојили.
7. Инсталирајте 16 са F и инсталирајте точкове са J.



Thank you for choosing Bebe Stars products

Ευχαριστούμε για την προτίμηση σας
στα παιδικά προϊόντα Bebe Stars

FOLLOW US

www.bebestars.gr



bebestarsbygilis



@bebe.stars



bebestarsbygilis



63200 | Nea Moudania | Greece