

**kikkaride**  
the fun ride

# BON BON

*scooter*

4 IN 1

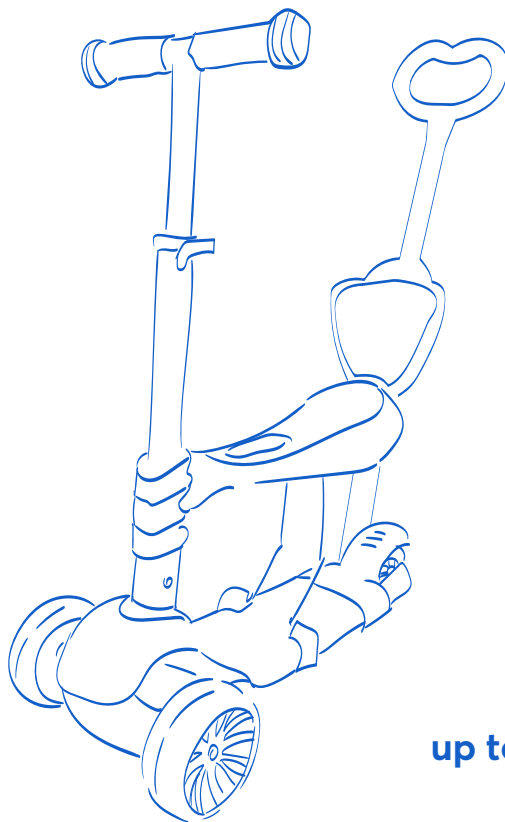

**up to 20 kg**

## INSTRUCTIONS FOR USE

ИНСТРУКЦИИ ЗА УПОТРЕБА - INSTRUCCIONES DE USO - INSTRUÇÕES DE USO - ISTRUZIONI PER L'USO - MODE D'EMPLOI -  
GEBRAUCHSANWEISUNG - INSTRUCIUNI DE FOLOSIRE - INSTRUKCJA UŻYCIA - UPUTSTVO ZA UPOTREBU - УПАТСТВО ЗА  
УПОТРЕБА - ИНСТРУКЦИИ ПО ИСПОЛЪЗОВАНИЮ - ІНСТРУКЦІЇ З ВИКОРИСТАННЯ - UPUTE ZA KORIŠTENJE - NÁVOD  
K POUŽITÍ - INŠTRUKCIE NA POUŽÍVANIE - HASZNÁLATI ÚTMUTATÓ - ΟΔΗΓΙΕΣ ΧΡΗΣΗΣ - KULLANIM İÇİN TALİMATLAR -  
تعليمات للاستخدام

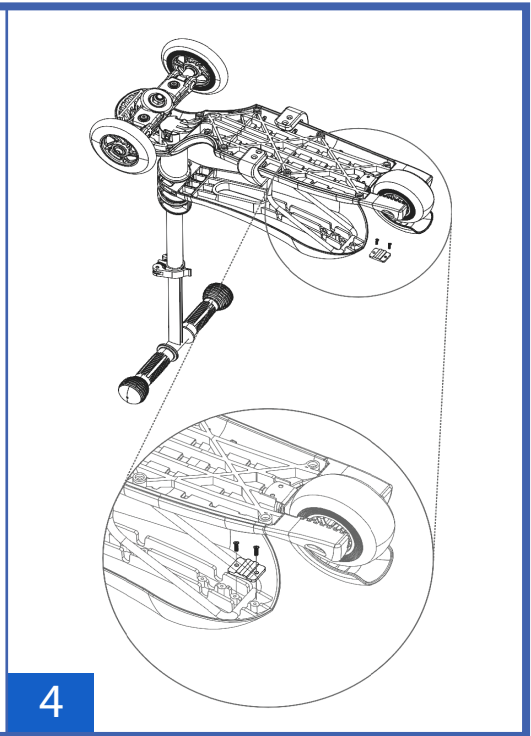
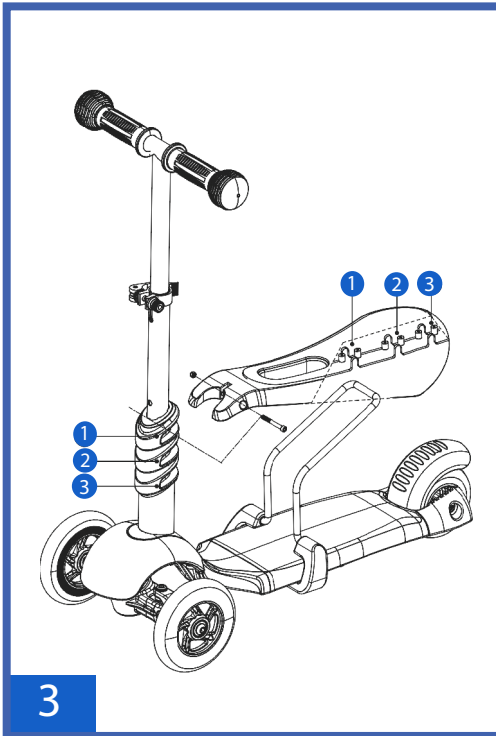
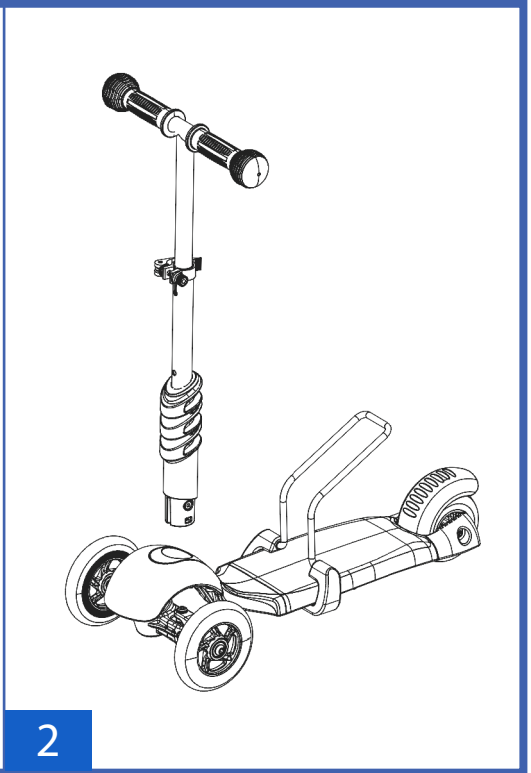
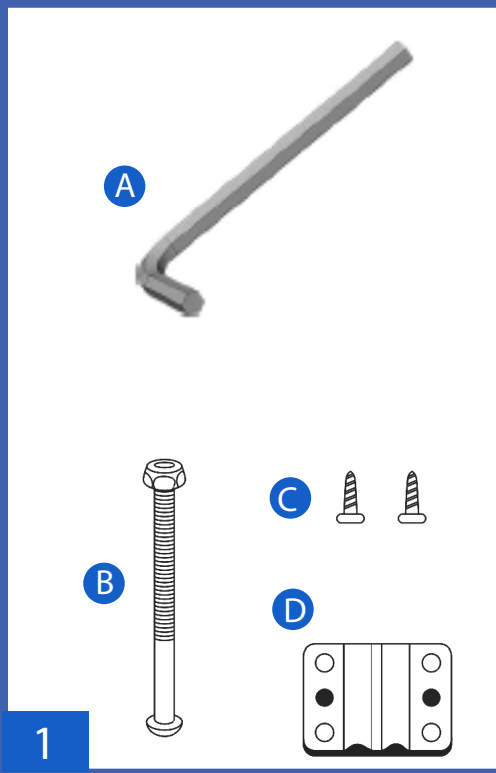



5

## WARNING

Like any moving product, scooters can be dangerous if due care and attention is not paid. Be sure to read the manual before going on your scooter. In particular pay attention to the following:

1. Read the instructions carefully before using the scooter.
2. User's maximum weight: 20kg.
3. Always wear safety equipment such as a helmet, knee pads and elbow pads.
4. Always wear a helmet when riding your scooter and keep chinstrap securely buckled.
5. Always wear closed toe shoes when riding.
6. Avoid streets and surfaces with water, sand, gravel, dirt, leaves, and other debris. Wet weather impairs traction, braking and visibility.
7. Avoid sharp bumps, drainage grates and sudden surface changes. Scooter may suddenly stop.
8. Check the limitation of use according to regulations of road safety. Obey all local traffic and scooter riding laws and regulations.
9. Ride on smooth, paved surfaces away from motor vehicles.
10. Not to be used on public highways or in traffic.
11. Do not use the scooter at night or in periods with reduced visibility.
12. Watch out for pedestrians.
13. Avoid excessive speed associated with downhill rides.
14. Before every use, please make sure that the scooter and all joints have been assembled tightly, as with use, joints may wear out.
15. Before using the scooter, please check that the screws are tightened securely.
16. Do not modify the product other than manufacturer's instructions. No modification that may reduce the scooter's safety is allowed.
17. Brake will get hot from continuous use. Do not touch after braking.
18. Periodically check hardware and tighten if necessary. Replace worn or broken parts immediately.
19. Skill is required to avoid falls or collision causing injury to the user and third parties.
20. The scooter is intended to be used by only one child with weighting up to 20 kg. It is not recommended for children under 3 years old.
21. Do not perform stunts.
22. This product complies with European standard EN 71. The materials used for making this product are suitable and safe for children's health.

## IMPORTANT NOTICE TO PARENTS :

THIS MANUAL CONTAINS IMPORTANT INFORMATION RELATING TO YOUR CHILD'S SAFETY, IT IS YOUR RESPONSIBILITY TO REVIEW THIS INFORMATION WITH YOUR CHILD AND MAKE SURE THEY ARE FULLY AWARE OF ALL THE INFORMATION AND WARNINGS WITHIN THE MANUAL. PLEASE CAREFULLY READ THIS MANUAL BEFORE YOU COMMENCE ASSEMBLY OF THIS SCOOTER AND REVIEW THIS INFORMATION WITH YOUNG RIDERS BEFORE THEY RIDE.

## ASSEMBLY:

1. Open the box and take out the parts. Please check whether all parts and components are included.
2. Firmly press the handlebar down until you hear the handlebar locking into position. Give the handlebar a tug. If it feels secure, then assembly is complete!

WARNING: MAKE SURE THE HANDLEBAR IS SECURELY FASTENED, AND NOT LOOSE.

3. According the suitable height(1.2.3) assembly the seat, then put the stent in correct hole(1.2.3) on the back seat .
4. Attach the plastic cover and drill in screw.
5. Install push and pull rod.

## CLEANING AND CARE

1. The plastic and metal parts must be cleaned with a damp soft cloth and dried with dry soft cloth.
2. Do not let the product exposed to the harmful effect of external factors - direct sunlight, rain, snow or wind. This may lead to damage of the metal and plastic parts and fading of the fabrics of the crib.
3. When you are not using the product, store it at a dry and well ventilated place, not in dusty, humid premises with very high or very low room temperatures.

## ВНИМАНИЕ

Както всеки движещ се продукт, скутерите могат да бъдат опасни, ако не обърнете необходимото внимание. Не забравяйте да прочетете ръководството, преди да използвате скутера. По специално обърнете внимание на следното:

1. Прочетете внимателно инструкцията преди да използвате скутера.
2. Максимално тегло на потребителя: 20 кг.
3. Винаги носете предпазна екипировка, като каска, наколенки и налакътници.
4. Винаги носете каска, когато карате скутера си и нека тя да бъде закопчана под брадичката.
5. Винаги носете затворени обувки, когато карате.
6. Избягвайте улици и повърхности с вода, пясък, чакъл, мръсотия, листа и други отпадъци. Влажното време намалява сцеплението, спирането и видимостта.
7. Избягвайте високи и остри изпъкналости, шахти и внезапни промени на повърхността, ако не го направите, скутерът може внезапно да спре.
8. Проверете къде можете да използвате скутера спрямо разрешенията. Спазвайте правилата за движение при карането на скутера.
9. Използвайте скутера по гладки повърхности, далеч от моторни превозни средства.
10. Да не се използва по обществени пътища и шосета.
11. Не използвайте скутера през нощта или в периоди с намалена видимост.
12. Внимавайте за пешеходци.
13. Избягвайте прекомерната скорост при спускане.
14. Преди всяка употреба, уверете се, че скутерът и всичките му свързки са сглобени добре, с времето, свързките могат да се износят.
15. Преди да използвате скутера, моля проверете дали всички винтове са здраво затегнати.
16. Не модифицирайте продукта, освен указанията на производителя. Не се допускат промени, които могат да намалят безопасността на детето.
17. Спирачката ще се нагорещи от продължителна употреба. Не я пипайте след спиране.
18. Периодично проверявайте конструкцията дали е добре затегната и ако е необходимо притегнете. Износените или счупени части трябва да се заменят веднага.
19. Избягвайте падания или сблъсквания, причиняващи нараняване на детето и трети лица.
20. Скутерът е предназначен за употреба само на едно дете с телесно тегло до 20 кг. Не се препоръчва за деца под 3-годишна възраст.
21. Не правете каскади.
22. Този продукт отговаря на европейски стандарт EN 71. Материалите, от които е направен този продукт, са безопасни и подходящи за здравето на децата.

## ВАЖНА БЕЛЕЖКА ЗА РОДИТЕЛИТЕ:

ТАЗИ ИНСТРУКЦИЯ ЗА УПОТРЕБА СЪДЪРЖА ВАЖНА ИНФОРМАЦИЯ ЗА БЕЗОПАСНОСТТА НА ВАШЕТО ДЕТЕ. ОТГОВОРНОСТТА, ДА СЕ ЗАПОЗНАЕТЕ С ИНФОРМАЦИЯТА В ИНСТРУКЦИЯТА И ДА Я ИЗПОЛЗВАТЕ ПРАВИЛНО, Е ВАША.

МОЛЯ ВНИМАТЕЛНО ПРОЧЕТЕТЕ ИНСТРУКЦИЯТА ЗА УПОТРЕБА, ПРЕДИ ДА ПРИСТЪПИТЕ КЪМ МОНТАЖ НА ТОЗИ СКУТЕР ИЛИ ПРЕГЛЕДАЙТЕ ИНФОРМАЦИЯТА В НЕЯ С ДРУГ ПРИТЕЖАТЕЛ НА СКУТЕР ПРЕДИ ДА ИЗПОЛЗВАТЕ ВАШИЯ.

## МОНТАЖ:

1. Отворете кутията и извадете частите. Моля, проверете дали всички части и компоненти са налични.
  2. Натиснете кормилото надолу, докато чуете, че то е фиксирано в позицията си. Дръпнете кормилото нагоре, за да проверите дали монтажът е направен добре. Ако изглежда здраво и правилно поставено, тогава монтажът е завършен!
- ПРЕДУПРЕЖДЕНИЕ:** Уверете се, че кормилото е здраво закрепено, а не разхлабено.
3. Зависимост от височина (1,2,3) седалката се сглобява, след това се поставя степенката в подходящия отвор на седалката (1,2,3).
  4. Прикритене пластмасовия капак и затегнете с винт.
  5. Инсталиране на дръжката за бутане.

## ПОЧИСТВАНЕ

1. Пластмасовите и металните части трябва да се почистват с влажна мека кърпа и да се изсушат със суха мека кърпа.
2. Не позволявайте на продукта да бъде изложен на вреден ефект от външни фактори - пряка слънчева светлина, дъжд, сняг или вятър. Това може да доведе до повреда на метални и пластмасови части и избледняване на тъканите на яслите.
3. Когато не използвате продукта, съхранявайте го на сухо и добре проветриво място, не в прашни, влажни помещения с много високи или много ниски температури на помещението.

**ADVERTENCIA**

Como cualquier producto en movimiento, los scooters pueden ser peligrosos si no se presta la debida atención y cuidado. Asegúrese de leer el manual antes de ir en su scooter. En particular, preste atención a lo siguiente:

1. Lea las instrucciones cuidadosamente antes de usar el scooter.
2. Peso máximo del usuario: 20kg.
3. Siempre use equipo de seguridad como casco, rodilleras y coderas.
4. Siempre use un casco cuando conduzca su scooter y mantenga abrochado firmemente la barbilla.
5. Siempre use zapatos cerrados cuando conduzca.
6. Evite las calles y superficies con agua, arena, grava, tierra, hojas y otros escombros. El clima húmedo perjudica la tracción, el frenado y la visibilidad.
7. Evite golpes agudos, rejillas de drenaje y cambios repentinos en la superficie. Scooter puede detenerse repentinamente.
8. Verifique la limitación de uso de acuerdo con las normas de seguridad vial. Obedezca todas las leyes y regulaciones locales de tráfico y de scooter.
9. Conduzca en superficies lisas y pavimentadas lejos de los vehículos motorizados.
10. No debe ser utilizado en carreteras públicas o en el tráfico.
11. No utilice el scooter por la noche o en períodos con visibilidad reducida.
12. Cuidado con los peatones.
13. Evite la velocidad excesiva asociada con los paseos cuesta abajo.
14. Antes de cada uso, asegúrese de que el scooter y todas las juntas estén bien ensambladas, ya que con el uso, las juntas pueden desgastarse.
15. Antes de usar el scooter, compruebe que los tornillos estén bien apretados.
16. No modifique el producto más que las instrucciones del fabricante. No se permite ninguna modificación que pueda reducir la seguridad del scooter.
17. El freno se calentará con el uso continuo. No tocar después de frenar.
18. Revise periódicamente el hardware y apriételo si es necesario. Reemplace las piezas desgastadas o rotas inmediatamente.
19. Se requiere habilidad para evitar caídas o colisiones que causen lesiones al usuario y a terceros.
20. El scooter está destinado a ser utilizado por un solo niño con un peso de hasta 20 kg. No se recomienda para niños menores de 3 años.
21. No haga acrobacias.
22. Este producto cumple con la norma europea EN 71. Los materiales utilizados para hacer este producto son adecuados y seguros para la salud de los niños.

**AVISO IMPORTANTE PARA LOS PADRES:**

ESTE MANUAL CONTIENE INFORMACIÓN IMPORTANTE RELATIVA A LA SEGURIDAD DE SU HIJO, ES SU RESPONSABILIDAD DE REVISAR ESTA INFORMACIÓN CON SU HIJO Y ASEGÚRESE DE QUE ESTÁ CONSCIENTE DE TODA LA INFORMACIÓN Y ADVERTENCIAS DENTRO DEL MANUAL. LEA DETENIDAMENTE ESTE MANUAL ANTES DE COMENZAR EL CONJUNTO DE ESTE SCOOTER Y REVISE ESTA INFORMACIÓN CON LOS JÓVENES QUE SE MONTAN ANTES DE QUE VAN A PASEAR.

**MONTAJE:**

1. Abra la caja y saque las partes. Por favor, compruebe si todas las piezas y componentes están incluidos.
  2. Presione firmemente el manillar hacia abajo hasta que escuche que el manillar se traba en su posición. Dale un tirón al manillar. ¡Si se siente seguro, entonces el ensamblaje está completo!
- ADVERTENCIA: ASEGÚRESE DE QUE EL MANILLAR SEA SUJETADO SEGURAMENTE, Y NO LO SUELTE.**
3. De acuerdo con la altura adecuada (1.2.3) que monta el asiento, luego coloque el stent en el orificio correcto (1.2.3) en el asiento trasero.
  4. Coloque la cubierta de plástico y taladre el tornillo.
  5. Instale la varilla de empuje y tracción.

**LIMPIEZA**

1. Las piezas de plástico y metal deben limpiarse con un paño suave y húmedo y secarse con un paño suave y seco.
2. No permita que el producto quede expuesto al efecto dañino de factores externos: luz solar directa, lluvia, nieve o viento. Esto puede provocar daños en las piezas de metal y plástico y el desgaste de los tejidos de la cuna.
3. Cuando no esté utilizando el producto, guárdelo en un lugar seco y bien ventilado, no en lugares polvorientos y húmedos con temperaturas ambiente muy altas o muy bajas.

**ADVERTÊNCIAS**

Como qualquer produto em movimento, as scooters podem ser perigosas se os devidos cuidados e atenção não forem pagos. Certifique-se de ler o manual antes de ir em sua scooter. Em particular, preste atenção ao seguinte:

1. Leia atentamente as instruções antes de usar a scooter.
2. Peso máximo do usuário: 20kg.
3. Use sempre equipamento de segurança, como capacete, joelheiras e cotoveleiras.
4. Use sempre um capacete ao montar a sua scooter e mantenha o cinto de segurança bem afivelado.
5. Sempre use sapatos fechados quando estiver andando.
6. Evite ruas e superfícies com água, areia, cascalho, sujeira, folhas e outros detritos. O tempo úmido prejudica a tração, a frenagem e a visibilidade.
7. Evite saliências acentuadas, grades de drenagem e mudanças súbitas na superfície. Scooter pode parar de repente.
8. Verifique a limitação de uso de acordo com os regulamentos de segurança rodoviária. Obedeça a todas as leis e regulamentos de trânsito e scooters locais.
9. Ande em superfícies lisas e pavimentadas longe de veículos motorizados.
10. Não deve ser usado em estradas públicas ou no trânsito.
11. Não use a scooter à noite ou em períodos com visibilidade reduzida.
12. Cuidado com os pedestres.
13. Evite velocidade excessiva associada a descidas.
14. Antes de cada utilização, certifique-se de que a scooter e todas as juntas foram montadas com firmeza, como acontece com o uso, as juntas podem desgastar-se.
15. Antes de usar a scooter, verifique se os parafusos estão bem apertados.
16. Não modifique o produto além das instruções do fabricante. Nenhuma modificação que possa reduzir a segurança da scooter é permitida.
17. O freio ficará quente devido ao uso contínuo. Não toque depois de frear.
18. Verifique periodicamente o hardware e aperte, se necessário. Substitua peças gastas ou quebradas imediatamente.
19. A habilidade é necessária para evitar quedas ou colisões que causem danos ao usuário e a terceiros.
20. A scooter destina-se a ser utilizada por apenas uma criança com peso até 20 kg. Não é recomendado para crianças menores de 3 anos de idade.
21. Não faça acrobacias.
22. Este produto está em conformidade com a norma europeia EN 71. Os materiais utilizados para fabricar este produto são adequados e seguros para a saúde das crianças.

**AVISO IMPORTANTE AOS PAIS:**

ESTE MANUAL CONTÉM INFORMAÇÕES IMPORTANTES RELACIONADAS À SEGURANÇA DA SUA CRIANÇA, É SUA RESPONSABILIDADE REVER ESSA INFORMAÇÃO COM A CRIANÇA E CERTIFIQUE-SE DE QUE ESTÁ TOTALMENTE CIENTE DE TODAS AS INFORMAÇÕES E ADVERTÊNCIAS DENTRO DO MANUAL. POR FAVOR, LEIA ATENTAMENTE ESTE MANUAL ANTES DE COMEÇAR A MONTAGEM DESTA SCOOTER E REVER ESTA INFORMAÇÃO COM OS JOVENS ANTES DE PASSAR.

**MONTAGEM:**

1. Abra a caixa e retire as peças. Por favor, verifique se todas as peças e componentes estão incluídos.
2. Pressione o guidador para baixo até ouvir o bloqueio do guidador na posição. Dê ao guidão um puxão. Se parecer seguro, a montagem está completa!

**ADVERTÊNCIA: CERTIFIQUE-SE DE QUE O MANÍPULO ESTEJA FECHADO DE FORMA FECHADA E NÃO FECHÉ.**

3. De acordo com a altura adequada (1.2.3), monte o assento, depois coloque o stent no orifício correcto (1.2.3) no banco de trás.
4. Coloque a tampa de plástico e aperte o parafuso.
5. Instale a haste de tração e tração.

**LIMPEZA**

1. As partes de plástico e metal devem ser limpas com um pano macio e úmido e secas com um pano macio e seco.
2. Não deixe o produto exposto ao efeito prejudicial de fatores externos - luz solar direta, chuva, neve ou vento. Isso pode levar a danos nas peças de metal e plástico e desbotamento dos tecidos do berço.
3. Quando você não estiver usando o produto, armazene-o em um local seco e bem ventilado, não em locais úmidos e empoeirados com temperaturas ambiente muito altas ou muito baixas.

**AVVERTENZE**

Come ogni prodotto in movimento, lo scooter può essere pericoloso se non si presta attenzione e attenzione. Assicurarsi di leggere il manuale prima di salire sullo scooter. In particolare, prestare attenzione a quanto segue:

1. Leggere attentamente le istruzioni prima di usare lo scooter.
2. Peso massimo dell'utente: 20 kg.
3. Indossare sempre equipaggiamento di sicurezza come elmetto, ginocchiere e gomitiere.
4. Indossare sempre un casco quando si guida lo scooter e tenere il cinturino ben chiuso.
5. Indossare sempre scarpe chiuse quando si guida.
6. Evitare strade e superfici con acqua, sabbia, ghiaia, terra, foglie e altri detriti. Il tempo umido riduce la trazione, la frenata e la visibilità.
7. Evitare dossi affilati, griglie di drenaggio e improvvisi cambi di superficie. Lo scooter potrebbe improvvisamente fermarsi.
8. Controllare la limitazione di utilizzo secondo le norme di sicurezza stradale. Rispettare tutte le leggi e i regolamenti sul traffico locale e sullo scooter.
9. Guidare su superfici lisce e pavimentate lontane dai veicoli a motore.
10. Da non utilizzare su strade pubbliche o nel traffico.
11. Non utilizzare lo scooter di notte o in periodi con visibilità ridotta.
12. Fai attenzione ai pedoni.
13. Evitare la velocità eccessiva associata alle corse in discesa.
14. Prima di ogni utilizzo, assicurarsi che lo scooter e tutti i giunti siano stati assemblati saldamente, in quanto, con l'uso, i giunti potrebbero consumarsi.
15. Prima di utilizzare lo scooter, verificare che le viti siano serrate saldamente.
16. Non modificare il prodotto se non le istruzioni del produttore. Non sono ammesse modifiche che possano ridurre la sicurezza dello scooter.
17. Il freno si surriscalda dall'uso continuo. Non toccare dopo la frenata.
18. Controllare periodicamente l'hardware e serrare se necessario. Sostituire immediatamente le parti usurate o rotte.
19. È richiesta abilità per evitare cadute o collisioni causando lesioni all'utente e a terzi.
20. Lo scooter è destinato all'uso da parte di un solo bambino con peso fino a 20 kg. Non è raccomandato per bambini sotto i 3 anni.
21. Non eseguire acrobazie.
22. Questo prodotto è conforme alla norma europea EN 71. I materiali utilizzati per la realizzazione di questo prodotto sono adatti e sicuri per la salute dei bambini.

**AVVISO IMPORTANTE PER I GENITORI:**

QUESTO MANUALE CONTIENE INFORMAZIONI IMPORTANTI RELATIVE ALLA SICUREZZA DEL TUO BAMBINO, È TUA RESPONSABILITÀ DI RIVEDERE QUESTE INFORMAZIONI CON IL TUO BAMBINO E ASSICURARSI DI ESSERE COMPLETAMENTE CONSAPEVOLI DI TUTTE LE INFORMAZIONI E LE AVVERTENZE ALL'INTERNO DEL MANUALE. LEGGERE ATTENTAMENTE QUESTO MANUALE PRIMA DI INIZIARE L'ASSEMBLAGGIO DI QUESTO SCOOTER E CONSULTARE QUESTE INFORMAZIONI CON I GIOVANI PILOTI PRIMA DI GUIDARE.

**MONTAGGIO:**

1. Aprire la scatola ed estrarre le parti. Si prega di verificare se tutte le parti e componenti sono inclusi.
2. Premere delicatamente il manubrio verso il basso finché non si sente il bloccaggio del manubrio in posizione. Dare al manubrio un rimorchiatore. Se ti sembra sicuro, il montaggio è completo!

**AVVERTENZA: ASSICURARSI CHE IL MANUBRIO SIA STATO FISSATO IN MODO SICURO E CHE NON LO SCENDI.**

3. In base all'altezza adeguata (1.2.3) assemblare il sedile, quindi inserire lo stent nel foro corretto (1.2.3) sul sedile posteriore.
4. Attaccare il coperchio di plastica e praticare la vite.
5. Installare l'asta di spinta.

**PULIZIA**

1. Le parti in plastica e metallo devono essere pulite con un panno morbido inumidito e asciugate con un panno morbido e asciutto.
2. Non lasciare esposto il prodotto all'azione nociva di fattori esterni: luce solare diretta, pioggia, neve o vento. Ciò potrebbe causare danni alle parti in metallo e plastica e sbiadimento dei tessuti della culla.
3. Quando non si utilizza il prodotto, conservarlo in un luogo asciutto e ben ventilato, non in ambienti polverosi e umidi con temperature ambiente molto alte o molto basse.



## WARNUNG

Wie jedes andere bewegliche Produkt können Roller gefährlich sein, wenn sie nicht sorgfältig behandelt werden. Lesen Sie unbedingt das Handbuch, bevor Sie mit dem Roller fahren. Beachten Sie insbesondere Folgendes:

1. Lesen Sie die Anweisungen sorgfältig durch, bevor Sie den Roller benutzen.
2. Maximales Benutzergewicht: 20kg.
3. Tragen Sie immer eine Sicherheitsausrüstung wie einen Helm, Knieschützer und Ellbogenschützer.
4. Tragen Sie immer einen Helm, wenn Sie mit Ihrem Roller fahren, und halten Sie den Kinnriemen festgeschnallt.
5. Tragen Sie beim Fahren immer geschlossene Schuhe.
6. Vermeiden Sie Straßen und Oberflächen mit Wasser, Sand, Kies, Schmutz, Blättern und anderen Ablagerungen. Nasses Wetter beeinträchtigt die Traktion, das Bremsen und die Sicht.
7. Vermeiden Sie scharfe Unebenheiten, Entwässerungsgitter und plötzliche Oberflächenveränderungen. Der Roller kann plötzlich anhalten.
8. Überprüfen Sie die Nutzungsbeschränkungen gemäß den Straßenverkehrssicherheitsvorschriften. Befolgen Sie alle örtlichen Verkehrsregeln und Vorschriften für das Motorradfahren.
9. Fahren Sie auf glatten, befestigten Flächen von Kraftfahrzeugen weg.
10. Nicht auf öffentlichen Autobahnen oder im Verkehr verwenden.
11. Benutzen Sie den Roller nicht in der Nacht oder in Zeiten mit eingeschränkter Sicht.
12. Achten Sie auf Fußgänger.
13. Vermeiden Sie zu hohe Geschwindigkeit bei Bergabfahrten.
14. Vergewissern Sie sich vor jedem Gebrauch, dass der Roller und alle Gelenke fest zusammengebaut sind, da sich die Gelenke bei Gebrauch abnutzen können.
15. Bevor Sie den Roller benutzen, überprüfen Sie bitte, ob die Schrauben fest angezogen sind.
16. Verändern Sie das Produkt nur auf Anweisung des Herstellers. Keine Änderungen, die die Sicherheit des Motorrollers beeinträchtigen könnten, sind zulässig.
17. Die Bremse wird durch Dauerbetrieb heiß. Nach dem Bremsen nicht berühren.
18. Überprüfen Sie regelmäßig die Hardware und ziehen Sie sie gegebenenfalls fest. Ersetzen Sie verschlissene oder beschädigte Teile sofort.
19. Fertigkeiten sind erforderlich, um Stürze oder Kollisionen zu vermeiden, die den Benutzer und Dritte verletzen.
20. Der Roller soll nur von einem Kind mit einem Gewicht von bis zu 20 kg benutzt werden. Es wird nicht für Kinder unter 3 Jahren empfohlen.
21. Stunts nicht ausführen.
22. Dieses Produkt entspricht der europäischen Norm EN 71. Die zur Herstellung dieses Produkts verwendeten Materialien sind für die Gesundheit von Kindern geeignet und sicher.

## WICHTIGE HINWEISE FÜR ELTERN:

DIESES HANDBUCH ENTHÄLT WICHTIGE INFORMATIONEN ZUR SICHERHEIT IHRES KINDES. ES IST IHR VERANTWORTUNG, DIESE INFORMATIONEN MIT IHREM KIND ZU ÜBERPRÜFEN, UND SICHERSTELLEN, DASS ALLE INFORMATIONEN UND WARNHINWEISE INNERHALB DES HANDBUCHS VOLLSTÄNDIG BEWUSST WERDEN. BITTE LESEN SIE DIESE ANLEITUNG SORGFÄLTIG DURCH, BEVOR SIE DIE MONTAGE DIESES SCOOTERS BEGINNEN UND DIESE INFORMATIONEN MIT JUNGEN RIDER VOR DER FAHRT ÜBERPRÜFEN.

## VERSAMMLUNG:

1. Öffnen Sie die Box und nehmen Sie die Teile heraus. Bitte prüfen Sie, ob alle Teile und Komponenten enthalten sind.
2. Drücken Sie den Lenker fest nach unten, bis er einrastet. Geben Sie dem Lenker einen Zug. Wenn es sich sicher anfühlt, ist die Montage abgeschlossen!

WARNUNG: STELLEN SIE SICHER, DASS DER LENKER SICHER GESICHERT WIRD, UND NICHT LÖSEN.

3. Setzen Sie den Sitz entsprechend der geeigneten Höhe (1.2.3) an den Sitz und setzen Sie den Stent in das korrekte Loch (1.2.3) auf dem Rücksitz.
4. Bringen Sie die Kunststoffabdeckung an und bohren Sie die Schraube ein.
5. Installieren Sie die Schub- und Zugstange.

## REINIGUNG

1. Die Kunststoff- und Metallteile müssen mit einem feuchten, weichen Tuch gereinigt und mit einem trockenen weichen Tuch getrocknet werden.
2. Setzen Sie das Produkt nicht den schädlichen Einflüssen äußerer Faktoren aus - direkter Sonneneinstrahlung, Regen, Schnee oder Wind. Dies kann zur Beschädigung der Metall- und Kunststoffteile und zum Verblässen der Stoffe der Krippe führen.
3. Wenn Sie das Produkt nicht verwenden, lagern Sie es an einem trockenen und gut belüfteten Ort, nicht in staubigen, feuchten Räumen mit sehr hohen oder sehr niedrigen Raumtemperaturen.

**ATTENTION**

Comme tout produit en mouvement, les scooters peuvent être dangereux si l'attention n'est pas donnée. Assurez-vous de lire le manuel avant d'utiliser votre scooter. Faites particulièrement attention aux points suivants:

1. Lisez attentivement les instructions avant d'utiliser le scooter.
2. Poids maximum de l'utilisateur: 20 kg.
3. Portez toujours des équipements de sécurité tels qu'un casque, des genouillères et des coudières.
4. Portez toujours un casque lorsque vous conduisez votre scooter et maintenez la jugulaire bien bouclée.
5. Portez toujours des chaussures à bout fermé lorsque vous conduisez.
6. Évitez les rues et les surfaces avec de l'eau, du sable, du gravier, de la terre, des feuilles et autres débris. Le temps humide nuit à la traction, au freinage et à la visibilité.
7. Évitez les bosses pointues, les grilles de drainage et les changements de surface soudains. Le scooter peut s'arrêter brusquement.
8. Vérifiez la limitation d'utilisation selon les prescriptions de la sécurité routière. Respectez toutes les lois et réglementations en vigueur concernant la circulation et le scooter.
9. Rouler sur des surfaces lisses et pavées, à l'écart des véhicules à moteur.
10. Ne pas utiliser sur les autoroutes publiques ou dans la circulation.
11. N'utilisez pas le scooter la nuit ou par périodes de visibilité réduite.
12. Attention aux piétons.
13. Évitez les vitesses excessives associées aux descentes.
14. Avant chaque utilisation, veuillez vous assurer que le scooter et tous les joints ont été assemblés correctement, car lors de l'utilisation, les joints pourraient s'user.
15. Avant d'utiliser le scooter, veuillez vérifier que les vis sont bien serrées.
16. Ne modifiez pas le produit autrement que selon les instructions du fabricant. Aucune modification susceptible de réduire la sécurité du scooter n'est autorisée.
17. Le frein chauffera en cas d'utilisation continue. Ne touchez pas après le freinage.
18. Vérifiez périodiquement le matériel et serrez-le si nécessaire. Remplacez immédiatement les pièces usées ou cassées.
19. Des compétences sont nécessaires pour éviter les chutes ou les collisions causant des blessures à l'utilisateur et aux tiers.
20. Le scooter est destiné à être utilisé par un seul enfant pesant jusqu'à 20 kg. Il n'est pas recommandé aux enfants de moins de 3 ans.
21. Ne faites pas de cascades.
22. Ce produit est conforme à la norme européenne EN 71. Les matériaux utilisés pour fabriquer ce produit sont appropriés et sans danger pour la santé des enfants.

**AVIS IMPORTANT AUX PARENTS:**

CE MANUEL CONTIENT DES INFORMATIONS IMPORTANTES CONCERNANT LA SÉCURITÉ DE VOTRE ENFANT. IL EST DE VOTRE RESPONSABILITÉ D'EXAMINER CES INFORMATIONS AVEC VOTRE ENFANT ET DE VOUS ASSURER QU'ILS SOIENT TOTALEMENT CONSCIENTS DE TOUTES LES INFORMATIONS ET DES AVERTISSEMENTS CONTENUS DANS LE MANUEL. VEUILLEZ LIRE ATTENTIVEMENT CE MANUEL AVANT DE COMMENCER À ASSEMBLER LE SCOOTER ET VÉRIFIER CETTE INFORMATION AVEC LES JEUNES CLIENTS AVANT DE PARTIR.

**ASSEMBLÉE:**

1. Ouvrez la boîte et sortez les pièces. Veuillez vérifier si toutes les pièces et tous les composants sont inclus.
  2. Appuyez fermement sur le guidon jusqu'à ce que vous entendiez le verrouillage du guidon en position. Donnez un coup de main au guidon. Si vous vous sentez en sécurité, l'assemblage est terminé!
- AVERTISSEMENT: ASSUREZ-VOUS QUE LE GUIDON EST FIXÉ DE MANIÈRE SÉCURISÉE ET QU'IL NE FONCTIONNE PAS.**
3. En fonction de la hauteur appropriée (1.2.3), assemblez le siège, puis placez le stent dans le trou approprié (1.2.3) sur le siège arrière.
  4. Fixez le couvercle en plastique et percez la vis.
  5. Installez la tige de poussée et de traction.

**NETTOYAGE**

1. Les pièces en plastique et en métal doivent être nettoyées avec un chiffon doux humide et séchées avec un chiffon doux et sec.
2. Ne laissez pas le produit exposé aux effets néfastes de facteurs externes - rayons directs du soleil, pluie, neige ou vent. Cela pourrait endommager les pièces en métal et en plastique et ternir les tissus du berceau.
3. Lorsque vous n'utilisez pas le produit, stockez-le dans un endroit sec et bien ventilé, et non dans un local poussiéreux ou humide, avec des températures ambiantes très élevées ou très basses.

**AVERTIZARE**

Ca orice produs în mișcare, scuterele pot fi periculoase dacă îngrijirea și atenția nu sunt plătite. Asigurați-vă că citiți manualul înainte de a merge pe scuter. Acordați atenție în special următoarelor aspecte:

1. Citiți cu atenție instrucțiunile înainte de a utiliza scuterul.
2. Greutatea maximă a utilizatorului: 20 kg.
3. Utilizați întotdeauna echipamente de siguranță, cum ar fi o cască, genunchi și tampoane.
4. Purtați întotdeauna o cască atunci când vă deplasați cu scooterul și păstrați-vă bine chinga.
5. În timpul călătoriei, purtați întotdeauna pantofi închizători.
6. Evitați străzile și suprafețele cu apă, nisip, pietriș, murdărie, frunze și alte resturi. Vremea umedă afectează tracțiunea, frânarea și vizibilitatea.
7. Evitați bulgări ascuțite, grătare de drenaj și modificări bruște ale suprafeței. Scooterul se poate opri brusc.
8. Verificați limitarea utilizării în conformitate cu reglementările privind siguranța rutieră. Respectați toate legile și regulamentele locale privind traficul și scuterul.
9. Ride pe suprafețe netede, pavate, departe de autovehicule.
10. Nu se utilizează pe autostrăzile publice sau în trafic.
11. Nu utilizați scuterul noaptea sau în perioadele cu vizibilitate redusă.
12. Aveți grijă de pietoni.
13. Evitați viteza excesivă asociată plimbărilor de coborâre.
14. Înainte de fiecare utilizare, asigurați-vă că scuterul și toate îmbinările au fost asamblate strâns, ca și în timpul utilizării, rosturile se pot uza.
15. Înainte de a utiliza scuterul, verificați dacă șuruburile sunt strânse bine.
16. Nu modificați produsul în afara instrucțiunilor producătorului. Nu este permisă nicio modificare care ar putea reduce siguranța scuterului.
17. Frâna se va încălzi de la utilizarea continuă. Nu atingeți după frânare.
18. Verificați periodic hardware-ul și strângeți, dacă este necesar. Înlocuiți imediat părțile uzate sau rupte.
19. Este necesară o îndemânare pentru a evita căderea sau coliziunea care cauzează vătămări utilizatorului și terților.
20. Scuterele sunt destinate a fi utilizate de un singur copil cu greutatea de până la 20 kg. Nu este recomandat copiilor sub 3 ani.
21. Nu efectuați cascadorii.
22. Acest produs respectă standardul european EN 71. Materialele folosite pentru fabricarea acestui produs sunt adecvate și sigure pentru sănătatea copiilor.

**IMPORTANT NOTIFICARE PĂRINȚILOR:**

ACEST MANUAL CONȚINE INFORMAȚII IMPORTANTE REFERITOARE LA SIGURANȚA COPILULUI DVS., ESTE RESPONSABILITATEA DUMNEAVOASTRĂ A REVIZUIȚI ACEST INFORMAȚII CU COPILUL DUMNEAVOASTRĂ ȘI SĂ FIE SĂ FIE SIGURĂ ÎNTOTDEAUNA TOATE INFORMAȚIILE ȘI AVERTISEMENTELE DIN MANUAL. VĂ RUGĂM CITIȚI CU PRECAUȚIE ACEASTĂ MANUAL ÎNAINTE DE A COMENTAȚI ASEMBLAREA ACESTUI SCOOTER ȘI REVIZIȚI ACEST INFORMAȚII CU TINERI DE TINERE ÎNAINTE DE RIDICARE.

**ASAMBLARE:**

1. Deschideți cutia și scoateți piesele. Verificați dacă toate piesele și componentele sunt incluse.
  2. Apăsați ferm ghidonul până când auziți încuietoria ghidonului în poziție. Dați ghidonului un remorcher. Dacă se simte în siguranță, atunci asamblarea este completă!
- AVERTISMENT: ASIGURAȚI-VĂ CĂ MANUALUL DE RACORDARE ESTE SIGURAT, FĂRĂ ALEGERE ȘI NU LOOSE.
3. În funcție de înălțimea corespunzătoare (1.2.3) asamblați scaunul, apoi puneți stentul în gaura corectă (1.2.3) pe bancheta din spate.
  4. Atașați capacul din plastic și fora de găurit în șurub.
  5. Instalați tija de împingere și tracțiune.

**CURĂȚARE**

1. Piesele din plastic și metal trebuie curățate cu o cârpă moale și umedă și uscate cu o cârpă moale uscată.
2. Nu lăsați produsul expus la efectul nociv al factorilor externi - lumina directă a soarelui, ploaia, zăpada sau vântul. Acest lucru poate duce la deteriorarea pieselor metalice și din material plastic și la decolorarea țesăturilor din pat.
3. Când nu utilizați produsul, depozitați-l într-un loc uscat și bine ventilat, nu în încăperi cu praf și umezeală cu temperaturi foarte ridicate

**OSTRZEŻENIE**

Jak każdy ruchomy produkt, skutery mogą być niebezpieczne, jeśli nie będą opłacane z należytą starannością. Przed przejściem do skutera zapoznaj się z instrukcją. Zwróć szczególną uwagę na:

1. Przeczytaj uważnie instrukcje przed użyciem skutera.
2. Maksymalna waga użytkownika: 20 kg.
3. Zawsze noś sprzęt bezpieczeństwa, taki jak kask, nakolanniki i ochraniacze na łokcie.
4. Podczas jazdy na hulajnodzie zawsze należy nosić kask i zapiąć pas pod brodą.
5. Podczas jazdy zawsze noś buty z zamkniętymi palcami.
6. Unikaj ulic i powierzchni wodą, piaskiem, żwirem, brudem, liśćmi i innymi odpadami. Mokra pogoda pogarsza trakcję, hamowanie i widoczność.
7. Unikaj ostrych wstrząsów, kratek ściekowych i nagłych zmian powierzchni. Skuter może nagle przestać.
8. Sprawdź ograniczenia użytkowania zgodnie z przepisami bezpieczeństwa drogowego. Przestrzegaj wszystkich lokalnych przepisów dotyczących ruchu drogowego i skuterów.
9. Jeździć po gładkich, utwardzonych nawierzchniach z dala od pojazdów mechanicznych.
10. Nie stosować na drogach publicznych lub w ruchu drogowym.
11. Nie korzystaj ze skutera w nocy lub w okresach o ograniczonej widoczności.
12. Uważaj na pieszych.
13. Unikaj nadmiernej prędkości podczas jazdy zjazdowej.
14. Przed każdym użyciem upewnij się, że hulajnoga i wszystkie połączenia zostały szczelnie zmontowane, tak jak przy używaniu, złącza mogą się zużyć.
15. Przed użyciem skutera sprawdź, czy śruby są dobrze dokręcone.
16. Nie modyfikuj produktu, z wyjątkiem instrukcji producenta. Żadna modyfikacja, która może zmniejszyć bezpieczeństwo skutera, nie jest dozwolona.
17. Hamulec nagrzewa się podczas ciągłego użytkowania. Nie dotykaj po hamowaniu.
18. Okresowo sprawdzaj sprzęt i dokręć w razie potrzeby. Wymień zużyte lub uszkodzone części natychmiast.
19. Umiejętność jest wymagana, aby uniknąć upadków lub kolizji, powodując obrażenia użytkownika i osób trzecich.
20. Skuter jest przeznaczony do użytku przez jedno dziecko o wadze do 20 kg. Nie jest zalecany dla dzieci poniżej 3 lat.
21. Nie wykonuj akrobacji.
22. Ten produkt jest zgodny z europejską normą EN 71. Materiały użyte do wytworzenia tego produktu są odpowiednie i bezpieczne dla zdrowia dzieci.

**WAŻNA INFORMACJA DLA RODZICÓW:**

NINIEJSZA INSTRUKCJA ZAWIERA WAŻNE INFORMACJE DOTYCZĄCE BEZPIECZEŃSTWA TWOJEGO DZIECKA. ODPOWIEDZIALNOŚĆ ZA RECYKLOWANIE INFORMACJI Z TWOIM DZIECKIEM ORAZ NA PEWNO UPEWNIJ SIĘ, ŻE WSZYSTKIE INFORMACJE I OSTRZEŻENIA WEDŁUG INSTRUKCJI OBSŁUGI SĄ W PEŁNI ŚWIADOME. PROSIMY O UWAŻNE PRZECZYTANIE NINIEJSZEJ INSTRUKCJI PRZED PRZYSTĄPIENIEM DO WSPÓŁPRACY MONTAŻU SKUTERA ORAZ PRZEGLĄDANIE NINIEJSZEJ INFORMACJI Z MŁODEJ ZAWODNIKI PRZED JAZDĄ.

**MONTAŻ:**

1. Otwórz pudełko i wyjmij części. Proszę sprawdzić, czy wszystkie części i elementy są uwzględnione.
  2. Prawidłowo naciśnij kierownicę w dół, aż usłyszysz blokowanie kierownicy. Daj kierownicy holownik. Jeśli czujesz się bezpiecznie, montaż jest zakończony!
- OSTRZEŻENIE: UPEWNIJ SIĘ, ŻE KIEROWNICA JEST BEZPIECZNIE ZAMONTOWANA, A NIE LUŻNA.**
3. Zgodnie z odpowiednią wysokością (1.2.3) zamontuj siedzisko, a następnie umieść stent w odpowiednim otworze (1.2.3) na tylnym siedzeniu.
  4. Zamocuj plastikową osłonę i wywierć śrubę.
  5. Zainstaluj popychacz i cięgno.

**CZYSZCZENIE**

1. Plastikowe i metalowe części należy czyścić wilgotną miękką szmatką i osuszyć suchą miękką szmatką.
2. Nie pozwól, aby produkt był narażony na szkodliwe działanie czynników zewnętrznych - bezpośrednie światło słoneczne, deszcz, śnieg lub wiatr. Może to prowadzić do uszkodzenia metalowych i plastikowych części oraz wyblaknięcia tkanin łóżeczka.
3. Jeśli nie używasz produktu, przechowuj go w suchym i dobrze wentylowanym miejscu, nie w zakurzonych, wilgotnych pomieszczeniach o bardzo wysokich lub bardzo niskich temperaturach pokojowych.

## УПОЗОРЕЊЕ

Као и сваки покретни производ, скутери могу бити опасни ако не обратите пажњу. Обавезно прочитајте приручник пре употребе скутера. Обратите посебну пажњу на следеће:

1. Пажљиво прочитајте упутства пре коришћења скутера.
2. Максимална тежина корисника: 20 кг.
3. Увек носите заштитну опрему, као што су кациге, колена и наслони за руке.
4. Увек носите кацигу док возите скутер и пустите да се причврсти испод браде.
5. Приликом вожње увијек носите затворене ципеле.
6. Избегавајте лице и површине водом, песком, шљунком, прљавштином, лишћем и другим отпадом. Мокро вријеме смањује тракцију, кочење и видљивост.
7. Избегавајте високе и оштре избочине, осовине и изненадне промене на површини, а ако то не учините, скутер може нагло престати.
8. Проверите где можете користити скутер за дозволе. При вожњи скутера водите рачуна о правилима вожње.
9. Користите скутер на глатким површинама далеко од моторних возила.
10. Не користити на јавним путевима и путевима.
11. Не користите скутер ноћу или у периодима смањене видљивости.
12. Пазите на пјешаке.
13. Избегавајте прекомерну брзину спуштања.
14. Пре сваке употребе, уверите се да су скутер и сви његови спојеви добро састављени, током времена, спојеви се могу носити.
15. Пре употребе скутера проверите да ли су сви вијци чврсто затегнути.
16. Немојте модификовати производ осим упутстава произвођача. Промене које могу смањити безбедност детета нису дозвољене.
17. Кочница ће се загрејати дуљом употребом. Не додирујте га након заустављања.
18. Периодично проверавајте структуру да ли је стегнута и по потреби је затегните. Истрошене или сломљене дијелове треба одмах замијенити.
19. Избегавајте падове или сударе који узрокују повреду детета и трећих лица.
20. Скутер је намијењен за кориштење само једним дјететом тежине до 20 кг. Не препоручује се деци млађој од 3 године.
21. Не правите акробације.
22. Овај производ је у складу са европским стандардом EN 71. Материјали од којих је овај производ направљен безбедни су и погодни за здравље деце.

## ВАЖНА НАПОМЕНА ЗА РОДИТЕЉЕ:

ОВО УПУТСТВО ЗА УПОТРЕБУ САДРЖИ ВАЖНЕ ИНФОРМАЦИЈЕ О БЕЗБЕДНОСТИ ЗА ВАШЕ ДЕТЕ. ОДГОВОРНОСТ, СУСРЕТИ ВАШЕ ИНФОРМАЦИЈЕ У УПУТАМА И ВАШУ УПОТРЕБУ ВАШЕ ПРАКСЕ ЈЕ САМ.

МОЛИМО ВАС ПАЖЉИВО ПРОЧИТАЈТЕ УПУТСТВО ЗА УПОТРЕБУ ПРЕ УПОРАБЕ ОВОГ ИНСТАЛАЦИЈЕ СКУТЕРА ИЛИ ПРЕГЛЕД ИНФОРМАЦИЈА У ЊЕГОВОЈ ДРУГОЈ НОСАЧ СКООТЕРА ПРИЈЕ КОРИШТЕЊА.

## ИНСТАЛАЦИЈА:

1. Отворите кутију и уклоните делове. Проверите да ли су доступни сви делови и компоненте.
  2. Гурните управљач надоле док не чујете да је закључан на месту. Повуците управљач према горе да бисте проверили да ли склоп добро ради. Ако изгледа здраво и исправно инсталирано, монтажа је завршена!
- УПОЗОРЕЊЕ: Уверите се да је управљач чврсто причвршћен и да није олабављен.
3. У зависности од висине (1,2,3), седиште се склапа, а корак се поставља у одговарајући отвор седишта (1,2,3).
  4. Причврстите пластични поклопац и затегните га вијком.
  5. Уградите притискач.

## ЧИШЋЕЊЕ

1. Пластичне и металне делове треба очистити влажном меком крпом и осушити сувом меком крпом.
2. Не дозволите да производ буде изложен спољним факторима као што су директна сунчева светлост, киша, снег или ветар. То може довести до оштећења металних и пластичних делова и бледе ткива.
3. Када не користите производ, чувајте га на сувом, добро проветреном месту, не у прашњавим, влажним просторијама са веома високим или веома ниским собним температурама.

**ПРЕДУПРЕДУВАЊЕ**

Како и секој се движат производ, скутери може да биде опасно ако не се обрне внимание. Пред да го користите скутерот, внимавајте да го прочитате упатството. Обрнете посебно внимание на следново:

1. Пред да го користите скутер внимателно прочитајте ја упатството.
2. Максимална корисничка тежина: 20 кг.
3. Секогаш носете заштитна опрема, како што се шлемови, колена и потпирачи за раце.
4. Секогаш носете шлем кога го возите вашиот скутер и нека се прицврсти под брадата.
5. Секогаш носете затворени чевли за време на возењето.
6. Избегнувајте улици и површини со вода, песок, чакал, нечистотија, лисја и друг отпад. Влажното време го намалува влечењето, сопирањето и видливоста.
7. Избегнувајте високи и остри испакнатини, шахти и ненадејни промени на површината, ако не го направите, скутери може ненадејно да престане.
8. Проверете каде можете да го користите скутер за дозволи. Внимавајте на правилата за патување при возење на скутерот.
9. Користете го скутерот на мазни површини подалеку од моторните возила.
10. Не користете на јавни патишта и патишта.
11. Не користете го скутерот ноќе или во периоди на намалена видливост.
12. Гледајте за пешаците.
13. Избегнувајте прекумерна брзина на спуштање.
14. Пред секоја употреба, осигурајте се дека скутери и сите негови врски се собраа добро, со времето, поврзувањата можат да се истрошат.
15. Пред да го користите скутер, проверете дали сите завртки се цврсто затегнати.
16. Не модифицирајте го производот, освен инструкциите на производителот. Промените што можат да ја намалат безбедноста на детето не се дозволени.
17. Сопирачката ќе стане жешка со продолжена употреба. Не го допирајте по запирање.
18. Периодично проверувајте ја структурата за затегнатост и затегнете ако е потребно. Повремени или скршени делови треба веднаш да се заменат.
19. Избегнувајте падови или судири кои предизвикуваат повреда на детето и на трети лица.
20. Скутер е наменет за употреба само од едно дете кое тежи до 20 кг. Не се препорачува за деца под 3 години.
21. Не правиме акробации.
22. Овој производ е во согласност со европскиот стандард EN 71. Материјалите од кои е направен овој производ се безбедни и соодветни за здравјето на децата.

**ВАЖНО ИЗВЕСТУВАЊЕ ЗА РОДИТЕЛИТЕ:**

ОВОЈ УПАТСТВО ЗА УПОТРЕБА ВАЖЕЧКИ ВАЖНИ БЕЗБЕДНОСНИ ИНФОРМАЦИИ ЗА ВАШЕТО ДЕТЕ. ОДГОВОРНОСТА, ДА СЕ ЗАПОЗНААТ СО ИНФОРМАЦИИТЕ ВО ИНСТРУКЦИИТЕ И ГО КОРИСТАТ ПРАВИЛНО, Е ВАША.

ВЕ МОЛИМЕ ВНИМАТЕЛНО ПРОЧИТАЈТЕ УПАТСТВОТА ЗА УПОТРЕБА, ПРЕД СЕ ОБИДУВААТ ДА СОСТАВУВАЊЕ НА ОВОЈ СКУТЕРИ ИЛИ ВИДИТЕ ИНФОРМАЦИИТЕ ВО НЕА СО ДРУГ НОСИТЕЛ НА СКУТЕРИ ПРЕД ДА КОРИСТИТЕ ВАШИОТ.

**ИНСТАЛАЦИЈА:**

1. Отворете го кутијата и отстранете ги деловите. Проверете дали се достапни сите делови и компоненти.
  2. Турнете го корчет надолу додека не слушнете дека е заклучен на место. Повлечете го кормотот нагоре за да проверите дали собранието работи добро. Ако изгледа здраво и правилно инсталирано тогаш собранието е завршено!
- ПРЕДУПРЕДУВАЊЕ:** Проверете дали рачката е цврсто закачена и не изгубена.
3. Во зависност од висината (1,2,3), седиштето е составен, а потоа чекор се поставува во соодветен отвор на седиштето (1,2,3).
  4. Прицврстете го пластичниот капак и затегнете го со завртка.
  5. Инсталирајте ја рачката за притискање.

**ЧИСТЕЊЕ**

1. Пластичните и металните делови треба да се исчистат со влажна мека крпа и сушат со сува мека крпа.
2. Не дозволувајте производот да биде изложен на надворешни фактори како директна сончева светлина, дожд, снег или ветер. Ова може да резултира со оштетување на делови од метал и пластика и избледување на ткаенини од крпа.
3. Кога не го користите производот, чувајте го на суво, добро проветрено место, не во прашливи, влажни простории со многу високи или многу ниски температури во просторијата.

**ВНИМАНИЕ**

Как и любой движущийся продукт, скутеры могут быть опасны, если не обращать на них внимания. Обязательно прочитайте инструкцию перед использованием скутера. Обратите особое внимание на следующее:

1. Внимательно прочитайте инструкцию перед использованием скутера.
2. Максимальный вес пользователя: 20 кг.
3. Всегда надевайте защитные средства, такие как шлемы, колени и подлокотники.
4. Всегда надевайте шлем, когда ведете скутер, и дайте ему закрепиться под подбородком.
5. Всегда носите закрытые ботинки при езде.
6. Избегайте улиц и поверхностей с водой, песком, гравием, грязью, листьями и другими отходами. Влажная погода снижает тягу, торможение и видимость.
7. Избегайте высоких и острых выступов, валов и резких изменений поверхности, в противном случае самокат может внезапно остановиться.
8. Проверьте, где вы можете использовать скутер для разрешений. Соблюдайте правила передвижения при езде на скутере.
9. Используйте самокат на гладких поверхностях вдали от автомобилей.
10. Не используйте на дорогах общего пользования.
11. Не используйте самокат ночью или в периоды ограниченной видимости.
12. Следите за пешеходами.
13. Избегайте чрезмерной скорости спуска.
14. Перед каждым использованием убедитесь, что скутер и все его соединения собраны правильно, со временем их можно носить.
15. Перед использованием скутера убедитесь, что все винты надежно затянуты.
16. Не модифицируйте изделие, кроме инструкций производителя. Изменения, которые могут снизить безопасность ребенка, не допускаются.
17. Тормоз станет горячим при длительном использовании. Не прикасайтесь к нему после остановки.
18. Периодически проверяйте конструкцию на герметичность и при необходимости подтягивайте. Изношенные или сломанные детали должны быть немедленно заменены.
19. Избегайте падений или столкновений, которые могут причинить вред ребенку и третьим лицам.
20. Самокат предназначен для использования только одним ребенком весом до 20 кг. Не рекомендуется для детей младше 3 лет.
21. Не делайте трюков.
22. Данное изделие соответствует европейскому стандарту EN 71. Материалы, из которых изготовлено это изделие, безопасны и подходят для здоровья детей.

**ВАЖНОЕ УВЕДОМЛЕНИЕ ДЛЯ РОДИТЕЛЕЙ:**

ЭТА ИНСТРУКЦИЯ ПО ИСПОЛЬЗОВАНИЮ СОДЕРЖИТ ВАЖНУЮ ИНФОРМАЦИЮ О БЕЗОПАСНОСТИ ДЛЯ ВАШЕГО РЕБЕНКА.

ОТВЕТСТВЕННОСТЬ, ВСТРЕЧА С ВАШЕЙ ИНФОРМАЦИЕЙ В ИНСТРУКЦИИ И ИСПОЛЬЗОВАНИЕ ВАШЕЙ ПРАКТИКИ САМО СЕБЯ.

ПОЖАЛУЙСТА, ВНИМАТЕЛЬНО ПРОЧИТАЙТЕ ИНСТРУКЦИЮ ПО ИСПОЛЬЗОВАНИЮ, ПРЕЖДЕ ЧЕМ ИСПОЛЬЗОВАТЬСЯ, ИСПОЛЬЗУЙТЕ ИНФОРМАЦИЮ В ЭТОТ СКУТЕР.

**УСТАНОВКА:**

1. Откройте коробку и снимите детали. Пожалуйста, проверьте, что все части и компоненты доступны.
2. Нажмите на руль, пока не услышите, что он зафиксирован на месте. Потяните руль вверх, чтобы убедиться, что сборка работает хорошо. Если он выглядит исправным и правильно установленным, то сборка завершена!  
**ВНИМАНИЕ:** Убедитесь, что руль надежно закреплен и не ослаблен.
3. В зависимости от высоты (1,2,3), сиденье собирается, затем ступенька помещается в соответствующее отверстие для сиденья (1,2,3).
4. Установите пластиковую крышку и затяните ее винтом.
5. Установите нажимную ручку.

**ОЧИСТКА**

1. Пластиковые и металлические детали следует протирать влажной мягкой тканью и сушить сухой мягкой тканью.
2. Не допускайте воздействия на изделие внешних факторов, таких как прямые солнечные лучи, дождь, снег или ветер. Это может привести к повреждению металлических и пластиковых деталей и выцветанию тканей.
3. Если продукт не используется, храните его в сухом, хорошо проветриваемом месте, а не в пыльных, сырых помещениях с очень высокой или очень низкой комнатной температурой.

**ПОПЕРЕДЖЕННЯ**

Як і будь-який рухомий продукт, скутери можуть бути небезпечними, якщо ви не звернете увагу. Обов'язково прочитайте посібник перед використанням скутера. Зверніть особливу увагу на наступне:

1. Перед використанням скутера уважно прочитайте інструкцію.
2. Максимальна вага користувача: 20 кг.
3. Завжди використовуйте захисні засоби, такі як шоломи, коліна та підлокітники.
4. Завжди носіть шолом, коли рухаєтесь скутером, і нехай він закріплюється під підборіддям.
5. Під час їзди завжди носіть закриту взуття.
6. Уникайте вулиць і поверхонь водою, піском, гравієм, брудом, листям та іншими відходами. Вологість погоди зменшує зчеплення, гальмування та видимість.
7. Уникайте високих і гострих виступів, валів і раптових змін на поверхні, а якщо ні, скутер може раптово зупинитися.
8. Перевірте, де можна використовувати скутер для отримання дозволів. Дотримуйтеся правил керування при керуванні скутером.
9. Використовуйте скутер на гладких поверхнях подалі від транспортних засобів.
10. Не використовуйте на дорогах загального користування та на дорогах.
11. Не використовуйте скутер вночі або в періоди зниженої видимості.
12. Слідкуйте за пішоходами.
13. Уникайте надмірної швидкості спуску.
14. Перед кожним використанням переконайтеся, що скутер і всі його шви добре зібрані, з плином часу стики можна носити.
15. Перед використанням скутера переконайтеся, що всі гвинти міцно затягнуті.
16. Не змінюйте продукт, окрім інструкцій виробника. Зміни, які можуть знизити безпеку дитини, не допускаються.
17. При тривалому використанні гальма нагрівається. Не торкайтеся його після зупинки.
18. Періодично перевіряйте конструкцію на герметичність і при необхідності затягуйте її. Зношені або пошкоджені деталі слід негайно замінити.
19. Уникайте падінь або зіткнень, що завдають шкоди дитині та третім особам.
20. Самокат призначений для використання лише однією дитиною вагою до 20 кг. Не рекомендується для дітей віком до 3 років.
21. Не робіть трюків.
22. Цей виріб відповідає європейському стандарту EN 71. Матеріали, з яких виготовляється цей продукт, є безпечними та придатними для здоров'я дітей.

**ВАЖЛИВЕ ЗАУВАЖЕННЯ ДЛЯ РОДИТЕЛІВ:**

ЦЯ ІНСТРУКЦІЯ ЩОДО ВИКОРИСТАННЯ ВАЖЛИВИХ ІНФОРМАЦІЙНОЇ БЕЗПЕКИ ДЛЯ ДІТЕЙ. ВІДПОВІДАЛЬНІСТЬ, ВІДПОВІДНІ ВАШІ ІНФОРМАЦІЇ В ІНСТРУКЦІЇ, І ВИ ВИКОРИСТАННЯ ВАШОЇ ПРАКТИКИ САМ.

ОБЕРЕЖНО ОСОБЛИВО ПРОЧИТАЙТЕ ІНСТРУКЦІЮ, ЩО ВИКОРИСТОВУЄТЬСЯ ДО ВИКОРИСТАННЯ ЦЬОГО ВСТАНОВЛЕННЯ ІНФОРМАЦІЇ В ІНСТРУКЦІЮ З ІНШИМ ВІДПОВІДНИКОМ СКУТЕРА.

**УСТАНОВКА:**

1. Відкрийте коробку і видаліть деталі. Перевірте, чи доступні всі деталі та компоненти.
2. Натисніть ручку вниз, поки не почуєте, що вона зафіксована на місці. Потягніть рукоятку вгору, щоб перевірити, що пристрій добре працює. Якщо це виглядає здоровим і правильно встановленим, то збірка завершена!  
УВАГА!
3. Залежно від висоти (1,2,3) сидіння складається, після чого крок поміщається у відповідне отвір сидіння (1,2,3).
4. Прикріпіть пластикову кришку і затягніть її гвинтом.
5. Встановіть ручку натискання.

**ОЧИЩЕННЯ**

1. Пластикові та металеві деталі необхідно очистити вологою м'якою тканиною і висушити сухою м'якою тканиною.
2. Не допускайте, щоб виріб піддавався впливу зовнішніх факторів, таких як прямі сонячні промені, дощ, сніг або вітер. Це може призвести до пошкодження металевих і пластмасових деталей і вицвітання тканин тканини.
3. Якщо Ви не використовуєте виріб, зберігайте його в сухому, добре провітрюваному місці, не в пильних, вологих приміщеннях з дуже високою або дуже низькою температурою приміщення.



## UPOZORENJA

Kao i svaki pokretni proizvod, skuteri mogu biti opasni ako ne obratite pozornost. Prije uporabe skutera obavezno pročitajte priručnik. Obratite posebnu pozornost na sljedeće:

1. Prije uporabe skutera pažljivo pročitajte upute.
2. Maksimalna težina korisnika: 20 kg.
3. Uvijek nosite zaštitnu opremu kao što su kacige, koljena i nasloni za ruke.
4. Uvijek nosite kacigu dok vozite skuter i pustite ga da se pričvrsti ispod brade.
5. Prilikom vožnje uvijek nosite zatvorene cipele.
6. Izbjegavajte ulice i površine vodom, pijeskom, šljunkom, prljavštinom, lišćem i drugim otpadom. Mokro vrijeme smanjuje trakciju, kočenje i vidljivost.
7. Izbjegavajte visoke i oštre izbočine, osovine i nagle promjene na površini, a ako to ne učinite, skuter se može naglo zaustaviti.
8. Provjerite gdje možete koristiti skuter za dozvole. Pri vožnji skutera vodite računa o pravilima vožnje.
9. Skuter koristite na glatkim površinama daleko od motornih vozila.
10. Ne koristite na javnim cestama i cestama.
11. Skuter nemojte koristiti noću ili u razdobljima smanjene vidljivosti.
12. Pazite na pješake.
13. Izbjegavajte prekomjernu brzinu spuštanja.
14. Prije svake uporabe, pobrinite se da skuter i svi njegovi spojevi budu dobro sastavljeni, tijekom vremena spojevi se mogu nositi.
15. Prije uporabe skutera provjerite jesu li svi vijci čvrsto zategnuti.
16. Nemojte modificirati proizvod osim uputa proizvođača. Promjene koje mogu smanjiti sigurnost djeteta nisu dopuštene.
17. Kočnica će se zagrijati duljom uporabom. Ne dodirujte ga nakon zaustavljanja.
18. Povremeno provjeravajte strukturu kako bi se stegnuli i po potrebi zategnite. Istrošene ili slomljene dijelove treba odmah zamijeniti.
19. Izbjegavajte padove ili sudare koji bi mogli ozlijediti dijete i treće osobe.
20. Skuter je namijenjen za uporabu samo jednom djetetu težine do 20 kg. Ne preporučuje se djeci mlađoj od 3 godine.
21. Ne stvarajte akrobacije.
22. Ovaj je proizvod u skladu s europskom normom EN 71. Materijali od kojih je ovaj proizvod napravljen sigurni su i prikladni za zdravlje djece.

## VAŽNA OBAVIJEST ZA RODITELJE:

OVO UPUTSTVO ZA UPOTREBU SADRŽI VAŽNE SIGURNOSNE INFORMACIJE ZA VAŠE DJECU. ODGOVORNOST, SUSRETI VAŠE INFORMACIJE U UPUTAMA I VAŠU UPORABU VAŠE PRAKSE JE SAMO.

MOLIMO VAS PAŽLJIVO PROČITAJTE UPUTU ZA UPOTREBU PRIJE UPORABE OVE UGRADNJE SKUTERA ILI PREGLED INFORMACIJA U NJEGOVOJ DRUGI NOSAČ SKUTERA PRIJE KORIŠTENJA.

## INSTALACIJA:

1. Otvorite kutiju i uklonite dijelove. Provjerite jesu li dostupni svi dijelovi i komponente.
  2. Gurnite upravljač prema dolje dok ne čujete da je zaključan na mjestu. Povucite upravljač prema gore kako biste provjerili radi li sklop dobro. Ako izgleda zdravo i ispravno instalirano, montaža je dovršena!
- UPOZORENJE: Uvjerite se da je upravljač čvrsto pričvršćen i da nije olabavljen.
3. Ovisno o visini (1,2,3) sjedalo se montira, a korak se postavlja u odgovarajući otvor sjedala (1,2,3).
  4. Pričvrstite plastični poklopac i zategnite ga vijkom.
  5. Ugradite potisnu ručku.

## ČIŠĆENJE

1. Plastične i metalne dijelove očistite vlažnom mekom krpom i osušite suhom mekom krpom.
2. Ne dopustite da proizvod bude izložen vanjskim čimbenicima kao što su izravna sunčeva svjetlost, kiša, snijeg ili vjetar. To može dovesti do oštećenja metalnih i plastičnih dijelova i izbljeđivanja tkiva od tkanine.
3. Kada proizvod ne koristite, čuvajte ga na suhom, dobro prozračenom mjestu, ne u prašnjavim, vlažnim prostorijama s vrlo visokim ili vrlo niskim sobnim temperaturama.

## VAROVÁNÍ

Stejně jako jakýkoli pohyblivý výrobek mohou být skútry nebezpečné, pokud nevěnujete pozornost. Před použitím skútru si přečtěte návod. Zvláštní pozornost věnujte následujícím skutečnostem:

1. Před použitím skútru si pozorně přečtěte pokyny.
2. Maximální hmotnost uživatele: 20 kg.
3. Používejte vždy ochranné prostředky, jako jsou helmy, kolena a područky.
4. Při jízdě na skútru vždy noste přilbu a nechte ji připevnit pod bradu.
5. Při jízdě vždy noste uzavřené boty.
6. Vyhněte se ulicím a povrchům vodou, pískem, štěrkem, nečistotami, listy a jinými odpady. Mokré počasí snižuje trakci, brzdění a viditelnost.
7. Vyhybte se vysokým a ostrým výčnělkům, hřídlem a náhlým změnám povrchu, pokud se tak nestane, skútr se může náhle zastavit.
8. Zkontrolujte, kde můžete použít skútr pro oprávnění. Při jízdě na skútru dodržujte pravidla jízdy.
9. Použijte koloběžku na hladkých površích od motorových vozidel.
10. Nepoužívejte na veřejných komunikacích a silnicích.
11. Nepoužívejte skútr v noci nebo v době snížené viditelnosti.
12. Sledujte chodce.
13. Vyvarujte se nadměrné rychlosti klesání.
14. Před každým použitím se ujistěte, že koloběžka a všechny jeho spoje jsou dobře spojeny, v průběhu času se mohou spoje nosit.
15. Před použitím skútru zkontrolujte, zda jsou všechny šrouby pevně utaženy.
16. Výrobek nezměňujte jinak než pokyny výrobce. Změny, které mohou snížit bezpečnost dítěte, nejsou povoleny.
17. Brzda se zahřívá při delším používání. Po zastavení se jej nedotýkejte.
18. Pravidelně kontrolujte těsnost konstrukce a v případě potřeby utáhněte ji. Opotřebované nebo zlomené části by měly být okamžitě vyměněny.
19. Vyhněte se pádu nebo kolizím, které způsobují zranění dítěti a třetím stranám.
20. Skútr je určen pouze jednomu dítěti s hmotností do 20 kg. Nedoporučuje se dětem mladším 3 let.
21. Nedělejte kousky.
22. Tento výrobek odpovídá evropské normě EN 71. Materiály, ze kterých je tento výrobek vyroben, jsou bezpečné a vhodné pro zdraví dětí.

## DŮLEŽITÉ UPOZORNĚNÍ PRO RODIČE:

TENTO NÁVOD K POUŽITÍ OBSAHUJE DŮLEŽITÉ BEZPEČNOSTNÍ INFORMACE PRO VAŠE DÍTĚ. ODPOVĚDNOSTI, ZKOUMAT DATA V NÁVODU A POUŽÍT JI SPRÁVNĚ VAŠE.

PŘEČTĚTE SI PROSÍM POZORNĚ NÁVOD K POUŽITÍ PŘED INSTALACÍ TĚTO SCOOTER NEBO PROHLÍŽET S JINÝMI VLASTNÍKY SCOOTER PŘED POUŽITÍM.

## INSTALACE:

1. Otevřete krabici a vyjměte součásti. Zkontrolujte, zda jsou k dispozici všechny součásti a součásti.
  2. Zatlačte říditka dolů, dokud neuslyšíte, že je zajištěna na svém místě. Zatáhněte za říditka nahoru a zkontrolujte, zda sestava funguje dobře. Pokud vypadá zdravě a správně nainstalovaná, je sestava dokončena!
- VAROVÁNÍ: Ujistěte se, že říditka jsou pevně uchycena a nejsou uvolněné.
3. V závislosti na výšce (1,2,3) je sedadlo sestaveno, pak je schodík umístěn v příslušném otvoru sedadla (1,2,3).
  4. Připevněte plastový kryt a utáhněte ho šroubem.
  5. Namontujte tlačnou rukojeť.

## ČIŠTĚNÍ

1. Plastové a kovové části by měly být čišťeny vlhkým měkkým hadříkem a vysušeny suchým měkkým hadříkem.
2. Nedovoľte, aby byl výrobek vystaven vnějším vlivům, jako je přímé sluneční světlo, déšť, sníh nebo vítr. To může mít za následek poškození kovových a plastových dílů a vyblednutí tkanin.
3. Pokud výrobek nepoužíváte, skladujte jej na suchém, dobře větraném místě, ne v prašném, vlhkém prostředí s velmi vysokou nebo velmi nízkou teplotou v místnosti.

## UPOZORNENIE

Robnako ako akýkoľvek pohyblivý produkt, kolobežky môžu byť nebezpečné, ak nevenujete pozornosť. Pred použitím skútra si prečítajte návod. Venujte zvláštnu pozornosť nasledovným:

1. Pred použitím skútra si pozorne prečítajte pokyny.
2. Maximálna hmotnosť užívateľa: 20 kg.
3. Vždy používajte ochranné prostriedky, ako sú prilby, kolená a područky.
4. Pri jazde na skútri vždy nosiť helmu a nechať to byť zapnuté pod bradou.
5. Pri jazde používajte vždy uzavretú obuv.
6. Vyhnite ulíc a plôch s vodou, piesku, štrku, hliny, listie a iné nečistoty. Mokré počasie znižuje trakciu, brzdenie a viditeľnosť.
7. Vyhnite sa vysoké a ostré hrbole, diery a náhle zmeny na povrchu, ak nie, skúter môže náhle zastaviť.
8. Skontrolujte, kde môžete použiť skútra na povolenie. Dodržujte pravidlá jazdy pri jazde na skútri.
9. Používajte kolobežku na hladkých povrchoch mimo motorových vozidiel.
10. Nepoužívajte na verejných komunikáciách a cestách.
11. Nepoužívajte kolobežku v noci alebo v obdobiach so zníženou viditeľnosťou.
12. Sledujte chodcov.
13. Vyhnite sa nadmernej rýchlosti klesania.
14. Pred každým použitím sa uistite, že skúter a všetci jeho kĺby sú spojené tiež v priebehu času, rovnátka môžu byť nosené.
15. Pred používaním kolobežky skontrolujte, či sú všetky skrutky pevne utiahnuté.
16. Výrobok neupravujte inak ako pokyny výrobcu. Zmeny, ktoré môžu znížiť bezpečnosť dieťaťa, nie sú povolené.
17. Brzda sa zahrieva pri dlhodobom používaní. Po zastavení sa ho nedotýkajte.
18. Pravidelne kontrolujte tesnosť konštrukcie a v prípade potreby dotiahnite. Opotrebované alebo rozbité časti by sa mali ihneď vymeniť.
19. Vyhnite sa pádom alebo zrážkam spôsobujúcim zranenie dieťaťa a tretím osobám.
20. Kolobežka je určená len pre jedno dieťa s hmotnosťou do 20 kg. Neodporúča sa pre deti do 3 rokov.
21. Nedávajte kúsky.
22. Tento výrobok zodpovedá európskej norme EN 71. Materiály, z ktorých je tento výrobok vyrobený, sú bezpečné a vhodné pre zdravie detí.

## DÔLEŽITÉ UPOZORNENIE PRE RODIČOV:

Tento návod obsahuje dôležité bezpečnostné informácie v vášho dieťaťa. Zodpovednosti, skúmať dáta v návode a použiť ju správne vaše. Prečítajte si prosím pozorne návod na použitie pred inštaláciou tejto SCOOTER alebo prezerat' s inými vlastníkmi SCOOTER Pred použitím.

## INŠTALÁCIA:

1. Otvorte krabicu a vyberte súčasti. Skontrolujte, či sú k dispozícii všetky diely a komponenty.
2. Zatláčajte rukoväť nadol, až kým nebudete počuť, že je uzamknutý na svojom mieste. Vytiahnite riadidlá smerom hore a skontrolujte, či zostava funguje dobre. Ak to vyzerá zdravo a správne nainštalované, zostava je dokončená!
3. VÝSTRAHA: Uistite sa, že riadidlá sú pevne uchytené a nie sú uvoľnené.
4. V závislosti na výške (1,2,3) je sedadlo je zostavený, je potom umiestnený do príslušnej diery stúpadlá sedla (1,2,3).
5. Pripevnite plastový kryt a utiahnite ho skrutkou.
6. Nainštalujte tlačnú rukoväť.

## ČISTENIE

1. Plastové a kovové časti by mali byť čistené vlhkou mäkkou handričkou a vysušené suchou mäkkou handričkou.
2. Nedovoľte, aby bol výrobok vystavený vonkajším vplyvom, ako je priame slnečné svetlo, dážď, sneh alebo vietor. To môže viesť k poškodeniu kovových a plastových častí a vyblednutiu tkanín.
3. Ak výrobok nepoužívate, skladujte ho na suchom, dobre vetranom mieste, nie v prašných, vlhkých miestnostiach s veľmi vysokou alebo veľmi nízkou teplotou v miestnosti.

## FIGYELMEZTETÉSEK

Mint minden mozgó termék, a robogók veszélyesek lehetnek, ha nem kellő gondossággal és figyelmet fordítanak. Ügyeljen arra, hogy olvassa el a kézikönyvet, mielőtt elindítaná a robogóját. Különös figyelmet kell fordítani a következőkre:

1. Olvassa el figyelmesen az utasításokat a robogó használata előtt.
2. A felhasználó maximális súlya: 20 kg.
3. Mindig viseljen biztonsági felszerelést, például sisakot, térdpárnát és könyökpárnát.
4. Mindig viseljen bukósisakot, amikor lovagol a robogójával, és biztonságosan rögzítse az állványt.
5. Mindig viseljen zárt lábujj cipőt lovagláskor.
6. Kerülje az utcákat és felületeket víz, homok, kavics, szennyeződés, levelek és egyéb törmelékekkel. A nedves időjárás károsítja a tapadást, a fékezést és a láthatóságot.
7. Kerülje az éles dudorokat, vízelvezető rácsokat és hirtelen felületi változásokat. A robogó hirtelen megállhat.
8. Ellenőrizze a használat korlátozását a közúti közlekedésbiztonsági előírásoknak megfelelően. Tartsa be a helyi forgalmi és robogó lovas törvényeket és előírásokat.
9. Keressen sima, burkolt felületeken a gépjárműtől távol.
10. Nem használható közutakon vagy forgalomban.
11. Ne használja a robogót éjszaka vagy csökkentett láthatóságú időszakokban.
12. Vigyázz a gyalogosokra.
13. Kerülje a lejtős tűrákhoz kapcsolódó túlzott sebességet.
14. Minden használat előtt győződjön meg róla, hogy a robogó és az összes csatlakozás szorosan össze van szerelve, mint a használat során, az ízületek elhasználódhatnak.
15. A robogó használata előtt ellenőrizze, hogy a csavarok megfelelően vannak-e meghúzva.
16. Ne módosítsa a terméket a gyártó utasításain kívül. A robogó biztonságát csökkentő módosítás nem engedélyezett.
17. A fék a folyamatos használat során forróvá válik. Ne érintse meg a fékezést után.
18. Rendszeresen ellenőrizze a hardvert és szükség esetén húzza meg. A kopott vagy törött alkatrészeket azonnal cserélje ki.
19. A szakértelem szükséges ahhoz, hogy elkerülhető legyen az esés vagy az ütközés, ami a felhasználó és a harmadik felek sérülését okozza.
20. A robogót csak egy gyermek használhatja, súlya legfeljebb 20 kg. 3 év alatti gyermekek számára nem ajánlott.
21. Ne végezzen mutatványokat.
22. Ez a termék megfelel az EN 71 szabványnak. A termék előállításához felhasznált anyagok alkalmasak a gyermekek egészségére.

## FONTOS MEGJEGYZÉS A SZEMÉLYEKRE:

A KÉZIKÖNYV FONTOS INFORMÁCIÓK A GYERMEK BIZTONSÁGÁRA VONATKOZÓ, A FELELŐSSÉGÉNEK FELELŐSSÉGÉNEK A GYERMEKEKRE VONATKOZÓ INFORMÁCIÓK MEGFELELŐSÉGÉNEK, ÉS TUDNIVALÓK A TUDNIVALÓK A KÉSZÜLÉKBEN. KÉRJÜK FIGYELMESEN OLVASSA EL EZT A KÉZIKÖNYVÉNEK ELŐTT A KÉSZÜLÉK ÖSSZEHASONLÍTÁSA ELŐTT, ÉS AZ UTAZÁSI ÚTMUTATÓT AZ ÚJ RIDEREKRE VONATKOZÓ ELŐTT.

## KÖZGYŰLÉS:

1. Nyissa ki a dobozt és vegye ki az alkatrészeket. Kérjük, ellenőrizze, hogy az összes alkatrész és alkatrész szerepel-e.
2. Húzza meg erősen a kormányrudat, amíg meg nem hallja a kormánykerék helyzetét. Adja meg a kormányra egy vontatót. Ha biztonságban érzi magát, akkor az összeszerelés befejeződött!

FIGYELMEZTETÉS: TUDNIVALÓK A KÉSZÜLÉK TISZTÍTOTT, ÉS NEM SZÜKSÉGES.

3. A megfelelő magasság (1.2.3) szerint szerelje fel az ülést, majd tegye a sztentet a helyes lyukba (1.2.3) a hátsó ülésen.
4. Csatlakoztassa a műanyag fedelet és fúrjon csavarral.
5. Szerelje be a tolorudat.

## TISZTÍTÁS

1. A műanyag és fém alkatrészeket nedves, puha ruhával kell tisztítani és száraz, puha ruhával szárítani.
2. Ne hagyja, hogy a termék ki legyen téve a külső tényezők káros hatásának - közvetlen napfénynek, esőnek, hónak vagy szélnek. Ez a fém- és műanyag részek károsodásához és a kisagy szövetének elhalványulásához vezet.
3. Ha nem használja a terméket, tárolja száraz és jól szellőztetett helyen, nem poros, nedves helyiségekben, nagyon magas vagy nagyon alacsony hőmérsékleten.

## ΠΡΟΕΙΔΟΠΟΙΗΣΕΙΣ

Όπως κάθε κινούμενο προϊόν, τα σκούτερ μπορεί να είναι επικίνδυνα εάν δεν ληφθεί μέριμνα και προσοχή. Βεβαιωθείτε ότι έχετε διαβάσει το εγχειρίδιο πριν πάτε στο σκούτερ σας. Συγκεκριμένα, δώστε προσοχή στα ακόλουθα:

1. Διαβάστε προσεκτικά τις οδηγίες πριν χρησιμοποιήσετε το σκούτερ.
2. Μέγιστο βάρος χρήστη: 20 κιλά.
3. Να φοράτε πάντα εξοπλισμό ασφαλείας, όπως κράνος, μαξιλάρια γονάτων και μαξιλαράκια αγκώνων.
4. Να φοράτε πάντα ένα κράνος κατά την οδήγηση του σκούτερ σας και να κρατάτε το τσέκκι με ασφάλεια λυγισμένο.
5. Να φοράτε πάντοτε κλειστά παπούτσια όταν οδηγείτε.
6. Αποφύγετε τους δρόμους και τις επιφάνειες με νερό, άμμο, χαλίκι, ακαθαρσίες, φύλλα και άλλα συντρίμια. Ο υγρός καιρός υποβαθμίζει την πρόσφυση, το φρενάρισμα και την ορατότητα.
7. Αποφύγετε αιχμηρές προσκρούσεις, σχάρες αποστράγγισης και ξαφνικές αλλαγές επιφάνειας. Το σκούτερ μπορεί να σταματήσει ξαφνικά.
8. Ελέγξτε τον περιορισμό χρήσης σύμφωνα με τους κανονισμούς οδικής ασφάλειας. Τηρείτε όλους τους νόμους και τους κανονισμούς τοπικής κυκλοφορίας και σκούτερ.
9. Να οδηγείτε σε ομαλές, πλακόστρωτες επιφάνειες μακριά από τα οχήματα με κινητήρα.
10. Να μην χρησιμοποιείται σε δημόσιες οδούς ή σε κυκλοφορία.
11. Μην χρησιμοποιείτε το σκούτερ τη νύχτα ή σε περιόδους με μειωμένη ορατότητα.
12. Προσέξτε για τους πεζούς.
13. Αποφύγετε την υπερβολική ταχύτητα που σχετίζεται με τις διαδρομές κατάβασης.
14. Πριν από κάθε χρήση, βεβαιωθείτε ότι το σκούτερ και όλοι οι αρμοί έχουν συναρμολογηθεί σφικτά, όπως και με τη χρήση, οι αρθρώσεις μπορεί να φθαρούν.
15. Πριν χρησιμοποιήσετε το σκούτερ, βεβαιωθείτε ότι οι βίδες σφίγγονται με ασφάλεια.
16. Μην τροποποιείτε το προϊόν εκτός από τις οδηγίες του κατασκευαστή. Καμία τροποποίηση που μπορεί να μειώσει την ασφάλεια του σκούτερ δεν επιτρέπεται.
17. Το φρένο θα ζεσταθεί από συνεχή χρήση. Μην αγγίζετε μετά την πέδηση.
18. Ελέγχετε περιοδικά το υλικό και σφίξτε εάν είναι απαραίτητο. Αντικαταστήστε τα φθαρμένα ή σπασμένα μέρη αμέσως.
19. Απαιτούνται δεξιότητες για την αποφυγή πτώσεων ή σύγκρουσης που προκαλούν τραυματισμό στον χρήστη και σε τρίτους.
20. Το σκούτερ προορίζεται να χρησιμοποιηθεί μόνο από ένα παιδί με βάρος μέχρι 20 κιλά. Δεν συνιστάται για παιδιά κάτω των 3 ετών.
21. Μην εκτελείτε ακροβατικά.
22. Το προϊόν αυτό συμμορφώνεται με το ευρωπαϊκό πρότυπο EN 71. Τα υλικά που χρησιμοποιούνται για την κατασκευή αυτού του προϊόντος είναι κατάλληλα και ασφαλή για την υγεία των παιδιών.

## ΣΗΜΑΝΤΙΚΗ ΕΙΔΟΠΟΙΗΣΗ ΣΤΟΥΣ ΓΟΝΕΙΣ:

ΤΟ ΕΓΧΕΙΡΙΔΙΟ ΑΥΤΟ ΠΕΡΙΧΕΙ ΣΗΜΑΝΤΙΚΕΣ ΠΛΗΡΟΦΟΡΙΕΣ ΣΧΕΤΙΚΑ ΜΕ ΤΗΝ ΑΣΦΑΛΕΙΑ ΤΟΥ ΠΑΙΔΙΟΥ ΣΑΣ, ΕΙΝΑΙ ΕΥΘΥΝΗ ΣΑΣ ΝΑ ΕΛΕΓΞΕΤΕ ΑΥΤΕΣ ΤΙΣ ΠΛΗΡΟΦΟΡΙΕΣ ΜΕ ΤΟ ΠΑΙΔΙ ΣΑΣ ΚΑΙ ΒΕΒΑΙΩΘΕΙΤΕ ΟΤΙ ΕΙΝΑΙ ΠΛΗΡΩΣ ΕΝΗΜΕΡΟΙ ΓΙΑ ΟΛΕΣ ΤΙΣ ΠΛΗΡΟΦΟΡΙΕΣ ΚΑΙ ΠΡΟΕΙΔΟΠΟΙΗΣΕΙΣ ΣΤΑ ΠΛΑΙΣΙΑ ΤΟΥ MANUAL. ΠΑΡΑΚΑΛΟΥΜΕ ΔΙΑΒΑΣΤΕ ΠΡΟΣΕΚΤΙΚΑ ΤΟ ΠΑΡΟΝ ΕΓΧΕΙΡΙΔΙΟ ΠΡΙΝ ΝΑ ΑΡΧΙΣΕΙ ΣΥΝΕΛΕΥΣΗ ΤΗΣ ΠΑΡΟΥΣΑΣ SCOOTER ΚΑΙ ΕΛΕΓΞΕΤΕ ΑΥΤΕΣ ΤΙΣ ΠΛΗΡΟΦΟΡΙΕΣ ΜΕ ΜΙΚΡΑ RIDERS ΠΡΙΝ ΠΟΥ ΒΟΛΤΑ.

## ΣΥΝΕΛΕΥΣΗ:

1. Ανοίξτε το κιβώτιο και αφαιρέστε τα εξαρτήματα. Ελέγξτε αν περιλαμβάνονται όλα τα εξαρτήματα και τα εξαρτήματα.
  2. Πιέστε το τιμόνι προς τα κάτω μέχρι να ακούσετε το μπράτσο του τιμονιού στη θέση του. Δώστε στο τιμόνι ένα ρυμουλκό. Εάν αισθάνεται ασφαλής, τότε η συναρμολόγηση είναι πλήρης!
- ΠΡΟΕΙΔΟΠΟΙΗΣΗ: ΒΕΒΑΙΩΘΕΙΤΕ ΟΤΙ ΤΟ ΧΕΙΡΟΚΙΝΗΤΗΡΑ ΕΙΝΑΙ ΑΣΦΑΛΜΕΝΟ ΣΦΟΥΡΗΜΕΝΟ ΚΑΙ ΧΩΡΙΣ ΧΕΡΙΖΕΤΑΙ.
3. Ανάλογα με το κατάλληλο ύψος (1.2.3) συναρμολογήστε το κάθισμα και στη συνέχεια τοποθετήστε το νάρθηκα στη σωστή οπή (1.2.3) στο πίσω κάθισμα.
  4. Συνδέστε το πλαστικό κάλυμμα και τρυπάνε τη βίδα.
  5. Τοποθετήστε τη ράβδο ώθησης και έλξης.

## ΚΑΘΑΡΙΣΜΑ

1. Τα πλαστικά και τα μεταλλικά μέρη πρέπει να καθαρίζονται με ένα υγρό μαλακό πανί και να στεγνώνουν με στεγνό μαλακό πανί.
2. Μην αφήνετε το προϊόν εκτεθειμένο στις βλαβερές συνέπειες εξωτερικών παραγόντων - άμεση ηλιακή ακτινοβολία, βροχή, χιόνι ή άνεμο. Αυτό μπορεί να προκαλέσει ζημιά στα μεταλλικά και πλαστικά μέρη και ξεθώριασμα των υφασμάτων του παγχιού.
3. Όταν δεν χρησιμοποιείτε το προϊόν, φυλάξτε το σε ξηρό και καλά αεριζόμενο μέρος, όχι σε σκονισμένες, υγρές εγκαταστάσεις με πολύ υψηλές ή πολύ χαμηλές θερμοκρασίες δωματίου.

## UYARILAR

Tüm hareketli ürünler gibi, gerekli özen ve dikkat gösterilmezse scooter tehlikeli olabilir. Scooterınıza başlamadan önce kılavuzu okuduğunuzdan emin olun. Özellikle aşağıdakilere dikkat edin:

1. Scooter'ı kullanmadan önce talimatları dikkatlice okuyun.
2. Kullanıcının maksimum ağırlığı: 20kg.
3. Daima kask, dizlik ve dirseklik gibi güvenlik ekipmanları kullanın.
4. Scooterınızı sürerken her zaman kask takın ve çene kayışını sıkıca bükülmüş halde tutun.
5. Sürüş sırasında daima kapalı burun ayakkabılar giyin.
6. Su, kum, çakıl, kir, yaprak ve diğer kalıntıların bulunduğu sokaklardan ve yüzeylerden kaçının. Yağmurlu hava, çekiş, fren ve görüşü olumsuz etkiler.
7. Keskin çarpımlardan, drenaj ızgaralarından ve ani yüzey değişikliklerinden kaçının. Scooter aniden durabilir.
8. Karayolu güvenliği yönetmeliklerine göre kullanım sınırlamasını kontrol edin. Tüm yerel trafik ve scooter sürme yasalarına ve düzenlemelerine uyun.
9. Pürüzsüz, asfalt yüzeylere motorlu taşıtlardan uzak durun.
10. Toplu taşıma araçlarında veya trafikte kullanılmamalıdır.
11. Scooter'ı gece veya görünürlüğü azaltılmış periyotlarda kullanmayın.
12. Yayaalara dikkat edin.
13. Yokuş aşağı sürüşlerle ilişkili aşırı hızdan kaçının.
14. Her kullanımdan önce, scooter'ın ve tüm bağlantı parçalarının sıkıca monte edildiğinden emin olun, kullanımda olduğu gibi bağlantı parçaları yıpranabilir.
15. Scooter'ı kullanmadan önce, lütfen vidaların sağlam şekilde sıkıldığından emin olun.
16. Üreticinin talimatları dışında ürünü değiştirmeyin. Scooterin güvenliğini azaltabilecek hiçbir değişiklik yapılmasına izin verilmez.
17. Fren sürekli kullanımdan ısınır. Fren yaptıktan sonra dokunmayın.
18. Donanımı periyodik olarak kontrol edin ve gerekirse sıkın. Aşınmış veya kırılmış parçaları hemen değiştirin.
19. Kullanıcıya ve üçüncü kişilere zarar verebilecek düşme ve çarpımlardan kaçınmak için beceri gerekir.
20. Scooterin 20 kg ağırlığa sahip sadece bir çocuk tarafından kullanılması amaçlanmıştır. 3 yaşından küçük çocuklar için tavsiye edilmez.
21. Dublör yapmayın.
22. Bu ürün EN 71 Avrupa standardına uygundur. Bu ürünü yapmak için kullanılan malzemeler çocuk sağlığı için uygun ve güvenlidir.

## AİLELERE ÖNEMLİ BİLDİRİM:

BU KILAVUZ ÇOCUKLARINIZIN GÜVENLİĞİ İLE İLGİLİ ÖNEMLİ BİLGİ İÇERİR, ÇOCUKLARINIZLA BU BİLGİLERİNİ İNCELEME VE SORUMLULUK SORUMLULUĞUNUZDUR. LÜTFEN BU SCOOTER TARAFINDAN KURULMADAN ÖNCE BU KILAVUZU DİKKATLE OKUYUN VE YOLCULUK ÖNCESİ GENÇ SÜRÜCÜLERLE BU BİLGİYİ İNCELEME.

## MONTAJ:

1. Kutuyu açın ve parçaları çıkarın. Lütfen tüm parçaların ve bileşenlerin dahil edilip edilmediğini kontrol edin.
2. Gidonun kilitlendiğini duyan kadar gidonun üstüne aşağı doğru basın. Gidona bir tug verin. Güvenli hissediyorsa, montaj tamamlanmıştır!

UYARI: KULLANIM KOLTUĞUNUN GÜVENLİ OLDUĞUNDAN EMİN OLDUĞUNDAN EMİN OLUN.

3. Uygun yüksekliğe (1.2.3) göre koltuğu monte edin, ardından stenti arka koltukta doğru deliğe (1.2.3) yerleştirin.
4. Plastik kapağı takın ve vidayı delin.
5. İtme ve çekme çubuğunu takın.

## TEMİZLİK

1. Plastik ve metal parçalar nemli yumuşak bir bezle temizlenmeli ve kuru yumuşak bir bezle kurutulmalıdır.
2. Ürünün dış etkenlerin zararlı etkilerine maruz kalmasına izin vermeyin - doğrudan güneş ışığı, yağmur, kar veya rüzgar. Bu, metal ve plastik parçaların zarar görmesine ve yatağın kumaşlarının solmasına neden olabilir.
3. Ürünü kullanmadığınızda, çok yüksek veya çok düşük oda sıcaklıklarına sahip, tozlu ve nemli ortamlarda değil kuru ve iyi havalandırılan bir yerde saklayın.

## تحذير

مثل أي منتج متحرك ، يمكن أن تكون الدراجات البخارية خطيرة إذا لم يتم إيلاء العناية الواجبة والاهتمام. تأكد من قراءة الدليل قبل الذهاب على السكوتر الخاص بك. على وجه الخصوص الانتباه إلى ما يلي:

١. اقرأ التعليمات بعناية قبل استخدام السكوتر.
٢. وزن المستخدم الأقصى: ٢٠ كيلوجرام.
٣. دائما ارتداء معدات السلامة مثل خوذة ، منصات الركبة ومنصات الكوع.
٤. chinstrap. دائما ارتداء خوذة عند ركوب سكوتر الخاص بك والحفاظ على
٥. دائما ارتداء أحذية مغلقة اصعب القدم عند ركوب.
٦. تجنب الشوارع والأسطح بالماء والرمل والحصى والأوساخ والأوراق وغيرها من الحطام. الطقس الرطب يضعف الجر والكبح والوضوح.
٧. تجنب المطبات الحادة ، شبكات الصرف الصحي والتغيرات المفاجئة للسطح. سكوتر قد تتوقف فجأة.
٨. تحقق من قيود الاستخدام وفقاً للوائح السلامة على الطرق. يجب الالتزام بقوانين وأنظمة المرور وحركة ركوب الدراجات البخارية المطيلة.
٩. قم بالركوب على الأسطح الناعمة المعدة بعيداً عن السيارات.
١٠. لا تستخدم على الطرق السريعة العامة أو في حركة المرور.
١١. لا تستخدم سكوتر في الليل أو في فترات مع انخفاض الرؤية.
١٢. احترس من المشاة.
١٣. تجنب السرعة الزائدة المرتبطة ركوب الخيل.
١٤. قبل كل استخدام ، يرجى التأكد من أن السكوتر وجميع المفاصل قد تم تجميعها بإحكام ، كما هو الحال مع الاستخدام ، قد تتآكل المفاصل.
١٥. قبل استخدام سكوتر ، يرجى التحقق من تشديد الخناق بشكل آمن.
١٦. لا تقم بتعديل المنتج بخلاف تعليمات الشركة المصنعة. لا يُسمح بإجراء أي تعديل قد يقلل من سلامة الدراجة الصغيرة.
١٧. الفرامل سوف تحصل على الساخن من الاستخدام المتواصل. لا تلمس بعد الكبح.
١٨. فحص الأجهزة بشكل دوري وتشديد إذا لزم الأمر. استبدال الأجزاء البالية أو المكسورة على الفور.
١٩. مطلوب مهارة لتجنب السقوط أو الاصطدام مما تسبب في إصابة المستخدم والأطراف الثالثة.
٢٠. الدراجة الصغيرة مخصصة للاستخدام من قبل طفل واحد فقط بوزن يصل إلى ٢٠ كجم. لا ينصح به للأطفال دون سن ٣ سنوات.
٢١. لا تؤدي الأعمال المثيرة.
- المواد المستخدمة لصنع هذا المنتج مناسبة وآمنة لصحة الأطفال. EN 71. يتوافق هذا المنتج مع المعيار الأوروبي

ملاحظة هامة لأولياء الأمور:

يحتوي هذا الدليل على معلومات مهمة تتعلق بسلامة أطفالك ، فمن مسؤوليتك مراجعة هذه المعلومات مع طفلك والتأكد من أنك على علم تام بجميع المعلومات وتحذيراتها. يرجى قراءة هذا الدليل بعناية قبل أن تبدأ تجميع هذا السكوتر ومراجعة هذه المعلومات مع المتسابقين الشباب قبل ركوبهم.

المجسم:

١. فتح مربع واخراج الأجزاء. يرجى التحقق ما إذا كانت جميع الأجزاء والمكونات مدرجة.
٢. اصغط بقوة على المقود لأسفل حتى تسمع قفل المقود في موضعه. إعطاء المقود الساحبة. إذا شعرت بالأمان ، فسيكون التجميع كاملاً!

تحذير: تأكد من تثبيته بشكل آمن ، ولا يفقده.

٣. وفقاً للارتفاع المناسب (١،٢،٣) ، قم بتجميع المقعد ، ثم ضع الدعامات في الفتحة الصحيحة (١،٢،٣) على المقعد الخلفي.

٤. نعلق الغطاء البلاستيكي وحفر في المسامير.

٥. تثبيت دفع وسحب قضيب.



التنظيف والرعاية

١. يجب تنظيف الأجزاء البلاستيكية والمعدنية بقطعة قماش ناعمة رطبة وتجفيفها بقطعة قماش ناعمة جافة.
٢. لا تدع المنتج يتعرض للتأثير الضار للعوامل الخارجية - أشعة الشمس المباشرة أو المطر أو الثلج أو الرياح. قد يؤدي ذلك إلى تلف الأجزاء المعدنية والبلاستيكية وتلاشي أقمشة سيرير الأطفال.
٣. عند عدم استخدام المنتج ، قم بتخزينه في مكان جاف وجيد التهوية ، وليس في أماكن متربة رطبة ذات درجات حرارة مرتفعة للغاية أو منخفضة للغاية في الغرفة.





**kikka boo**

KIKKA BOO Bulgaria  
Vasil Levski 121  
Plovdiv, Bulgaria  
office@kikkaboo.com

 Kikkaboo (Bulgaria)  
 kikkabooworld

KIKKA BOO Spain  
Calle Sos Del Rey Catolico, 16, 7C  
Granada, Spain  
office@kikkaboo.com

 Kikkaboo Spain  
 kikkaboospain

[www.kikkaboo.com](http://www.kikkaboo.com)