

ΟΔΗΓΙΕΣ ΧΡΗΣΗΣ

Ηλεκτρικό Φουρνάκι με εστίες
Model No.: R-2128

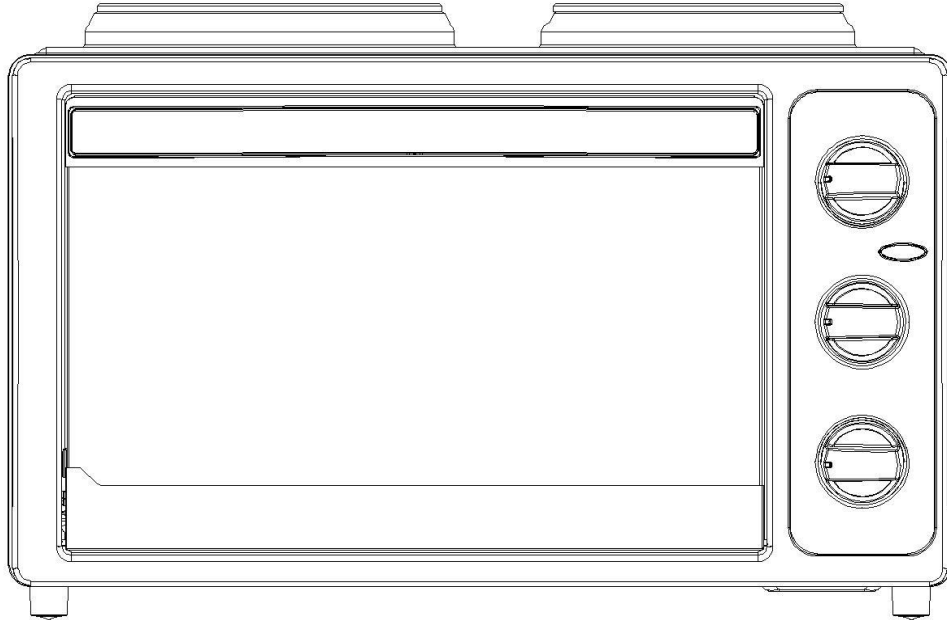

Για να εξασφαλίσετε σωστή λειτουργία και ασφάλεια, διαβάστε προσεκτικά τις οδηγίες χρήσης και φυλάξτε τις για μελλοντική αναφορά.

ΟΙΚΙΑΚΗ ΜΟΝΟ ΧΡΗΣΗ ΚΑΙ ΣΕ ΕΣΩΤΕΡΙΚΟ ΧΩΡΟ

ΒΑΣΙΚΕΣ ΠΡΟΦΥΛΑΞΕΙΣ

Όταν χρησιμοποιείτε ηλεκτρικές συσκευές, θα πρέπει πάντα να ακολουθείτε τις παρακάτω οδηγίες ασφαλείας:

1. Διαβάστε όλες τις οδηγίες.
2. Μην αγγίζετε τις ζεστές επιφάνειες. Χρησιμοποιείτε τις λαβές ή τους διακόπτες.
3. Μην αφήνετε τη συσκευή ανεπιτήρητη όταν χρησιμοποιείται από ή κοντά σε παιδιά.
4. Για την αποφυγή ηλεκτροπληξίας, μη βυθίζετε το καλώδιο, το φισ ή το κύριο μέρος της συσκευής σε νερό ή άλλα υγρά.
5. Μην αφήνετε το καλώδιο να κρέμεται από την άκρη του τραπεζιού ή πάγκου ή να αγγίζει ζεστές επιφάνειες.
6. Μη λειτουργείτε τη συσκευή με χαλασμένο καλώδιο ή φισ ή σε περίπτωση που δυσλειτουργεί ή αν έχει χαλάσει κατά οποιοδήποτε τρόπο. Επιστρέψτε τη συσκευή στο πλησιέστερο εξουσιοδοτημένο κατάστημα σέρβις για έλεγχο και επισκευή.
7. Η χρήση ανταλλακτικών που δεν προβλέπονται από τον κατασκευαστή μπορεί να προκαλέσει ατύχημα ή τραυματισμό.
8. Μην τοποθετείτε τη συσκευή κοντά σε εστίες γκαζιού ή ηλεκτρικό φούρνο ή σε ζεστό φούρνο ή σε φούρνο μικροκυμάτων.
9. Όταν λειτουργείτε τη συσκευή, αφήστε κενό χώρο τουλάχιστον 10 εκατοστών γύρω από όλες τις πλευρές του φούρνου για τον καλύτερο εξαερισμό.
10. Βεβαιωθείτε ότι έχετε βγάλει το φισ από την πρίζα και έχετε αφήσει τη συσκευή να κρυώσει όταν δε τη χρησιμοποιείτε, πριν την τοποθέτηση ή αφαίρεση εξαρτημάτων ή πριν τον καθαρισμό.
11. Μην καλύπτετε οποιοδήποτε τμήμα του φούρνου με αλουμινοχαρτό. Αυτό μπορεί να προκαλέσει υπερθέρμανση του φούρνου.
12. Δείξτε ιδιαίτερη προσοχή όταν απομακρύνετε το δίσκο ή όταν απομακρύνετε ζεστό λίπος ή άλλα ζεστά υγρά από το φούρνο.

13. Μην καθαρίζετε τη συσκευή με συρμάτινα σφουγγαράκια. Η επαφή μεταλλικών θραυσμάτων με τα ηλεκτρικά μέρη ενέχει κίνδυνο ηλεκτροπληξίας.
14. Μην καλύπτετε ή τοποθετείτε τη συσκευή κοντά σε εύφλεκτα υλικά όπως κουρτίνες όταν είναι σε λειτουργία, καθώς υπάρχει κίνδυνος πυρκαγιάς. Μην αποθηκεύετε κανένα αντικείμενο μέσα στη συσκευή όταν είναι σε λειτουργία.
15. Δώστε ιδιαίτερη προσοχή όταν χρησιμοποιείτε δοχεία που δεν είναι κατασκευασμένα από μέταλλο ή γυαλί.
16. Μην τοποθετείτε μέσα στο φούρνο τα ακόλουθα υλικά: χαρτόνι, πλαστικό, χαρτί, ή οτιδήποτε όμοιο.
17. Μην αποθηκεύετε οποιοδήποτε υλικό στο φούρνο όταν δεν είναι σε λειτουργία, πέρα από τα προτεινόμενα από τον κατασκευαστή εξαρτήματα.
18. Για να αποσυνδέσετε τη συσκευή, πρώτα απενεργοποιήστε τη, στη συνέχεια αφαιρέστε το φως από την πρίζα. Κρατάτε πάντα την πρίζα και μην τραβάτε το καλώδιο.
19. Να φοράτε πάντα προστατευτικά, μονωμένα γάντια φούρνου για οτιδήποτε τοποθετείτε ή αφαιρείτε από τον καυτό φούρνο.
20. Η συσκευή διαθέτει πόρτα ασφαλείας από γυαλί. Το υλικό αυτό είναι ισχυρότερο από το κοινό γυαλί και πιο ανθεκτικό στη θραύση. Μην αφήνετε το φούρνο να γδέρνεται από αιχμηρές επιφάνειες / άκρες. Σε τέτοιες περιπτώσεις, επικοινωνήστε με το πλησιέστερο εξουσιοδοτημένο σέρβις για έλεγχο και επισκευή.
21. Μην χρησιμοποιείτε τη συσκευή σε εξωτερικούς χώρους.
22. Μην χρησιμοποιείτε τη συσκευή για οποιοδήποτε άλλο σκοπό πέρα από αυτόν για τον οποίο προορίζεται.
23. Η συσκευή προορίζεται μόνο για οικιακή χρήση.
24. Οι επιφάνειες στις οποίες έχετε πρόσβαση είναι πιθανό να ζεσταθούν όταν η συσκευή είναι σε λειτουργία.
25. Μην στηρίζετε αντικείμενα επάνω στην πόρτα όταν είναι ανοιχτή.
26. Η συσκευή δεν ενδείκνυται να ελέγχεται από εξωτερικό τηλεχειρισμό.
27. Εάν η επιφάνεια των εστιών έχει ραγίσει, σβήστε αμέσως τη συσκευή για να αποφύγετε το ενδεχόμενο ηλεκτροπληξίας. Επιστρέψτε τη συσκευή στο πλησιέστερο εξουσιοδοτημένο κατάστημα σέρβις της εταιρείας για επισκευή.



28. Προσοχή, ζεστή επιφάνεια! Η θερμοκρασία των προσβάσιμων επιφανειών ίσως είναι υψηλή όταν η συσκευή είναι σε λειτουργία. Μην αγγίζετε τις ζεστές επιφάνειες. Χρησιμοποιήστε τις λαβές ή τους διακόπτες.
29. Η συσκευή αυτή δεν πρέπει να χρησιμοποιείται από άτομα (συμπεριλαμβανομένων και παιδιών) με μειωμένες αισθητηριακές ικανότητες, ή χαμηλή νοητική ικανότητα ή έλλειψη εμπειρίας και γνώσης. Η χρήση της συσκευής από τα παραπάνω άτομα επιτρέπεται μόνο υπό την επίβλεψη και οδηγία κάποιου ατόμου υπευθύνου για την ασφάλειά τους.
30. Τα παιδιά θα πρέπει να επιβλέπονται για να διασφαλίζεται ότι δεν παίζουν με τη συσκευή.
31. Αν το καλώδιο τροφοδοσίας είναι κατεστραμμένο, θα πρέπει να αντικατασταθεί από τον κατασκευαστή ή εξουσιοδοτημένο σέρβις ώστε να αποφευχθεί κάθε κίνδυνος.

ΑΠΟΘΗΚΕΥΣΤΕ ΑΥΤΕΣ ΤΙΣ ΟΔΗΓΙΕΣ

Πριν χρησιμοποιήσετε τη συσκευή για πρώτη φορά:

1. Διαβάστε προσεκτικά τις οδηγίες που περιλαμβάνονται σε αυτό το εγχειρίδιο.
2. Βεβαιωθείτε ότι η συσκευή είναι αποσυνδεδεμένη από την πρίζα.
3. Αφαιρέστε όλα τα ράφια και τα ταψιά. Πλύνετε τα με ζεστό νερό και σαπούνι ή στο πλυντήριο πιάτων.
4. Στεγνώστε πλήρως όλα τα εξαρτήματα και τοποθετήστε τα ξανά στο φούρνο. Συνδέστε το φως στην πρίζα και η συσκευή σας είναι έτοιμη για χρήση.
5. Κατά την πρώτη χρήση, ρυθμίστε τη θερμοκρασία στους 230°C και ρυθμίστε το διακόπτη λειτουργίας στη θέση



. Αφήστε το φούρνο να λειτουργήσει για περίπου 15 λεπτά χωρίς να τοποθετήσετε φαγητό μέσα.

ΣΗΜΕΙΩΣΗ: Κατά τη διάρκεια μαγειρέματος, ίσως αναδεύσει μία μυρωδιά. Αυτό είναι φυσιολογικό για ένα νέο προϊόν και δε θα διαρκέσει πάνω από 10 με 15 λεπτά.

Κατά τη χρήση:

1. Βεβαιωθείτε ότι η τάση της ηλεκτρικής σας εγκατάστασης αντιστοιχεί με την τάση που αναγράφεται στην ταμπέλα των τεχνικών χαρακτηριστικών της συσκευής.
2. Για την αποφυγή τραυματισμού παιδιών, μην αφήνετε το καλώδιο να κρέμεται από την άκρη τραπέζιου ή πάγκου.
3. Εάν το καλώδιο παροχής παρουσιάσει βλάβη, ο φούρνος δεν θα πρέπει να λειτουργήσει πριν επισκευαστεί.
4. Για την αποφυγή τραυματισμού, η συσκευή θα πρέπει να σταλεί στο πλησιέστερο εξουσιοδοτημένο κατάστημα σέρβις της εταιρείας.

Η συσκευή διαθέτει κοντό καλώδιο για να μην υπάρχει ο κίνδυνος να «μπερδευτεί» ο χρήστης από ένα μακρύ καλώδιο. Προέκταση καλωδίου μπορεί να χρησιμοποιηθεί με ιδιαίτερη προσοχή:

1. Η προέκταση καλωδίου πρέπει να είναι αντίστοιχη της ισχύς της συσκευής.

2. Η προέκταση καλωδίου θα πρέπει να τοποθετηθεί κατά τέτοιο τρόπο ώστε να μην κρέμεται από το τραπέζι ή τον πάγκο όπου μπορεί να τραβηχτεί από παιδιά ή να «μπερδευτεί» από λάθος.

ΜΕΡΗ ΤΗΣ ΣΥΣΚΕΥΗΣ:

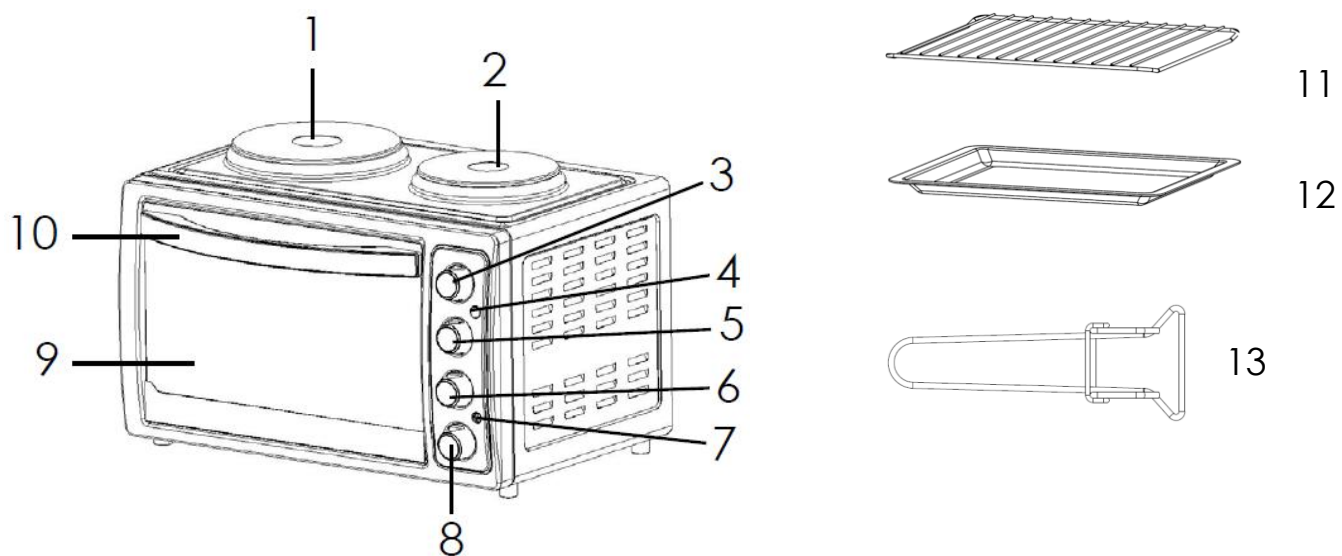

1. Μεγάλη εστία
2. Μικρή εστία
3. Διακόπτης μικρής εστίας
4. Φωτεινή ένδειξη λειτουργίας εστιών
5. Διακόπτης μεγάλης εστίας
6. Διακόπτης ρύθμισης θερμοκρασίας φούρνου
7. Φωτεινή ένδειξη λειτουργίας
8. Διακόπτης λειτουργίας
9. Γυάλινη πόρτα
10. Λαβή πόρτας
11. Σχάρα
12. Ταψί
13. Λαβή σχάρας / ταψιού

Μεγάλη Εστία (Φ180mm): Χρησιμοποιείται για διάφορες κατσαρόλες και άλλα σκεύη μαγειρέματος.

Μικρή Εστία (Φ145mm): Χρησιμοποιείται για διάφορες κατσαρόλες και άλλα σκεύη μαγειρέματος.

Διακόπτης: Διακόπτης θερμοκρασίας

Σχάρα: Για φρυγάνισμα, ψήσιμο και γενικά για μαγείρεμα με διάφορα οικιακά σκεύη ψησίματος και για να ακουμπάτε το ταψί.

Ταψί: Χρησιμοποιείται για ψήσιμο στη σχάρα διαφόρων τροφών που περιέχουν νερό ή αποβάλουν νερό και λίπος κατά το ψήσιμο.

Λαβή ταψιού (για το ταψί και τη σχάρα): Σας επιτρέπει να μετακινήσετε το ταψί και τη σχάρα αποφεύγοντας τυχόν εγκαύματα.

Λαβή πόρτας: Πυρίμαχη λαβή πόρτας για αποφυγή τυχόν εγκαυμάτων.

Γυαλί πόρτας: Διάφανο πυρίμαχο γυαλί πόρτας σας επιτρέπει να παρακολουθείτε τη διαδικασία ψησίματος.

ΠΙΝΑΚΑΣ ΕΛΕΓΧΟΥ ΡΥΘΜΙΣΕΙΣ ΘΕΡΜΟΚΡΑΣΙΑΣ

Για τη μικρή εστία

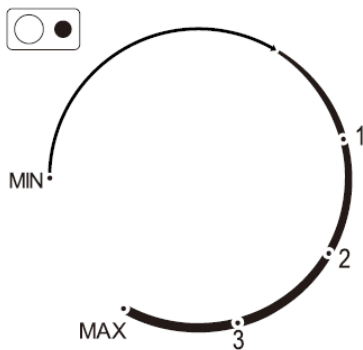

Για τη μεγάλη εστία

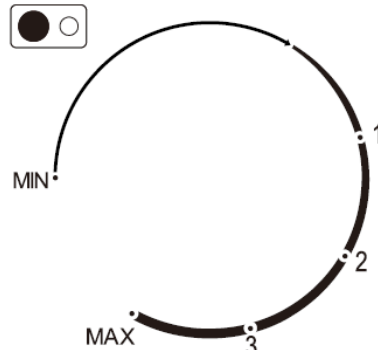

Μπορείτε να στρέψετε το διακόπτη θερμοκρασίας δεξιόστροφα στην επιθυμητή θερμοκρασία από το 1 μέχρι το MAX.

Για το φούρνο

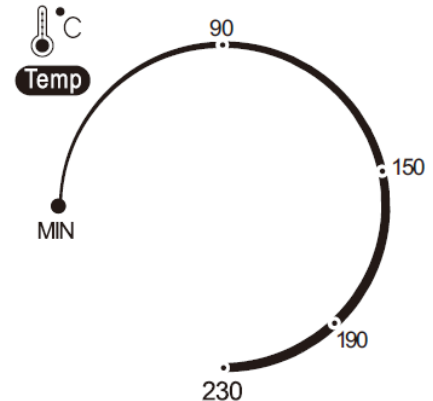

Διακόπτης θερμοκρασίας:
Μπορείτε να χρησιμοποιείτε το διακόπτη θερμοκρασίας του φούρνου για θερμοκρασίες από 90°C έως 230°C

Μπορείτε να ρυθμίσετε τη λειτουργία του φούρνου στις θέσεις: εκτός λειτουργίας, άνω αντίσταση, κάτω αντίσταση ή άνω και κάτω αντίσταση.

ΡΥΘΜΙΣΗ ΛΕΙΤΟΥΡΓΙΑΣ ΦΟΥΡΝΟΥ

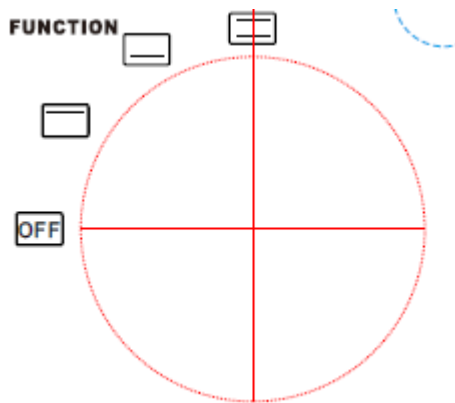

Διακόπτης λειτουργίας: επιλέξτε τρόπους λειτουργίας



Εκτός λειτουργίας



Άνω αντίσταση:

Θερμαίνεται μόνο η άνω αντίσταση.



Κάτω αντίσταση:

Θερμαίνεται μόνο η κάτω αντίσταση.



Άνω και κάτω αντίσταση:

Θερμαίνεται και η άνω και η κάτω αντίσταση.

ΛΕΙΤΟΥΡΓΙΑ

ΣΗΜΕΙΩΣΗ: Ο φούρνος και οι εστίες μπορούν να λειτουργούν ταυτόχρονα.

Τοποθετήστε το φούρνο σε σταθερή, επίπεδη επιφάνεια. **Βεβαιωθείτε ότι δεν είναι συνδεδεμένες άλλες συσκευές στο ίδιο κύκλωμα με το φούρνο.**

Συνδέστε το φούρνο στην πρίζα. Η κόκκινη φωτεινή ένδειξη λειτουργίας θα ανάψει.

ΟΔΗΓΙΕΣ ΛΕΙΤΟΥΡΓΙΑΣ:

Χρήση του φούρνου:

1. Τοποθετήστε το φαγητό στη σχάρα ή στο ταψί και κλείστε την πόρτα του φούρνου.
 - a. Μη χρησιμοποιείτε χάρτινα ή πλαστικά δοχεία.
 - b. Χρησιμοποιείτε τροφές με μικρότερη διάσταση από το ταψί για την αποφυγή υπερχείλισης κατά τη διάρκεια ψησίματος.
 - c. Τοποθετήστε το φαγητό ομοιόμορφα στη σχάρα.
2. Βάλτε το φως στην πρίζα.
3. Όταν ολοκληρωθεί το ψήσιμο, παρακαλούμε γυρίστε το διακόπτη λειτουργίας στη θέση OFF και χρησιμοποιήστε τη λαβή ή γάντια φούρνου για να βγάλετε το φαγητό από το φούρνο χωρίς να καείτε.
4. Να βγάλετε το φως από την πρίζα μετά το ψήσιμο.

Οδηγίες ψησίματος φούρνου:

Άνω αντίσταση



Αυτή η ρύθμιση είναι ιδανική για ψήσιμο ψωμιού και για ψήσιμο κοτόπουλου, λουκάνικου, χοιρινής μπριζόλας και μπέικον.

Κάτω αντίσταση



Η ρύθμιση αυτή μπορεί να χρησιμοποιηθεί για τα περισσότερα φαγητά, απλά απαιτείται περισσότερος χρόνος σε σύγκριση με τις δύο αντιστάσεις.

Άνω και κάτω αντίσταση



Αυτή η ρύθμιση είναι ιδανική για να μαγειρέψετε ψητές πατάτες, κρέας και λαχανικά, έτοιμα γεύματα, ραγού, βραστά, ψωμί, κέικ και γλυκά.



Χρήση της Ηλεκτρικής Εστίας

Η εστία χρησιμοποιείται για διάφορες κατασρόλες.

Σκεύη Μαγειρέματος

1. Τα σκεύη μαγειρέματος που μπορούν να τοποθετηθούν στην εστία περιλαμβάνουν: σκεύη από σμάλτο, χυτοσίδηρο, ανοξείδωτα με λεία και επίπεδη βάση διαμέτρου 145 -180mm που διαθέτουν καπάκι.
2. Σκεύη που δεν θα πρέπει να τοποθετηθούν στην εστία είναι τα αλουμινένια ή χάλκινα σκεύη με διάμετρο βάσης μεγαλύτερη από αυτή της εστίας.

Οδηγίες Λειτουργίας

- Βάλτε το φως στην πρίζα.
- Στρέψτε το διακόπτη λειτουργίας στη θέση  (λειτουργία μεγάλης εστίας),  (λειτουργία μικρής εστίας) ή  (λειτουργία μικρής και μεγάλης εστίας).

Σημείωση: Το βάρος του φαγητού που θα τοποθετήσετε στο ταψί ή στη σχάρα δεν θα πρέπει να υπερβαίνει τα 3,5 κιλά. (για απλή αναφορά) (Μην συγκεντρώνεται το φαγητό μονόπλευρα στη σχάρα ή στο ταψί. Τοποθετήστε το ομοιόμορφα) .

ΣΥΝΤΗΡΗΣΗ & ΚΑΘΑΡΙΣΜΟΣ

ΒΓΑΖΕΤΕ ΠΑΝΤΑ ΤΟ ΦΙΣ ΑΠΟ ΤΗΝ ΠΡΙΖΑ ΚΑΙ ΑΦΗΝΕΤΕ ΤΗ ΣΥΣΚΕΥΗ ΝΑ ΚΡΥΩΣΕΙ ΠΡΙΝ ΤΟ ΚΑΘΑΡΙΣΜΟ

Η επιφάνεια του φούρνου καθαρίζεται εύκολα. Εάν χρειαστεί σκουπίστε τα τοιχώματα του φούρνου με ένα βρεγμένο πανί. Μη χρησιμοποιείτε συρμάτινα σφουγγάρια, σκληρά καθαριστικά και μη γδέρνετε το φούρνο με μεταλλικά σκεύη καθώς αυτό θα καταστρέψει το εσωτερικό κάλυμμα του φούρνου. Πλύνετε όλα τα αξεσουάρ της συσκευής με ζεστό νερό και σαπούνι ή τοποθετήστε τα σε πλυντήριο πιάτων. Καθαρίστε την πόρτα με ένα βρεγμένο πανί και στεγνώστε με απορροφητικό χαρτί ή πετσέτα.

ΤΕΧΝΙΚΑ ΧΑΡΑΚΤΗΡΙΣΤΙΚΑ

Κατανάλωση ρεύματος:	220V-240V~ 50Hz
Μέγιστη συνολική ισχύς:	3100W
Ισχύς μεγάλης εστίας (Φ180):	1000W
Ισχύς μικρής εστίας (Φ145):	600W
Ισχύς φούρνου:	1500W
Χωρητικότητα φούρνου:	28L



ΠΡΟΕΙΔΟΠΟΙΗΣΕΙΣ ΓΙΑ ΤΗ ΣΩΣΤΗ ΔΙΑΘΕΣΗ ΤΟΥ ΠΡΟΪΟΝΤΟΣ ΣΥΜΦΩΝΑ ΜΕ ΤΗΝ ΕΥΡΩΠΑΪΚΗ ΟΔΗΓΙΑ 2002/96/ΕΚ

Στο τέλος της ωφέλιμης ζωής του, το προϊόν δεν πρέπει να διατίθεται με τα αστικά απορρίμματα.

Μπορεί να διατεθεί σε ειδικά κέντρα διαφοροποιημένης συλλογής που ορίζουν οι δημοτικές αρχές, ή στις αντιπροσωπεΐες που παρέχουν αυτήν την υπηρεσία. Η διαφοροποιημένη διάθεση μίας ηλεκτρικής συσκευής επιτρέπει την αποφυγή πιθανών αρνητικών συνεπειών για το περιβάλλον και την υγεία από την ακατάλληλη διάθεση καθώς και την ανακύκλωση υλικών από τα οποία αποτελείται ώστε να επιτυγχάνεται σημαντική εξοικονόμηση ενέργειας και πόρων. Για την επισήμανση της υποχρεωτικής χωριστής διάθεσης, το προϊόν φέρει το σήμα του διαγραμμένου τροχοφόρου κάδου απορριμμάτων.