



MORRIS

PRESTIGE SERIES

WIW-91431PG

ΟΔΗΓΙΕΣ ΧΡΗΣΗΣ

ΠΛΥΝΤΗΡΙΟ

Προειδοποιητικές ειδοποιήσεις: Πριν χρησιμοποιήσετε αυτό το προϊόν, διαβάστε προσεκτικά αυτό το εγχειρίδιο και φυλάξτε το για μελλοντική αναφορά.

Η σχεδίαση και οι προδιαγραφές υπόκεινται σε αλλαγές χωρίς προηγούμενη ειδοποίηση για βελτίωση του προϊόντος. Συμβουλευτείτε τον αντιπρόσωπο ή τον κατασκευαστή σας για λεπτομέρειες.

Το παραπάνω διάγραμμα είναι μόνο για αναφορά. Υπερισχύει η εμφάνιση του πραγματικού προϊόντος.

ΕΥΧΑΡΙΣΤΗΡΙΑ ΕΠΙΣΤΟΛΗ

Σας ευχαριστούμε που επιλέξατε την εταιρεία μας! Προτού χρησιμοποιήσετε το νέο σας προϊόν, διαβάστε προσεκτικά αυτό το εγχειρίδιο για να βεβαιωθείτε ότι γνωρίζετε πώς να χειρίζεστε με ασφάλεια τις λειτουργίες που προσφέρει η νέα συσκευή σας.

ΠΕΡΙΕΧΟΜΕΝΑ

ΕΥΧΑΡΙΣΤΗΡΙΑ ΕΠΙΣΤΟΛΗ	01
ΟΔΗΓΙΕΣ ΑΣΦΑΛΕΙΑΣ	02
ΠΡΟΔΙΑΓΡΑΦΕΣ	06
ΕΠΙΣΚΟΠΗΣΗ ΠΡΟΪΟΝΤΟΣ	07
ΟΔΗΓΟΣ ΓΡΗΓΟΡΗΣ ΕΚΚΙΝΗΣΗΣ	08
ΕΓΚΑΤΑΣΤΑΣΗ ΠΡΟΪΟΝΤΟΣ	11
ΟΔΗΓΙΕΣ ΛΕΙΤΟΥΡΓΙΑΣ	15
ΚΑΘΑΡΙΣΜΟΣ ΚΑΙ ΣΥΝΤΗΡΗΣΗ	29
ΑΝΤΙΜΕΤΩΠΙΣΗ ΠΡΟΒΛΗΜΑΤΩΝ	33
ΕΜΠΟΡΙΚΑ ΣΗΜΑΤΑ, ΠΝΕΥΜΑΤΙΚΑ ΔΙΚΑΙΩΜΑΤΑ ΚΑΙ ΝΟΜΙΚΗ ΔΗΛΩΣΗ ...	34
ΑΠΟΡΡΙΨΗ ΚΑΙ ΑΝΑΚΥΚΛΩΣΗ	35
ΔΗΛΩΣΗ ΠΡΟΣΤΑΣΙΑΣ ΔΕΔΟΜΕΝΩΝ	36
ΚΑΡΤΑ ΕΓΓΥΗΣΗΣ	37



Διαβάστε όλες τις οδηγίες και επεξηγήσεις πριν από τη χρήση. Ακολουθήστε τις οδηγίες προσεκτικά. Φυλάξτε τις οδηγίες λειτουργίας εύκαιρες για μελλοντική χρήση. Εάν η συσκευή πωληθεί ή μεταβιβαστεί, βεβαιωθείτε ότι ο νέος ιδιοκτήτης θα λάβει αυτές τις οδηγίες λειτουργίας σε κάθε περίπτωση.

ΟΔΗΓΙΕΣ ΑΣΦΑΛΕΙΑΣ

Προβλεπόμενη χρήση

Το προϊόν προορίζεται μόνο για οικιακή χρήση και για υφασμάτινα προϊόντα σε οικιακές ποσότητες κατάλληλα για πλύσιμο. Αυτή η συσκευή προορίζεται μόνο για χρήση σε εσωτερικούς χώρους και δεν είναι κατάλληλη για εντοπισμό. Χρησιμοποιείστε τη μόνο σύμφωνα με αυτές τις οδηγίες. Η συσκευή δεν προορίζεται για επαγγελματική χρήση.

Οποιαδήποτε άλλη χρήση θεωρείται ως ακατάλληλη χρήση. Ο κατασκευαστής δεν ευθύνεται για οποιαδήποτε ζημία ή τραυματισμό που μπορεί να προκύψει από ακατάλληλη χρήση.

Αυτή η συσκευή προορίζεται για χρήση σε οικιακές και παρόμοιες εφαρμογές, όπως:

- Χώροι κουζίνας προσωπικού σε καταστήματα, γραφεία και άλλα περιβάλλοντα εργασίας
- Αγροικίες
- Από τους πελάτες σε ξενοδοχεία, ενοικιαζόμενα δωμάτια και άλλα περιβάλλοντα διαμονής
- Περιβάλλοντα τύπου φιλοξενίας με πρωινό
- Κοινόχρηστοι χώροι για χρήση σε πολυκατοικίες, διαμερίσματα ή σε πλυσταριά.

Επεξήγηση συμβόλων



ΚΙΝΔΥΝΟΣ

Αυτό το σύμβολο υποδεικνύει ότι υπάρχουν κίνδυνοι για τη ζωή και την υγεία των ανθρώπων λόγω εξαιρετικά εύφλεκτων αερίων.



ΠΡΟΕΙΔΟΠΟΙΗΣΗ ΗΛΕΚΤΡΙΚΗΣ ΤΑΣΗΣ

Αυτό το σύμβολο υποδεικνύει ότι υπάρχει κίνδυνος για τη ζωή και την υγεία των ανθρώπων λόγω τάσης.



ΠΡΟΕΙΔΟΠΟΙΗΣΗ

Η ένδειξη αυτή υποδεικνύει κίνδυνο μεσαίου επιπέδου, ο οποίος, εάν δεν αποφευχθεί, μπορεί να οδηγήσει σε θάνατο ή σοβαρό τραυματισμό.



ΠΡΟΣΟΧΗ

Η ένδειξη αυτή υποδεικνύει κίνδυνο χαμηλού επιπέδου, ο οποίος, εάν δεν αποφευχθεί, μπορεί να οδηγήσει σε μικρό ή μέτριο τραυματισμό.



ΣΗΜΕΙΩΣΗ

Η ένδειξη αυτή υποδεικνύει σημαντικές πληροφορίες (π.χ. υλικές ζημιές), αλλά όχι κίνδυνο.



ΤΗΡΕΙΤΕ ΤΙΣ ΟΔΗΓΙΕΣ

Αυτό το σύμβολο υποδεικνύει ότι ο τεχνικός συντήρησης πρέπει να χειρίζεται και να συντηρεί τη συσκευή μόνο σύμφωνα με τις οδηγίες λειτουργίας.

Διαβάστε προσεκτικά τις παρακάτω πληροφορίες ασφαλείας και ακολουθήστε τις αυστηρά για να ελαχιστοποιήσετε τον κίνδυνο πυρκαγιάς, έκρηξης ή ηλεκτροπληξίας, και για να αποφύγετε υλικές ζημιές, τραυματισμό ή απώλεια ζωής. Η μη τήρηση αυτών των οδηγιών θα ακυρώσει οποιαδήποτε εγγύηση. Αυτή η συσκευή δεν προορίζεται για χρήση από άτομα (συμπεριλαμβανομένων των παιδιών) με μειωμένες σωματικές, αισθητηριακές ή διανοητικές ικανότητες ή έλλειψη εμπειρίας και γνώσης, εκτός εάν επιβλέπονται ή έχουν λάβει οδηγίες σχετικά με τη χρήση της συσκευής από άτομο υπεύθυνο για την ασφάλειά τους.



ΠΡΟΕΙΔΟΠΟΙΗΣΗ: Κίνδυνος ηλεκτροπληξίας

- Εάν το καλώδιο ρεύματος υποστεί ζημιά, πρέπει να αντικατασταθεί από τον κατασκευαστή, τον αντιπρόσωπο σέρβις ή αντίστοιχα εξειδικευμένα άτομα προς αποφυγή κινδύνου.
- Εάν το πλυντήριο υποστεί ζημιά, δεν πρέπει να χρησιμοποιηθεί παρά μόνο αφού επισκευαστεί από τον κατασκευαστή, τον αντιπρόσωπο σέρβις ή αντίστοιχα εξουσιοδοτημένα άτομα.
- **Κίνδυνος ηλεκτροπληξίας!**
- Η συσκευή μπορεί να χρησιμοποιηθεί από παιδιά ηλικίας 8 ετών και άνω και από άτομα με περιορισμένες σωματικές, αισθητηριακές ή διανοητικές ικανότητες ή από άτομα χωρίς εμπειρία και γνώση, με την προϋπόθεση ότι επιβλέπονται κατά τη χρήση της ή έχουν λάβει οδηγίες σχετικά με την ασφαλή της χρήση και κατανοούν τους κινδύνους που ενέχονται. Τα παιδιά απαγορεύεται να παίζουν με τη συσκευή. Ο καθαρισμός και η συντήρηση από τον χρήστη δεν πρέπει να πραγματοποιούνται από παιδιά χωρίς επίβλεψη.
- Τα παιδιά θα πρέπει να επιβλέπονται προκειμένου να διασφαλιστεί ότι δεν παίζουν με τη συσκευή.
- Τα παιδιά ηλικίας 3 ετών και κάτω δεν επιτρέπεται να πλησιάζουν τη συσκευή ή θα πρέπει να επιβλέπονται συνεχώς.
- Τα ζώα και τα παιδιά μπορούν να αναρριχθούν μέσα στη συσκευή. Πρέπει να ελέγχετε τη συσκευή πριν από κάθε χρήση.
- Μην ανεβαίνετε και μην κάθεστε επάνω στη συσκευή.

Θέση εγκατάστασης και περιβάλλον

- Όλα τα απορρυπαντικά και τα παρόμοια προϊόντα πρέπει να φυλάσσονται σε ασφαλές μέρος μακριά από παιδιά.
- Μην τοποθετείτε τη συσκευή σε δάπεδο όπου υπάρχει χαλί.
- Η απόφραξη των ανοιγμάτων από ένα χαλί μπορεί να προκαλέσει ζημιά στο μηχάνημα.
- Διατηρείτε τη συσκευή σε απόσταση από πηγές θέρμανσης και το άμεσο ηλιακό φως για να αποφύγετε τη διάβρωση των πλαστικών και ελαστικών εξαρτημάτων.
- Μην χρησιμοποιείτε τη συσκευή σε υγρά περιβάλλοντα ή χώρους που περιέχουν εκρηκτικά ή καυστικά αέρια. Σε περίπτωση διαρροής νερού ή πιτσιλίσματος νερού, αφήστε τη συσκευή να στεγνώσει στον ανοιχτό αέρα.
- Η συσκευή δεν πρέπει να τοποθετείται πίσω από πόρτα που κλειδώνει, συρόμενη πόρτα ή πόρτα με μεντεσέ στην αντίθετη πλευρά από εκείνη της συσκευής.
- Μην χρησιμοποιείτε το μηχάνημα σε δωμάτια με θερμοκρασία κάτω από 5°C. Αυτό μπορεί να προκαλέσει ζημιές σε τμήματα του. Εάν υπάρχει τέτοια περίπτωση, φροντίστε να αποστραγγίζετε εντελώς το νερό από τη συσκευή μετά από κάθε χρήση (βλ. «Συντήρηση - Καθαρισμός φίλτρου αντλίας αποστράγγισης») για να αποφύγετε ζημιές που προκαλούνται από τον παγετό.
- Μην χρησιμοποιείτε ποτέ εύφλεκτα σπρέι ή ουσίες σε άμεση γειννίαση με τη συσκευή.

Εγκατάσταση

- Αφαιρέστε όλα τα υλικά συσκευασίας και τις βίδες μεταφοράς πριν χρησιμοποιήσετε τη συσκευή. Διαφορετικά, μπορεί να προκληθεί σοβαρή ζημιά.
- Αυτή η συσκευή είναι εξοπλισμένη με μία βαλβίδα εισόδου και μπορεί να συνδεθεί μόνο στην παροχή κρύου νερού.
- Μετά την εγκατάσταση, η πρίζα σύνδεσης πρέπει να είναι προσβάσιμη.
- Πριν από το πλύσιμο ρούχων για πρώτη φορά, η συσκευή πρέπει να λειτουργήσει μία φορά σε όλα τα προγράμματα χωρίς ρούχα μέσα.
- Πριν από τη χρήση της συσκευής, πρέπει να την βαθμονομήσετε.
- Μην τοποθετείτε υπερβολικά βαριά αντικείμενα επάνω στη συσκευή, όπως δοχεία νερού ή συσκευές θέρμανσης.

ΟΔΗΓΙΕΣ ΑΣΦΑΛΕΙΑΣ

- Πρέπει να χρησιμοποιήσετε τους καινούργιους ελαστικούς σωλήνες που παρέχονται με τη συσκευή και όχι παλιούς.
- Μέγ. πίεση νερού εισόδου 1 MPa. Ελάχ. πίεση νερού εισόδου 0,05 MPa.

Ηλεκτρική σύνδεση

- Βεβαιωθείτε ότι το καλώδιο ρεύματος δεν έχει παγιδευτεί από το μηχάνημα, διαφορετικά μπορεί να υποστεί ζημιά.
- Συνδέστε το προϊόν σε γειωμένη πρίζα που προστατεύεται από ασφάλεια η οποία συμμορφώνεται με τις τιμές του πίνακα «Τεχνικές προδιαγραφές». Η εγκατάσταση της γείωσης πρέπει να γίνει από εξειδικευμένο ηλεκτρολόγο. Βεβαιωθείτε ότι η εγκατάσταση της συσκευής γίνεται σύμφωνα με τους τοπικούς κανονισμούς.
- Οι συνδέσεις νερού και ηλεκτρικού ρεύματος πρέπει να πραγματοποιούνται από εξειδικευμένο τεχνικό σύμφωνα με τις οδηγίες του κατασκευαστή και τους τοπικούς κανονισμούς ασφαλείας.



ΠΡΟΕΙΔΟΠΟΙΗΣΗ:

- Μην χρησιμοποιείτε πολύπριζα ή μπαλαντέζες.
- Η συσκευή δεν πρέπει να χρησιμοποιεί εξωτερική συσκευή μεταγωγής, όπως χρονοδιακόπτη, ή να είναι συνδεδεμένη σε κύκλωμα που ενεργοποιείται και απενεργοποιείται συχνά.
- Μην αποσυνδέσετε το φιν από την πρίζα εάν υπάρχουν εύφλεκτα αέρια στην περιοχή.
- Μην πιάνετε ποτέ το φιν ρεύματος με βρεγμένα χέρια.
- Τραβάτε πάντα το φιν και όχι το καλώδιο.
- Αποσυνδέετε πάντα τη συσκευή από την πρίζα εάν δεν χρησιμοποιείται.

Συνδέσεις νερού

- Ελέγξτε τις συνδέσεις των σωλήνων εισόδου νερού, της βρύσης νερού και του σωλήνα εξόδου για πιθανά προβλήματα λόγω αλλαγών της πίεσης του νερού. Εάν οι συνδέσεις χαλαρώσουν ή έχουν διαρροή, κλείστε τη βρύση νερού και επισκευάστε την.
- Μην χρησιμοποιείτε τη συσκευή πριν οι σωλήνες και οι εύκαμπτοι σωλήνες τοποθετηθούν σωστά από κατάλληλα καταρτισμένα άτομα.
- Η γυάλινη πόρτα μπορεί να γίνει πολύ ζεστή κατά τη διάρκεια της λειτουργίας. Κρατήστε τα παιδιά και τα κατοικίδια ζώα μακριά από τη συσκευή όταν λειτουργεί.
- Οι σωλήνες εισόδου και εξόδου νερού πρέπει να εγκατασταθούν με ασφάλεια και να παραμείνουν άθικτοι.
- Διαφορετικά, μπορεί να προκύψει διαρροή νερού.
- Μην αφαιρείτε το φίλτρο της αντλίας αποστράγγισης ενώ υπάρχει ακόμα νερό στη συσκευή. Ενδέχεται να διαρρεύσουν μεγάλες ποσότητες νερού και υπάρχει κίνδυνος εγκαυμάτων από το καυτό νερό.

Λειτουργία και συντήρηση

- Μην χρησιμοποιείτε ποτέ εύφλεκτους, εκρηκτικούς ή τοξικούς διαλύτες. Μην χρησιμοποιείτε βενζίνη και αλκοόλ κ.λπ. ως απορρυπαντικά. Επιλέξτε μόνο απορρυπαντικά που είναι κατάλληλα για πλύσιμο σε πλυντήριο.
- Βεβαιωθείτε ότι όλες οι τσέπες είναι άδειες. Αιχμηρά και άκαμπτα αντικείμενα όπως τα νομίσματα, οι καρφίτσες, τα καρφιά, οι βίδες, οι πέτρες κ.λπ. μπορούν να προκαλέσουν τις σοβαρές ζημιές στη συσκευή.
- Αφαιρέστε όλα τα αντικείμενα από τις τσέπες, όπως αναπτήρες και σπύρτα, προτού χρησιμοποιήσετε τη συσκευή. Ξεπλύνετε καλά τα είδη που έχουν πλυθεί στο χέρι.
- Τα αντικείμενα που έχουν λερωθεί με ουσίες όπως μαγειρικό λάδι, ακετόνη, αλκοόλη, βενζίνη, κηροζίνη, υγρά αφαίρεσης λεκέδων, τερεβινθέλαιο, κερί και καθαριστικά κεριού πρέπει να πλένονται σε ζεστό νερό με επιπλέον ποσότητα απορρυπαντικού πριν στεγνώσουν στη συσκευή.
- Αντικείμενα από αφρώδες ελαστικό (αφρός λάτεξ), σκουφάκια ντους, αδιάβροχα υφάσματα, αντικείμενα με επένδυση από καουτσούκ και ρούχα ή μαξιλάρια με αφρώδες ελαστικό δεν πρέπει να πλένονται στο πλυντήριο.
- Τα μαλακτικά ή παρόμοια προϊόντα θα πρέπει να χρησιμοποιούνται όπως καθορίζεται στις οδηγίες τους.
- Μην προσπαθήσετε ποτέ να ανοίξετε την πόρτα με τη βία.
- Η πόρτα θα ξεκλειδωθεί λίγο μετά το τέλος ενός κύκλου.
- Μην κλείνετε την πόρτα με υπερβολική δύναμη. Εάν είναι δύσκολο να κλείσετε την πόρτα, ελέγξτε εάν τα ρούχα έχουν τοποθετηθεί και κατανεμηθεί σωστά.
- Αποσυνδέετε πάντα τη συσκευή από την πρίζα και κλείνετε τη βρύση νερού πριν από τον καθαρισμό και τη συντήρηση και μετά από κάθε χρήση.
- Μην ρίχνετε ποτέ νερό πάνω στη συσκευή για σκοπούς καθαρισμού. Κίνδυνος ηλεκτροπληξίας!
- Οι επισκευές πρέπει να γίνονται μόνο από τον κατασκευαστή, τον αντιπρόσωπο σέρβις του ή από εξίσου εξειδικευμένα άτομα προς αποφυγή κινδύνων.
- Ο κατασκευαστής δεν ευθύνεται για ζημιές που προκλήθηκαν από την παρέμβαση μη εξουσιοδοτημένων προσώπων.

Μεταφορά

- Πριν από τη μεταφορά:
 - Οι βίδες πρέπει να επανατοποθετηθούν στη συσκευή από ένα εξειδικευμένο άτομο
 - Το συσσωρευμένο νερό πρέπει να αποστραγγιστεί από τη συσκευή.
- Αυτή η συσκευή είναι βαριά. Η μεταφορά της πρέπει να γίνεται με προσοχή. Μην κρατάτε ποτέ κανένα τμήμα του μηχανήματος που προεξέχει κατά την ανύψωση. Η πόρτα του μηχανήματος δεν μπορεί να χρησιμοποιηθεί ως λαβή.

Μοντέλο

WIW-91431PG

Χωρητικότητα πλύσης

9,0 κιλá

ΠΡΟΔΙΑΓΡΑΦΕΣ

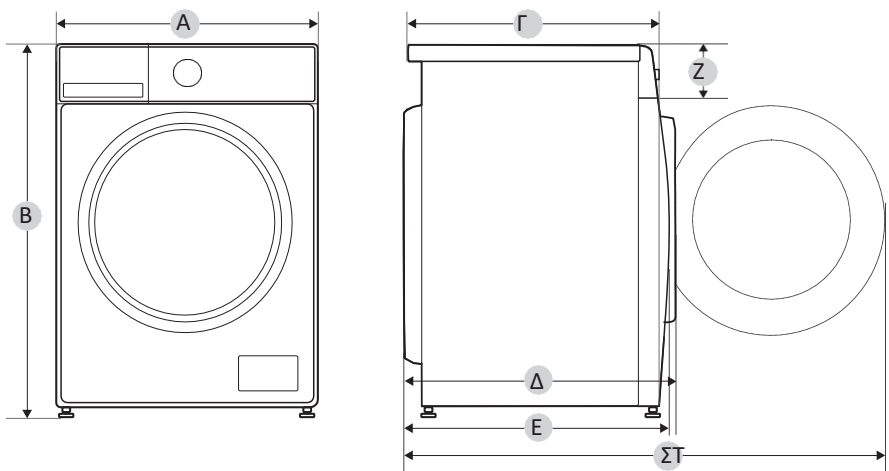

Μοντέλο

WIW-91431PG

Τροφοδοσία ρεύματος	220-240V~,50Hz
ΜΕΓ. Ρεύμα	10 A
Τυπική πίεση νερού	0,05 Μπα-1 ΜPa
Χωρητικότητα πλύσης	9,0 κιλά
Διάσταση	
A	595 χλστ.
B	850 χλστ.
Γ	530 χλστ.
Βάρος	65 κιλά
Ονομαστική ισχύς	1950 W
Διάσταση αναφοράς	
Δ	600 χλστ.
Ε	540 χλστ.
ΣΤ	1045 χλστ.
Z	135 χλστ.

ΕΠΙΣΚΟΠΗΣΗ ΠΡΟΪΟΝΤΟΣ

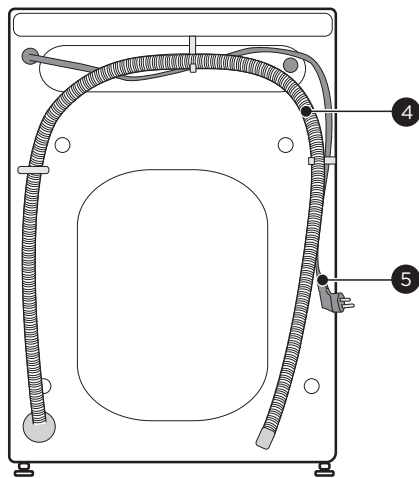
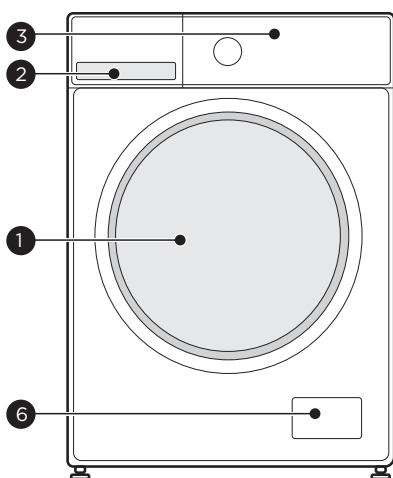

1	Πόρτα
2	Θήκη απορρυπαντικού
3	Πίνακας ελέγχου

4	Σωλήνας αποστράγγισης
5	Καλώδιο ρεύματος
6	Θυρίδα σέρβις

ΣΗΜΕΙΩΣΗ

Οι εικόνες του προϊόντος είναι ενδεικτικές. Παρακαλούμε ανατρέξτε στο πραγματικό προϊόν για αναφορά.

Προαιρετικά εξαρτήματα

4 καλύμματα
οπών



1 σωλήνας παροχής
κρύου νερού



1 εγχειρίδιο
χρήσης



Ηχομονωτική ταινία
(προαιρετικό)



ΟΔΗΓΟΣ ΓΡΗΓΟΡΗΣ ΕΚΚΙΝΗΣΗΣ

ΠΡΟΣΟΧΗ

- Πριν από το πλύσιμο, βεβαιωθείτε ότι η συσκευή έχει εγκατασταθεί σωστά.
- Η συσκευή σας ελέγχθηκε διεξοδικά πριν φύγει από το εργοστάσιο. Για να αφαιρέσετε τυχόν υπολείμματα νερού και να εξουδετερώσετε πιθανές οσμές, συνιστάται να καθαρίσετε τη συσκευή σας πριν από την πρώτη χρήση. Για τον λόγο αυτό, συνιστάται να καθαρίσετε το εσωτερικό του κάδου εκτελώντας το πρόγραμμα «Καθαρισμός κάδου» ή άλλο πρόγραμμα με την προαιρετική θερμοκρασία των 90 °C. Προσέξτε να μην βάλετε ρούχα και απορρυπαντικό στη συσκευή.

Ευθυγράμμιση

Συνιστάται να ευθυγραμμίσετε τη συσκευή, ώστε να παρέχει την καλύτερη απόδοση. Η συσκευή είναι σε θέση να ανιχνεύσει την ποσότητα των ρούχων που τοποθετούνται. Αυτή η λειτουργία βελτιστοποιεί την απόδοση του προϊόντος ελαχιστοποιώντας την κατανάλωση ενέργειας και νερού, εξοικονομώντας έτσι χρήματα και χρόνο. Για τον λόγο αυτό, συνιστάται η ευθυγράμμιση της συσκευής για βέλτιστη χρήση.

- 1- Αφαιρέστε όλα τα εξαρτήματα από τον κάδο και κλείστε την πόρτα.
- 2- Συνδέστε το φιλτράρισμα στην πρίζα.
- 3- Ενεργοποιήστε το πλυντήριο και μέσα σε 10 δευτερόλεπτα πατήστε διαδοχικά «Καθυστερήση» και «Θερμοκρασία». (μέσα σε 3 δευτερόλεπτα) μέχρι να εμφανιστεί η ένδειξη «t19».
- 4- Πατήστε  για να εκκινήσετε τη συσκευή. Αρχικά εμφανίζεται η ένδειξη «---» και στη συνέχεια εμφανίζεται η ένδειξη «***» (όπως «126») που υποδεικνύει την ταχύτητα του κάδου σε πραγματικό χρόνο. Όταν ο αριθμός φτάσει σε μια συγκεκριμένη τιμή (δηλ. σταματά να αλλάζει), αυτό σημαίνει ότι το πλυντήριο έχει ευθυγραμμιστεί με επιτυχία.

1. Πριν από το πλύσιμο

1. Συνδέστε στο ρεύμα

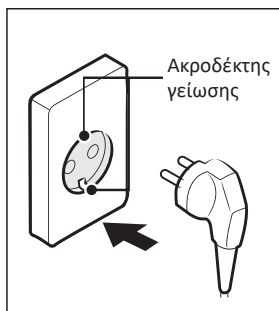

2. Ανοίξτε τη βρύση

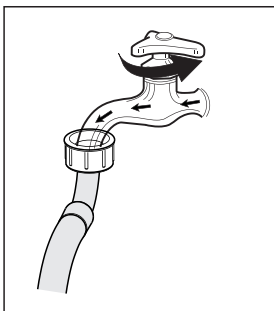

3. Τοποθετήστε τα ρούχα

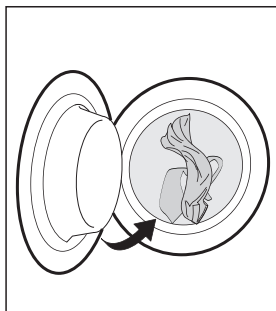

4. Κλείστε την πόρτα

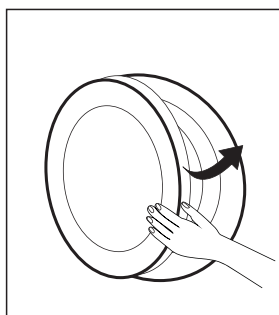

5. Προσθέστε απορρυπαντικό

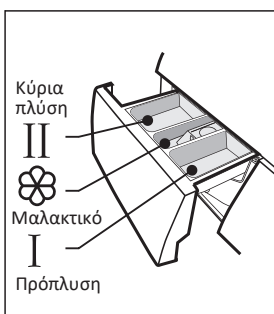

ΣΗΜΕΙΩΣΗ

Εάν έχει επιλεγεί η λειτουργία πρόπλυσης, πρέπει να προστεθεί απορρυπαντικό στη θήκη I.

2. Πλύσιμο

1. Ενεργοποιήστε τη συσκευή

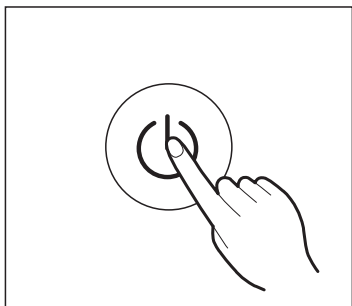

2. Επιλέξτε πρόγραμμα

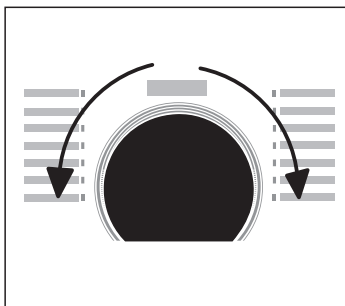

3. Επιλέξτε λειτουργία ή παραμείνετε στις προεπιλεγμένες ρυθμίσεις

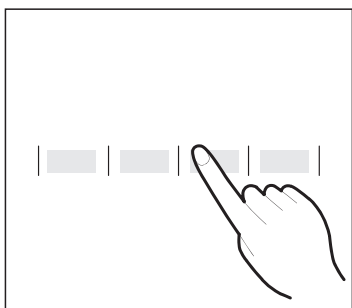

4. Πατήστε Έναρξη/Παύση για να ξεκινήσει το πρόγραμμα

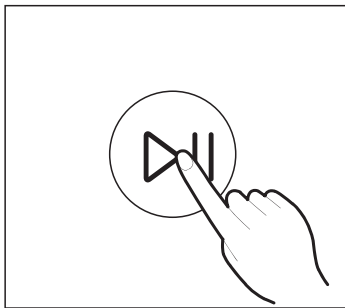

● ΣΗΜΕΙΩΣΗ

1. Εάν έχει επιλεγεί η προεπιλεγμένη ρύθμιση, μπορείτε να παραλείψετε το βήμα 3.
2. Το διάγραμμα με τα κουμπιά λειτουργίας είναι μόνο για αναφορά. Ανατρέξτε στο πραγματικό προϊόν ως πρότυπο.

3. Μετά το πλύσιμο

Ηχείο ο βομβητής και εμφανίζεται η ένδειξη «End» στην οθόνη.

ΕΓΚΑΤΑΣΤΑΣΗ ΠΡΟΪΟΝΤΟΣ



Εργαλεία που απαιτούνται για την εγκατάσταση (δεν περιλαμβάνονται)

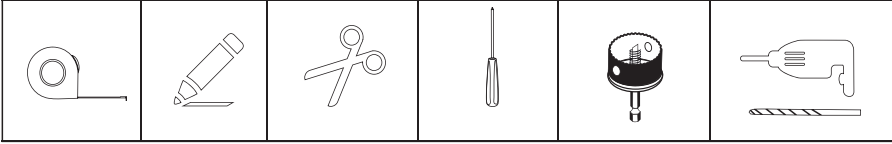

Χώρος εγκατάστασης



ΠΡΟΕΙΔΟΠΟΙΗΣΗ

- Η σταθερότητα είναι σημαντική ώστε να αποτρέπεται η μετακίνηση της συσκευής!
- Βεβαιωθείτε ότι η συσκευή είναι ευθυγραμμισμένη και σταθερή.
- Βεβαιωθείτε ότι το προϊόν δεν πατάει στο καλώδιο ρεύματος.
- Βεβαιωθείτε ότι διατηρούνται οι ελάχιστες αποστάσεις από τους τοίχους, όπως φαίνεται στην εικόνα.

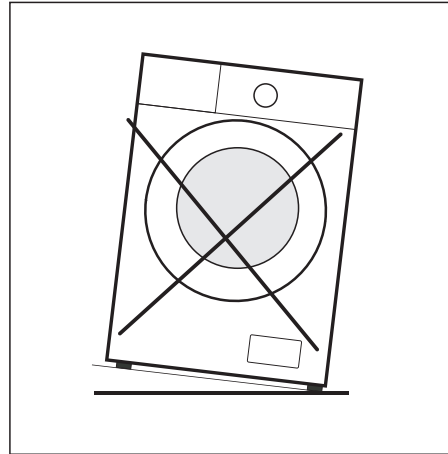
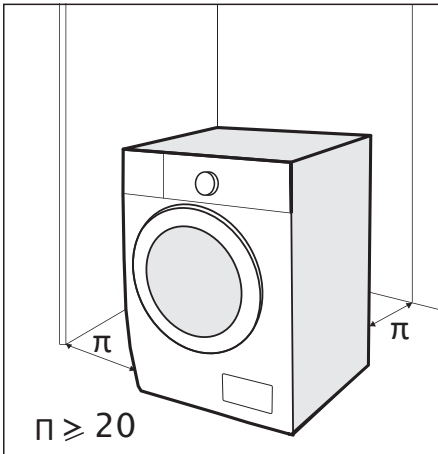

Πριν από την εγκατάσταση του μηχανήματος, επιλέξτε μια θέση με τα εξής χαρακτηριστικά:

1. Ακαμπτη, στεγνή και επίπεδη επιφάνεια.
2. Μακριά από άμεσο ηλιακό φως.
3. Επαρκής εξαερισμός.
4. Θερμοκρασία δωματίου πάνω από 5 °C.
5. Κρατήστε τη συσκευή μακριά από πηγές θερμότητας, όπως σόμπες ή θερμάστρες.

Αποσυσκευασία της συσκευής

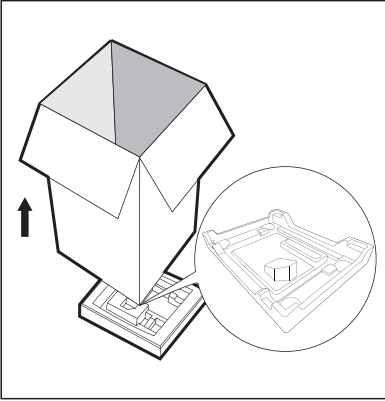

⚠ ΠΡΟΕΙΔΟΠΟΙΗΣΗ

- Τα υλικά συσκευασίας (π.χ. μεμβράνες, φελιζόλ) μπορεί να είναι επικίνδυνα για τα παιδιά.
- Υπάρχει κίνδυνος ασφυξίας! Κρατήστε όλες τις συσκευασίες μακριά από τα παιδιά.

1. Αφαιρέστε το χαρτοκιβώτιο και τα υλικά συσκευασίας από φελιζόλ.
2. Ανασηκώστε τη συσκευή και αφαιρέστε τα υπόλοιπα υλικά συσκευασίας από τη βάση.
3. Αφαιρέστε την ταινία που ασφαλίζει το καλώδιο ρεύματος και τον εύκαμπτο σωλήνα αποστράγγισης.
4. Αφαιρέστε τον σωλήνα εισόδου από τον κάδο.

Αφαιρέστε τις βίδες μεταφοράς

⚠ ΠΡΟΕΙΔΟΠΟΙΗΣΗ

Πριν χρησιμοποιήσετε το προϊόν, πρέπει να αφαιρέσετε τα μπουλόνια μεταφοράς από την πίσω πλευρά.

1. Χαλαρώστε τα 4 μπουλόνια μεταφοράς με ένα κλειδί.
2. Αφαιρέστε τα μπουλόνια, συμπεριλαμβανομένων των ελαστικών εξαρτημάτων και φυλάξτε τα για μελλοντική χρήση.
3. Κλείστε τις οπές χρησιμοποιώντας τα καλύμματα οπών.

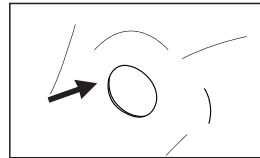
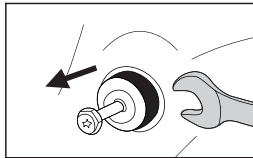
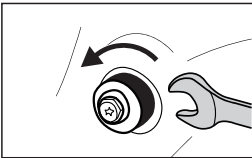

ΕΓΚΑΤΑΣΤΑΣΗ ΠΡΟΪΟΝΤΟΣ

Ευθυγράμμιση της συσκευής

⚠ ΠΡΟΕΙΔΟΠΟΙΗΣΗ

Τα παξιμάδια ασφάλισης και στα τέσσερα πόδια πρέπει να βιδωθούν σφιχτά στο περιβλημα.

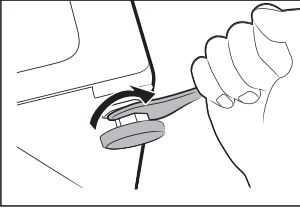

1. Χαλαρώστε το παξιμάδι ασφάλισης.
2. Περιστρέψτε το πόδι μέχρι να ακουμπήσει καλά στο δάπεδο.
3. Ρυθμίστε τα πόδια και ασφαλίστε τα παξιμάδια με ένα κλειδί. Βεβαιωθείτε ότι η συσκευή είναι επίπεδη χρησιμοποιώντας ένα αλφάδι.

Συνδέστε τον σωλήνα παροχής νερού

⚠ ΠΡΟΕΙΔΟΠΟΙΗΣΗ

Για να αποφύγετε τυχόν διαρροές ή ζημιές από νερό, ακολουθήστε τις οδηγίες του παρόντος κεφαλαίου.

- Μην τσακίζετε, συνθλίβετε ή τροποποιείτε τον σωλήνα εισόδου νερού.

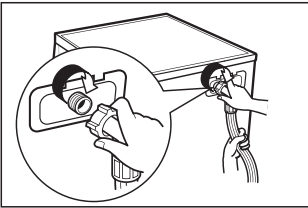

Συνδέστε τον σωλήνα παροχής νερού στη βαλβίδα εισόδου νερού και μετά στη βρύση, όπως υποδεικνύεται.

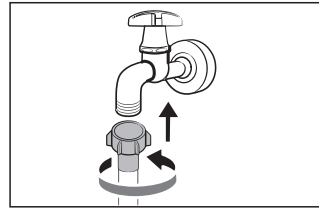

● ΣΗΜΕΙΩΣΗ

- Συνδέστε χειροκίνητα, μην χρησιμοποιείτε εργαλεία. Ελέγξτε αν οι συνδέσεις είναι σφιχτές.

Σωλήνας αποστράγγισης

⚠ ΠΡΟΕΙΔΟΠΟΙΗΣΗ

- Μην τσακίζετε και μην τεντώνετε υπερβολικά τον σωλήνα αποστράγγισης.
- Τοποθετήστε σωστά τον σωλήνα αποστράγγισης, οποιαδήποτε ζημιά μπορεί να προκαλέσει διαρροή νερού.
- **Δεν επιτρέπεται η αφαίρεση της πόρτης του σωλήνα αποστράγγισης.**

Υπάρχουν δύο τρόποι σύνδεσης το άκρου του σωλήνα αποστράγγισης:

1. Τοποθέτηση στο σιφόνι

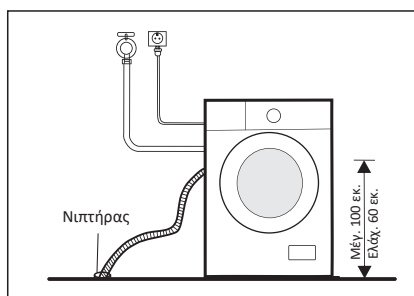

2. Σύνδεση με την αποχέτευση του νιπτήρα

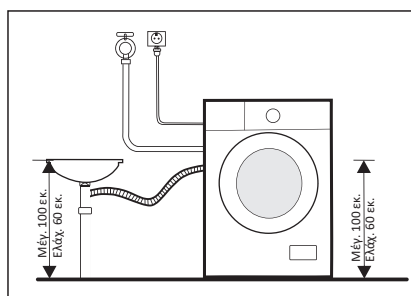

Ηχομονωτική ταινία

ΣΗΜΕΙΩΣΗ

- Μην παραλείψετε να τοποθετήσετε τις ακουστικές ταινίες, οι οποίες μπορούν αποτελεσματικά να μειώσουν τον θόρυβο που προκαλείται από τη συσκευή κατά τη διάρκεια της λειτουργίας της, προκειμένου να έχετε ένα πιο ήσυχο και ήρεμο περιβάλλον διαβίωσης.

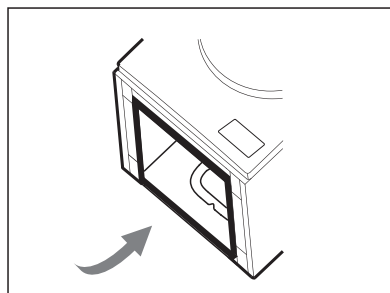
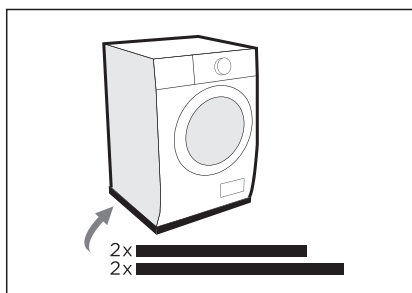

- Ξαπλώστε τη συσκευή στο δάπεδο, χρησιμοποιώντας κάποιο μαλακό υλικό, όπως φελιζόλ ή ρούχο, μεταξύ της συσκευής και του δαπέδου για προστασία.
- Κολλήστε τις 2 μακρύτερες ταινίες στις μεγαλύτερες κάτω άκρες της συσκευής και τις 2 μικρότερες ταινίες στις μικρότερες κάτω άκρες.

ΟΔΗΓΙΕΣ ΛΕΙΤΟΥΡΓΙΑΣ

Πριν από κάθε πλύση

- Η θερμοκρασία περιβάλλοντος της συσκευής πρέπει να είναι 5 °C - 40 °C. Εάν το πλυντήριο χρησιμοποιηθεί σε θερμοκρασία κάτω από 0 °C, η βαλβίδα εισόδου και το σύστημα αποστράγγισης ενδέχεται να καταστραφούν. Εάν η συσκευή έχει τοποθετηθεί σε συνθήκες παγετού, θα πρέπει να μεταφερθεί σε χώρο με κανονική θερμοκρασία για να διασφαλιστεί ότι ο σωλήνας παροχής νερού και ο σωλήνας αποστράγγισης μπορούν να ξεπαγώσουν πριν από τη χρήση.
- Ελέγξτε τις ετικέτες φροντίδας των ρούχων και τις οδηγίες χρήσης του απορρυπαντικού πριν από το πλύσιμο. Χρησιμοποιήστε απορρυπαντικό που δεν αφρίζει ή που αφρίζει λίγο στο πλυντήριο.

1. Βγάλτε όλα τα αντικείμενα από τις τσέπες

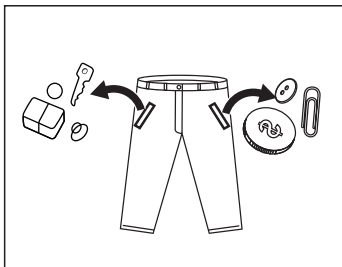

2. Ταξινομήστε τα ρούχα ανάλογα με το χρώμα και τον τύπο του υφάσματος

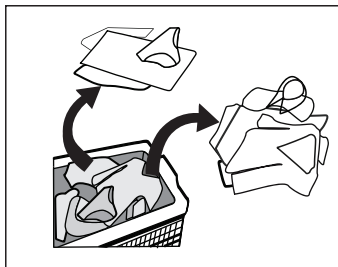

3. Δέστε τις μακριές υφασμάτινες λωρίδες και ζώνες, κλείστε τα φερμουάρ, κουμπώστε τα κουμιά

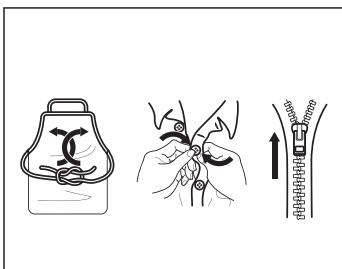

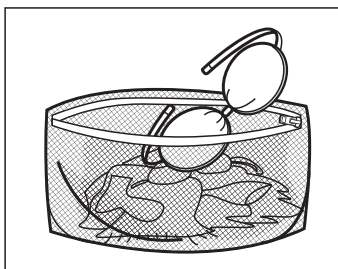

4. Τοποθετήστε τα μικρά αντικείμενα σε τσάντα πλυντηρίου



ΠΡΟΕΙΔΟΠΟΙΗΣΗ

- Μην πλένετε αντικείμενα που έχουν καθαριστεί, πλυθεί, μουλιάσει ή εμποτιστεί με εύφλεκτες ή εκρηκτικές ουσίες όπως κερί, λάδι, χρώμα, βενζίνη, οινόπνευμα, κηροζίνη και άλλα εύφλεκτα υλικά.
- Το πλύσιμο μεμονωμένων ρούχων μπορεί εύκολα να προκληθεί ανισορροπία στο φορτίο. Ως εκ τούτου, συνιστάται να προσθέσετε ένα ή δύο ακόμη ρούχα στο πλύσιμο, έτσι ώστε το σύστημα να μπορεί να γίνει ομαλά.
- Μην πλένετε ή σύβετε αδιάβροχα καθίσματα, πατάκια ή ρούχα.

Θήκη απορρυπαντικού

- I Πρόπλυση
- II Κύρια πλύση
-  Μαλακτικό
-  Κουμπί απελευθέρωσης
θήκης απορρυπαντικού

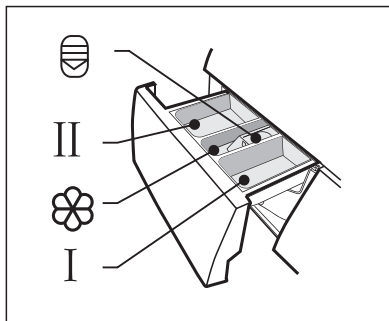

ΠΡΟΣΟΧΗ

- Εάν έχει επιλεγεί η λειτουργία πρόπλυσης, πρέπει να προστεθεί απορρυπαντικό μόνο στη θήκη I.

Πρόγραμμα	I	II / Δ	
Βαμβακερά	<input type="radio"/>	<input checked="" type="radio"/>	<input type="radio"/>
Συνθετικά	<input type="radio"/>	<input checked="" type="radio"/>	<input type="radio"/>
Ανάμεικτα	<input type="radio"/>	<input checked="" type="radio"/>	<input type="radio"/>
Σεντόνια	<input type="radio"/>	<input checked="" type="radio"/>	<input type="radio"/>
Μωρουδιακά	<input type="radio"/>	<input checked="" type="radio"/>	<input type="radio"/>
20 °C		<input checked="" type="radio"/>	<input type="radio"/>
Καθαρισμός κάδου			

Πρόγραμμα	I	II / Δ	
Μόνο στύψιμο			
Ξέπλυμα και στύψιμο			<input type="radio"/>
Μάλλινα		<input checked="" type="radio"/>	<input type="radio"/>
ECO 40-60		<input checked="" type="radio"/>	<input type="radio"/>
Αποστείρωση		<input checked="" type="radio"/>	<input type="radio"/>
Γρήγορη πλύση 15'		<input checked="" type="radio"/>	<input type="radio"/>

● Υποχρεωτικό

○ Προαιρετικό

ΟΔΗΓΙΕΣ ΛΕΙΤΟΥΡΓΙΑΣ

Σύσταση απορρυπαντικού

Συνιστώμενο απορρυπαντικό	Τύποι ρούχων και υφασμάτων	Κύκλοι πλύσης	Θερμοκρασία πλύσης °C
Απορρυπαντικό βαρέως τύπου με λευκαντικούς παράγοντες	Λευκά βαμβακερά ή λινά ρούχα ανθεκτικά στις υψηλές θερμοκρασίες	Βαμβακερά, ECO 40-60	40/60
Απορρυπαντικό για χρωματιστά χωρίς λευκαντικούς παράγοντες	Χρωματιστά ρούχα, βαμβακερά ή λινά	Βαμβακερά	20/40
Απορρυπαντικό για χρωματιστά βαμβακερά ή λινά χωρίς λευκαντικούς παράγοντες	Χρωματιστά συνθετικά ρούχα	Βαμβακερά, Συνθετικά	20/40
Ήπιο απορρυπαντικό	Ευαίσθητα υφάσματα, Μετάξι, Βισκόζη	Συνθετικά	20
Απορρυπαντικό για μάλλινα	Μάλλινα	Μάλλινα	20/40

ΣΗΜΕΙΩΣΗ

- Το συμπυκνωμένο απορρυπαντικό ή πρόσθετο μπορεί να αραιωθεί σε νερό πριν το ρίξετε στη θήκη απορρυπαντικού, προκειμένου να αποφύγετε να φράξει η είσοδός του και να προκληθεί υπερχείλιση νερού.
- Επιλέξτε τον κατάλληλο τύπο απορρυπαντικού για μέγιστη απόδοση πλύσης και ελάχιστη κατανάλωση νερού και ενέργειας.
- Για να επιτευχθεί το καλύτερο αποτέλεσμα καθαρισμού, είναι σημαντική η κατάλληλη δοσολογία του απορρυπαντικού.
- Χρησιμοποιήστε μειωμένη ποσότητα απορρυπαντικού εάν ο κάδος δεν έχει γεμίσει εντελώς.
- Πάντα να προσαρμόζετε την ποσότητα του απορρυπαντικού σύμφωνα με τη σκληρότητα του νερού. Εάν το νερό της βρύσης σας είναι μαλακό, χρησιμοποιήστε λιγότερο απορρυπαντικό.
- Η δόση πρέπει να είναι ανάλογη με το πόσο βρώμικα είναι τα ρούχα σας. Λιγότερα βρώμικα ρούχα απαιτούν λιγότερο απορρυπαντικό.
- Το πολύ συμπυκνωμένο απορρυπαντικό απαιτεί ιδιαίτερη ακρίβεια στη δοσολογία.

Τα ακόλουθα συμπτώματα αποτελούν ένδειξη υπερβολικής δόσης απορρυπαντικού:

- Σχηματισμός μεγάλης ποσότητας αφρού
- Κακό αποτέλεσμα πλύσης και ξεβγάλματος

Τα ακόλουθα συμπτώματα αποτελούν ένδειξη χαμηλής δόσης απορρυπαντικού

- Τα πλυμένα ρούχα γίνονται γκρι
- Συσσώρευση αλάτων στον κάδο, στο θερμομαντικό στοιχείο ή/και στα πλυμένα ρούχα

Πίνακας ελέγχου

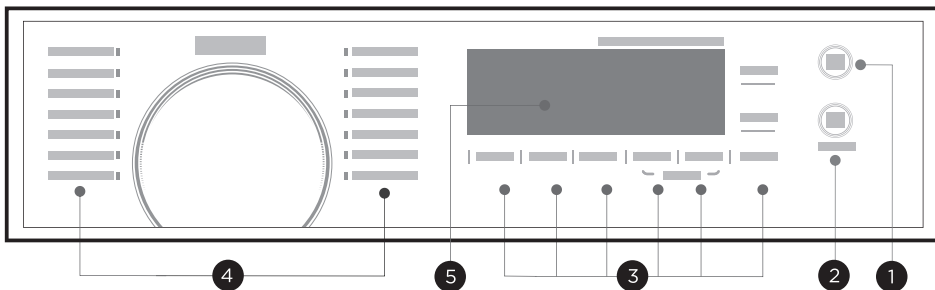

1 ΕΝΕΡΓΟΠΟΙΗΣΗ/ΑΠΕΝΕΡΓΟΠΟΙΗΣΗ

Ενεργοποιεί/Απενεργοποιεί τη συσκευή.

2 Έναρξη/Παύση

Ξεκίνημα ή διακοπή του προγράμματός σας.

3 Επιλογές

Σας επιτρέπει να επιλέξετε πρόσθετες λειτουργίες.

4 Προγράμματα

Διαθέσιμα ανάλογα με τον τύπο του πλυντηρίου.

5 Οθόνη

Στην οθόνη εμφανίζονται οι ρυθμίσεις, ο εκτιμώμενος χρόνος που απομένει, οι επιλογές και τα μηνύματα κατάστασης.

ΣΗΜΕΙΩΣΗ

- Το διάγραμμα είναι μόνο για αναφορά. Ανατρέξτε στο πραγματικό προϊόν ως πρότυπο.

ΟΔΗΓΙΕΣ ΛΕΙΤΟΥΡΓΙΑΣ

Οθόνη

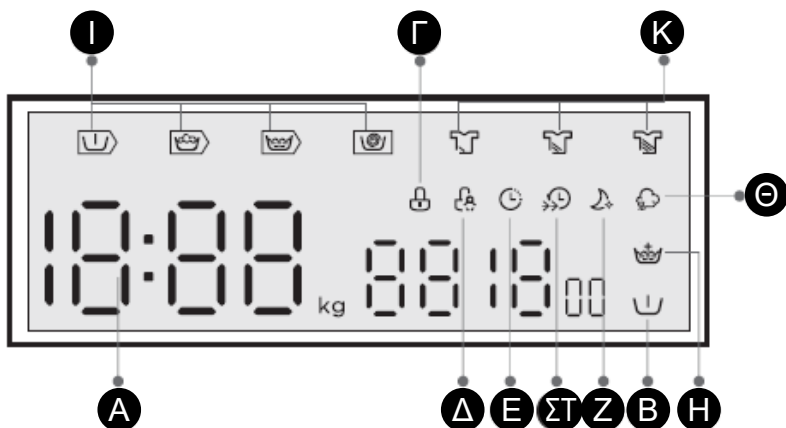

A Οθόνη

Wash Time
125
Speed
400
End
End

Delay Time
2H
Error
E30
Temp.
30

B Πρόπλυση

Γ Κλείδωμα πόρτας

Δ Κλείδωμα για παιδιά

Ε Καθυστέρηση

ΣΤ Γρήγορη πλύση

Ζ Νυχτερινή πλύση

Η Επιπλέον ξέβγαλμα

Θ Ατμός

Ι Πρόπλυση - Πλύσιμο - Ξέβγαλμα - Στύψιμο

Κ Επίπεδο βρωμιάς

Προγράμματα

Μοντέλο: WIW-91431PG

Πρόγραμμα	Ποσότητα ρούχων	Προεπιλεγμένη ώρα (ώ:λ)
Βαμβακερά	9,0	3:39
Συνθετικά	4,5	3:18
Ανάμεικτα	9,0	1:20
Σεντόνια	9,0	1:48
Μωρουδικά	9,0	2:01
20 °C	4,5	1:01
Καθαρισμός κάδου	–	1:18
Μόνο στύψιμο	9,0	0:12
Ξέβγαλμα και Στύψιμο	9,0	0:20
Μάλλια	2,0	1:07
ECO 40-60	9,0	3:48
Αποστείρωση	4,5	2:27
Γρήγορη πλύση 15'	2,0	0:15

ΣΗΜΕΙΩΣΗ

- Οι παράμετροι σε αυτόν τον πίνακα είναι ενδεικτικές. Οι πραγματικές παράμετροι μπορεί να διαφέρουν από αυτές στον παραπάνω πίνακα.

Προγράμματα

WIW-91431PG							
Κύκλος	Ονομαστική χωρητικότητα σε κλά	Ρύθμιση θερμοκρασίας °C	Διάρκεια κύκλου σε ώρες και λεπτά	Κατανάλωση ενέργειας σε kWh/κύκλο λειτουργίας	Κατανάλωση νερού σε λίτρα/κύκλο λειτουργίας	Υψηλότερη θερμοκρασία(°C ¹)	Υπολειπόμενη υγρασία % / ταχύτητα περιστροφής
Βαμβακερά (60° C)	9,0	60	3:44	1,620	78	60	53% / 800
Ανάμεικτα	9,0	40	1:20	0,830	78	40	70% / 800
20 °C	4,5	20	1:01	0,206	48	20	65% / 1000
Γρήγορη πλύση 15'	2,0	Κρύο	0:15	0,030	31	Κρύο	70% / 800
Σεντόνια	9,0	40	1:48	0,862	78	40	65% / 1000
ECO 40-60 ³⁾	9,0	--	3:48	0,808	67,0	32	53,9% / 1350
	4,5	--	2:54	0,498	49,0	29	53,9% / 1350
	2,5	--	2:54	0,225	36,0	23	53,9% / 1350

- Οι παραπάνω πληροφορίες είναι μόνο για αναφορά και ενδέχεται να αλλάξουν ανάλογα με τις πραγματικές συνθήκες χρήσης.
- Οι τιμές που παρέχονται για τα προγράμματα εκτός του προγράμματος ECO 40-60 είναι μόνο ενδεικτικές.
- Η θερμοκρασία των 20 °C είναι σε θέση να καθαρίσει ελαφρώς λερωμένα βαμβακερά ρούχα. Η ονομαστική θερμοκρασία των 20 °C συμμορφώνεται με τον κανονισμό (ΕΕ) 2019/2023.
- Σύμφωνα με τις Οδηγίες της Ευρωπαϊκής Ένωσης EN 60456:2016/prA2019 με (ΕΕ)2019/2014, (ΕΕ)2019/2023, (ΕΕ)2021/340, (ΕΕ)2021/341,

Η κλάση ενεργειακής απόδοσης είναι: A

Πρόγραμμα δοκιμών ενέργειας: ECO 40-60. Οι άλλες τιμές είναι οι προεπιλεγμένες.

Μισό φορτίο για το πλυντήριο των 9,0 κιλών είναι 4,5 κιλά.

1/4 του φορτίου για το πλυντήριο των 9,0 κιλών είναι 2,5 κιλά.

Προγράμματα

- 1) Το πλυντήριο διατηρεί την υψηλότερη θερμοκρασία για τουλάχιστον 5 λεπτά κατά τη διάρκεια του κύκλου πλύσης.
- 2) Υπολειπόμενη υγρασία μετά τον κύκλο πλύσης σε ποσοστιαία περιεκτικότητα νερού και ταχύτητα στυψίματος που έχει χρησιμοποιηθεί.
- 3) Το πρόγραμμα ECO 40-60 είναι σε θέση να καθαρίσει κανονικά λερωμένα βαμβακερά ρούχα που δηλώνονται ότι πλένονται στους 40 °C ή στους 60 °C, μαζί στον ίδιο κύκλο πλύσης. Αυτό το πρόγραμμα χρησιμοποιείται για την αξιολόγηση της συμμόρφωσης με τον κανονισμό (ΕΕ) 2019/2023.

Τα πιο αποτελεσματικά προγράμματα όσον αφορά την κατανάλωση ενέργειας είναι γενικά εκείνα που αποδίδουν σε χαμηλότερες θερμοκρασίες και μεγαλύτερη διάρκεια.

Η φόρτωση του οικιακού πλυντηρίου ρούχων έως τη χωρητικότητα που υποδεικνύεται για τα αντίστοιχα προγράμματα θα συμβάλει στην εξοικονόμηση ενέργειας και νερού.

Ο θόρυβος και η εναπομείνασα υγρασία επηρεάζονται από την ταχύτητα στυψίματος: όσο υψηλότερη είναι η ταχύτητα στυψίματος στο στάδιο στυψίματος, τόσο υψηλότερος είναι ο θόρυβος και τόσο χαμηλότερη είναι η εναπομείνασα περιεκτικότητα σε υγρασία.



ΠΡΟΣΟΧΗ

- Σε περίπτωση διακοπής ρεύματος κατά τη λειτουργία του πλυντηρίου, ειδική μνήμη αποθηκεύει το επιλεγμένο πρόγραμμα. Το πλυντήριο θα συνεχίσει το πρόγραμμα όταν αποκατασταθεί η ηλεκτροδότηση (παροχή ρεύματος).

ΟΔΗΓΙΕΣ ΛΕΙΤΟΥΡΓΙΑΣ







































































Υπάρχουν διαθέσιμα προγράμματα ανάλογα με τον τύπο των ρούχων για πλύσιμο.

Προγράμματα	
Βαμβακερά	Σκληρά υφάσματα, ανθεκτικά σε υψηλές θερμοκρασίες, βαμβακερά ή λινά.
Συνθετικά	Πλύσιμο συνθετικών ρούχων, π.χ. πουκάμισα, παλτά μεικτής ύφανσης. Όταν πλένετε πλεκτά, πρέπει να μειώνετε την ποσότητα απορρυπαντικού λόγω της χαλαρής κατασκευής των ινών και της εύκολης διαμόρφωσης αφρού.
Μωρουδιακά	Το πρόγραμμα πλύσης μωρουδιακών, καθαρίζει καλύτερα τα μωρουδιακά και κάνει την απόδοση του ξεβγάλματος καλύτερη για την προστασία του δέρματος του μωρού.
Ανάμεικτα	Ανάμεικτα ρούχα από βαμβακερά και συνθετικά υφάσματα.
Σεντόνια	Αυτό το πρόγραμμα είναι ειδικά σχεδιασμένο για πλύσιμο κλινοσκεπασμάτων.
20 °C	Είναι σε θέση να καθαρίσει ελαφρώς λερωμένα βαμβακερά ρούχα, σε θερμοκρασία 20 °C.
ECO 40-60	Επιλεγμένη σταθερή θερμοκρασία 40 °C, κατάλληλο για ρούχα που μπορούν να πλυθούν σε θερμοκρασία 40 °C - 60 °C.
Γρήγορη πλύση 15'	Εξαιρετικά σύντομο πρόγραμμα, κατάλληλο για ελαφρώς λερωμένα ρούχα σε μικρές ποσότητες.
Αποστείρωση	Διατήρηση υψηλής θερμοκρασίας για το πλύσιμο που αφαιρεί αποτελεσματικά τα ανεπιθύμητα βακτήρια.
Μάλλινα	Μάλλινα χειροποίητα ή μηχανής που πλένονται στο πλυντήριο ή υφάσματα με αρκετό μαλλί. Ειδικό απαλό πρόγραμμα πλύσης για την αποφυγή συρρίκνωσης, μεγαλύτερες παύσεις του προγράμματος (τα υφάσματα παραμένουν στο υγρό πλύσης).
Μόνο στύψιμο	Στύβει τα ρούχα και αποστραγγίζει το νερό.
Ξέβγαλα και Στύψιμο	Ξεπλένει στύβει τα ρούχα και μετά αποστραγγίζει το νερό.
Καθαρισμός κάδου	Ειδικό πρόγραμμα για τον καθαρισμό του κάδου και των σωλήνων με Εφαρμόζει αποστείρωση σε υψηλή θερμοκρασία 90 °C για πιο οικολογικό πλύσιμο ρούχων. Όταν εκτελείται αυτό το πρόγραμμα, δεν μπορούν να προστεθούν άλλα ρούχα ή υφάσματα για πλύσιμο. Εάν προσθέσετε μικρή ποσότητα λευκαντικού παράγοντα (χλωρίνη), το αποτέλεσμα θα είναι καλύτερο. Αυτό το πρόγραμμα πρέπει να χρησιμοποιείται ανάλογα με τις ανάγκες του κάθε χρήστη.

- Το διάγραμμα είναι μόνο για αναφορά. Ανατρέξτε στο πραγματικό προϊόν ως πρότυπο.

ΟΔΗΓΙΕΣ ΛΕΙΤΟΥΡΓΙΑΣ

Επιλογές

Κύκλος	Προεπιλεγμένη θερμοκρασία (°C)	Προεπιλεγμένη ταχύτητα στύψιματος (σ.α.λ.)	Πρόσθετες λειτουργίες
		1400	
Βαμβακερά	40	800	       
Συνθετικά	40	800	      
Ανάμεικτα	40	800	       
Σεντόνια	40	1000	       
Μωρουδιακά	60	1000	       
20 °C	20	1000	      
Καθαρισμός κάδου	90	--	 
Μόνο στύψιμο	--	1000	 
Ξέβγαλμα και Στύψιμο	--	1000	   
Μάλλινα	40	600	    
ECO 40-60	--	1400	 
Αποστείρωση	70	800	    
Γρήγορη πλύση 15'	Κρύο	800	   

ΣΗΜΕΙΩΣΗ

- Για τη μέγιστη ταχύτητα στύψιματος, τον χρόνο προγράμματος και άλλες λεπτομέρειες του προγράμματος ECO 40-60, ανατρέξτε στο περιεχόμενο της σελίδας «Τεχνικό δελτίο προϊόντος».
- Ο πίνακας δείχνει ποιός κύκλος προσφέρει ποιες επιλογές για προσαρμογή. Εάν δεν είναι δυνατή η προσαρμογή για έναν κύκλο, η συγκεκριμένη επιλογή δε θα εμφανίζεται στον παραπάνω πίνακα.

Speed

Ταχύτητα στυψίματος

Όταν χρειάζεται, η ταχύτητα στυψίματος μπορεί να ρυθμιστεί πατώντας το κουμπί ταχύτητας στα ακόλουθα βήματα: 1400:0-400-600-800-1000-1200-1400

Delay

Καθυστέρηση έναρξης

1. Επιλέξτε ένα πρόγραμμα
2. Πατήστε το κουμπί καθυστέρησης για να επιλέξετε τον χρόνο καθυστέρησης από 0 έως 24 ώρες
3. Πατήστε «Έναρξη/Παύση» για να ξεκινήσει το πρόγραμμα



Επιλέξτε πρόγραμμα



Ρύθμιση ώρας



Έναρξη

Για να ακυρώσετε τη λειτουργία καθυστέρησης, πατήστε το κουμπί «Καθυστέρηση» πριν από την έναρξη του προγράμματος μέχρι να εμφανιστεί στην οθόνη η ένδειξη 0H. Εάν το πρόγραμμα έχει ήδη ξεκινήσει, απενεργοποιήστε και κατόπιν ενεργοποιήστε τη συσκευή και επιλέξτε ένα νέο πρόγραμμα.



Πρόπλυση

Επιπλέον λειτουργία πλύσης πριν αρχίσει ο κύριος κύκλος πλύσης για αύξηση της απόδοσης της πλύσης.



ΣΗΜΕΙΩΣΗ

Πρέπει να προστεθεί απορρυπαντικό στη θήκη I.



Επιπλέον ξέβγαλμα

Τα ρούχα θα υποβληθούν σε επιπλέον ξέβγαλμα μετά την επιλογή αυτής της λειτουργίας.



Επίπεδο βρωμιάς

Ο χρόνος πλύσης θα αυξηθεί ή θα μειωθεί όταν το επιλέξετε.



Γρήγορη πλύση

Η λειτουργία μπορεί να μειώσει τον χρόνο πλύσης.



Ο κύκλος μου

Για απομνημόνευση του προγράμματος που χρησιμοποιείται συχνά.

Αφού επιλέξετε το πρόγραμμα και ορίσετε τις επιλογές, πατήστε [Στύψιμο] για 3 δευτ. πριν ξεκινήσετε το πλύσιμο. Η προεπιλεγμένη σειρά ρύθμισης ξεκινά από Βαμβακερά.



Ατμός

Μπορείτε να επιλέξετε τη λειτουργία SpaCare επιλέγοντας «Βαμβακερά», «Ανάμεικτα», «Κλινοσκεπάσματα» και «Μωρουδιακά».



ΣΗΜΕΙΩΣΗ

Μετρητής χρήσης

1. Αποσυνδέστε τον εξοπλισμό από την πρίζα για 10 δευτ. και επανασυνδέστε τον ξανά.
2. Ενεργοποιήστε το πλυντήριο και μέσα σε 10 δευτ. πατήστε ταυτόχρονα και συνεχώς για περίπου 5 δευτ. έως ότου η οθόνη της συσκευής εμφανίσει ψηφία. Η τιμή υποδεικνύει τους χρόνους χρήσης του εξοπλισμού.
3. Επαναλάβετε ξανά το βήμα 1 και το πλυντήριο θα επανέλθει στην κανονική λειτουργία.

ΟΔΗΓΙΕΣ ΛΕΙΤΟΥΡΓΙΑΣ

Θερμ.

Θερμ.

Όταν χρειάζεται, η θερμοκρασία πλήσης μπορεί να ρυθμιστεί πατώντας το κουμπί θερμοκρασίας με τα ακόλουθα βήματα:

Κρύο - 20 °C - 30 °C - 40 °C - 60 °C - 70 °C - 90 °C.



Νυχτερινή πλήση

Εάν η επιλεγμένη ταχύτητα στυψίματος είναι μεγαλύτερη από 800 σ.α.λ., αλλάξτε την σε 800 σ.α.λ. και ακυρώστε τον ήχο του κουμπιού.



Παιδικό κλείδωμα

Χρησιμοποιήστε το για να αποφύγετε τη χρήση της συσκευής από τα παιδιά.



Πατήστε ταυτόχρονα τα πλήκτρα [Στύψιμο] και [Λειτουργία] για 3 δευτ. μέχρι να ηχήσει ο βομβητής. Η ένδειξη κλειδώματος για παιδιά θα ανάψει.



ΠΡΟΣΟΧΗ

Όταν είναι ενεργοποιημένο το παιδικό κλείδωμα, στην οθόνη εμφανίζονται εναλλάξ η ένδειξη «CL» και ο υπολειπόμενος χρόνος.

Εάν πατήσετε οποιοδήποτε άλλο κουμπί, θα αρχίσει να αναβοσβήνει η ένδειξη του παιδικού κλειδώματος. Όταν ολοκληρωθεί το πρόγραμμα, οι ενδείξεις «CL» και «End» θα εναλλάσσονται στην οθόνη.

Το παιδικό κλείδωμα απενεργοποιεί τη λειτουργία όλων των κουμπιών εκτός από το κουμπί ενεργοποίησης/απενεργοποίησης και το κουμπί του παιδικού κλειδώματος! Μόνο το ταυτόχρονο πάτημα των δύο κουμπιών [Στύψιμο] και [Λειτουργία] μπορεί να απενεργοποιήσει το παιδικό κλείδωμα!

Απενεργοποιήστε το παιδικό κλείδωμα πριν επιλέξετε νέο πρόγραμμα.



Σίγαση βομβητή



Επιλογή προγράμματος

Πατήστε το κουμπί [Θερμ.] για 3 δευτ. και ο βομβητής θα είναι σε σίγαση.

Για να ενεργοποιήσετε ξανά τη λειτουργία του βομβητή, πατήστε ξανά το κουμπί για 3 δευτερόλεπτα. Η ρύθμιση θα διατηρηθεί μέχρι την επόμενη επαναφορά.



ΠΡΟΣΟΧΗ

- Εάν εφαρμόσετε σίγαση στη λειτουργία βομβητή, δεν θα ακούγονται πλέον οι ηχητικές ειδοποιήσεις.



Συμπλήρωση ρούχων / Επαναφόρτωση

Αυτή η λειτουργία μπορεί να εκτελεστεί κατά τη διάρκεια της πλύσης. Όσο ο κάδος γυρίζει, στο εσωτερικό υπάρχει μεγάλη ποσότητα νερού με υψηλή θερμοκρασία και η πόρτα δεν μπορεί να ανοίξει.

Πατήστε [Έναρξη/Παύση] για 3 δευτ. για να συμπληρώσετε ρούχα και να ξεκινήσετε πάλι τη λειτουργία. Ακολουθήστε τα παρακάτω βήματα:

1. Περιμένετε μέχρι να σταματήσει να περιστρέφεται ο κάδος.
2. Η πόρτα έχει ξεκλειδώσει.
3. Κλείστε την πόρτα μόλις βάλετε κι άλλα ρούχα και πατήστε το κουμπί [▶||].



Πατήστε το [▶||] για 3 δευτ.

Τοποθετήστε κι άλλα ρούχα

Έναρξη



ΠΡΟΣΟΧΗ

- Μην χρησιμοποιείτε τη λειτουργία επαναφόρτωσης όταν η στάθμη του νερού είναι πάνω από το χείλος του εσωτερικού κάδου ή όταν η θερμοκρασία είναι πολύ υψηλή.

Τεχνικό δελτίο προϊόντος

Όνομα προμηθευτή ή εμπορικό σήμα^{(α),(γ)}: MORRIS
 Διεύθυνση προμηθευτή^{(α),(γ)}: 17ης Νοεμβρίου 87Α, Πυλαία, Θεσσαλονίκη
 Αναγνωριστικό μοντέλου^(β): W/W-91431PG
 Γενικές παράμετροι προϊόντος:

Παράμετρος	Τιμή		Παράμετρος	Τιμή	
Ονομαστική χωρητικότητα (β) (κιλά)	9,0		Διαστάσεις σε εκ. (α),(γ)	Ύψος	85
				Πλάτος	60
				Βάθος	53
Δείκτης ενεργειακής απόδοσης (β) (EEI _w)	51,9		Τάξη ενεργειακής απόδοσης ^(β)	A (δ)	
Δείκτης αποδοτικότητας πλήσης (β)	1,031		Αποτελεσματικότητα ξεβγάλματος (γρ./κιλό) ^(β)	5,0	
Κατανάλωση ενέργειας σε kWh ανά κύκλο, με βάση το πρόγραμμα ECO 40-60 σε συνδυασμό πλήρων και μερικών φορτίων. Η πραγμα- τική κατανάλωση ενέργειας εξαρτάται από τον τρόπο χρήσης της συσκευής.	0,494		Κατανάλωση νερού σε λίτρο ανά κύκλο, με βάση το πρόγραμμα ECO 40-60 σε συνδυασμό πλήρων και μερικών φορτίων. Η πραγματική κατανάλωση νερού εξαρτάται από τον τρόπο χρήσης της συσκευής και από τη σκληρότητα του νερού.	50	
Μέγιστη θερμοκρασία μέσα στα υπό επεξεργασία ρούχα ^(β) (°C)	Ονομαστική χωρητικότητα	32	Σταθμισμένη υπολειπόμενη περιεκτικότητα σε υγρασία (β)(%)	53,9	
	Μισό	29			
	Τέταρτο	23			
Ταχύτητα περιστροφής ^(β) (σ.α.λ.)	Ονομαστική χωρητικότητα	1350	Κατηγορία απόδοσης στεγνώματος- στυψίματος (β)	B (δ)	
	Μισό	1350			
	Τέταρτο	1350			
Διάρκεια προγράμματος ^(β) (ώ:λ)	Ονομαστική χωρητικότητα	3:48	Τύπος	Ελεύθερο	
	Μισό	2:54			
	Τέταρτο	2:54			
Εκπομπές αερομεταφερόμενου ακουστικού θορύβου στη φάση στυψίματος (β) (dB(A) re L PW)	72		Τάξη εκπομπών αερομεταφερόμενου ακουστικού θορύβου (β)(φάση στυψίματος)	A (δ)	
Εκτός λειτουργίας (W) (εάν ισχύει)	0,50		Λειτουργία αναμονής (W) (εάν ισχύει)	Δ/Υ	
Καθυστερήση έναρξης (W) (εάν ισχύει)	4,00		Αναμονή δικτύου (W) (εάν ισχύει)	Δ/Υ	

Ελάχιστη διάρκεια της εγγύησης που προσφέρει ο προμηθευτής (α),(γ):

**Αυτό το προϊόν έχει σχεδιαστεί για να ελευθερώνει
ιόντα αργύρου κατά τη διάρκεια του κύκλου πλήσης**

OXI

Πρόσθετες πληροφορίες:

Σύνδεσμος στον ιστότοπο του προμηθευτή, όπου βρίσκονται οι πληροφορίες του σημείου 9 του παραρτήματος του κανονισμού (ΕΕ)2019/2023⁽¹⁾ της Επιτροπής:

^(α) το στοιχείο αυτό δεν θεωρείται σχετικό για τους σκοπούς του άρθρου 2 παράγραφος 6 του κανονισμού (ΕΕ) 2017/1369.

^(β) για το πρόγραμμα eco 40-60.

^(γ) οι αλλαγές στο παρόν στοιχείο δεν θεωρούνται σχετικές για τους σκοπούς του άρθρου 4 παράγραφος 4 του κανονισμού (ΕΕ)2017/1369.

^(δ) η βάση δεδομένων προϊόντων δημιουργεί αυτόματα το οριστικό περιεχόμενο αυτού του κελιού, αυτά τα στοιχεία δεν καταχωρούνται από τον προμηθευτή.

ΚΑΘΑΡΙΣΜΟΣ ΚΑΙ ΣΥΝΤΗΡΗΣΗ

Καθάρισμα και φροντίδα

ΠΡΟΕΙΔΟΠΟΙΗΣΗ

- Αποσυνδέετε πάντα τη συσκευή από την πρίζα και κλείνετε τη βρύση νερού πριν από τον καθαρισμό και τη συντήρηση.

Καθαρισμός του περιβλήματος

Η σωστή συντήρηση της συσκευής μπορεί να επιμηκύνει τη διάρκεια ζωής της. Η επιφάνεια μπορεί να καθαριστεί με αραιωμένα, μη διαβρωτικά, ουδέτερα απορρυπαντικά, όταν χρειάζεται. Εάν υπάρχει υπερχείλιση νερού, χρησιμοποιήστε μια πετσέτα για να το σκουπίσετε αμέσως. Δεν επιτρέπεται η χρήση αιχμηρών αντικειμένων για να καθαρίσετε τη συσκευή.

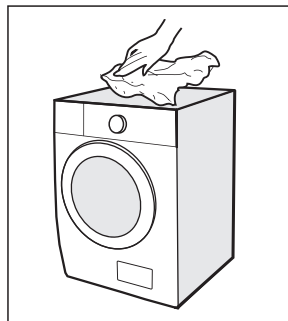

ΠΡΟΣΟΧΗ

- Μην χρησιμοποιείτε ποτέ διαβρωτικές ή καυστικές ουσίες, όπως τα φορμικά οξέα ή οι αραιωμένοι διαλύτες τους ή παρόμοιες ουσίες, όπως το οινόπνευμα ή τα χημικά προϊόντα.

Καθαρισμός του κάδου

Τυχόν λεκέδες σκουριάς που έχουν απομείνει στο εσωτερικό του κάδου από μεταλλικά αντικείμενα πρέπει να αφαιρούνται αμέσως με τη χρήση απορρυπαντικών χωρίς χλώριο. Μην χρησιμοποιείτε ποτέ συρματόβουρτσα για τον καθαρισμό του κάδου!

ΣΗΜΕΙΩΣΗ

- Κρατήστε τα ρούχα μακριά από τη συσκευή κατά τον καθαρισμό του κάδου.

Καθαρισμός του λάστιχου και του τζαμιού της πόρτας

Σκουπίστε το τζάμι και το λάστιχο μετά από κάθε πλύση για να αφαιρέσετε χνούδια και λεκέδες. Εάν συσσωρευτούν χνούδια, μπορεί να προκληθούν διαρροές.

Αφαιρέστε τυχόν κέρματα, κουμπιά και άλλα αντικείμενα από το λάστιχο μετά από κάθε πλύση.

Καθαρίζετε το λάστιχο και το τζάμι της πόρτας κάθε μήνα για να διασφαλίσετε την κανονική λειτουργία της συσκευής.

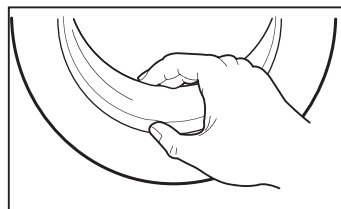

Καθαρισμός του φίλτρου εισόδου

ΣΗΜΕΙΩΣΗ

- Το φίλτρο πρέπει να καθαριστεί αν εισέρχεται λιγότερο νερό

1. Κλείστε τη βρύση και αποσυνδέστε τον σωλήνα παροχής νερού.

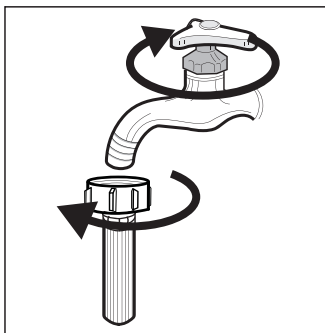

2. Καθαρίστε το φίλτρο με μια βούρτσα.

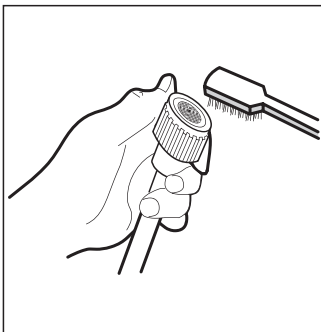

3. Ξεβιδώστε τον σωλήνα νερού από την πίσω πλευρά του πλυντηρίου.
Τραβήξτε προς τα έξω το φίλτρο με ένα μυτοσιόμπιδο.

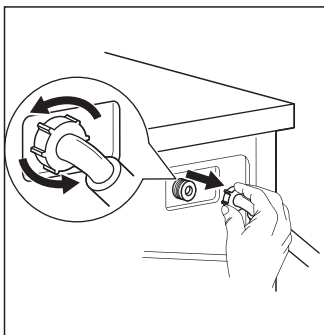

4. Χρησιμοποιήστε μια βούρτσα για να καθαρίσετε το φίλτρο.

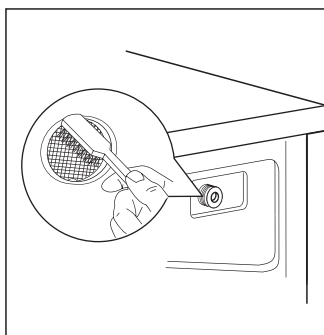

5. Επανασυνδέστε το φίλτρο με το σωλήνα νερού και ανοίξτε τη βρύση.

6. Καθαρίζετε το φίλτρο εισόδου κάθε 3 μήνες για να διασφαλίσετε τη σωστή λειτουργία του πλυντηρίου σας.

ΚΑΘΑΡΙΣΜΟΣ ΚΑΙ ΣΥΝΤΗΡΗΣΗ

Καθαρισμός της θήκης απορρυπαντικού

1. Πιέστε προς τα κάτω το κουμπί απασφάλισης [] στο κάλυμμα μαλακτικού και τραβήξτε το συρτάρι της θήκης έξω από την εσοχή. Καθαρίστε το εσωτερικό της εσοχής με μια βούρτσα.
2. Ανασηκώστε το κάλυμμα του μαλακτικού από το συρτάρι της θήκης και πλύνετε και τα δύο αντικείμενα με νερό.
3. Επανατοποθετήστε το κάλυμμα του μαλακτικού και σπρώξτε το συρτάρι πίσω στην εσοχή.

1. Πιέστε το κουμπί απασφάλισης και αφαιρέστε το συρτάρι της θήκης

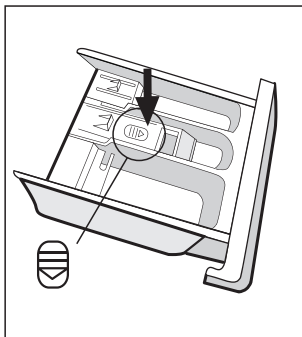

2. Καθαρίστε το συρτάρι της θήκης και το κάλυμμα του μαλακτικού με τρεχούμενο νερό

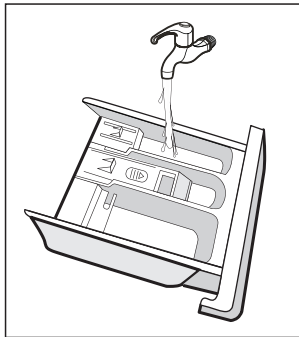

3. Καθαρίστε την εσοχή με μια μαλακή βούρτσα

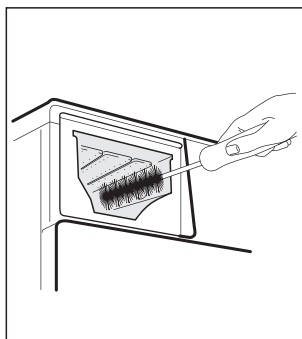

4. Τοποθετήστε το συρτάρι της θήκης

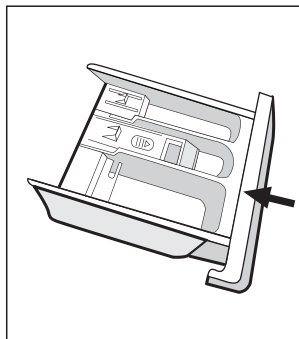

ΣΗΜΕΙΩΣΗ

- Μην χρησιμοποιείτε διαβρωτικές ή καυστικές ουσίες για τον καθαρισμό πλαστικών εξαρτημάτων.
- Καθαρίζετε τη θήκη απορρυπαντικού κάθε 3 μήνες για να διασφαλίσετε την κανονική λειτουργία της συσκευής.

Καθαρισμός του φίλτρου της αντλίας αποστράγγισης

ΠΡΟΕΙΔΟΠΟΙΗΣΗ

- Βεβαιωθείτε ότι το μηχάνημα έχει ολοκληρώσει τον κύκλο πλύσης και είναι άδειο. Απενεργοποιήστε και αποσυνδέστε το πριν καθαρίσετε το φίλτρο της αντλίας αποστράγγισης.
- Να είστε προσεκτικοί με το καυτό νερό! Περιμένετε να κρυώσει το νερό. Κίνδυνος εγκαύματος!
- Καθαρίζετε το φίλτρο περιοδικά κάθε 3 μήνες για να διασφαλίσετε την κανονική λειτουργία της συσκευής.

1. Ανοίξτε το κάτω καπάκι

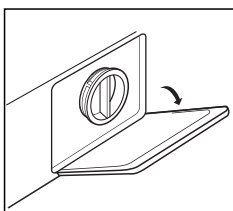

2. Ανοίξτε το φίλτρο γυρίζοντας το αριστερόστροφα

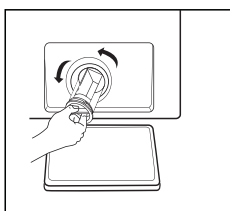

3. Αφαιρέστε τα ξένα σώματα

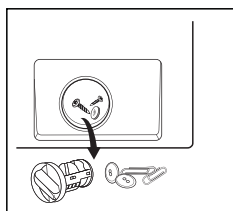

4. Κλείστε το κάτω καπάκι

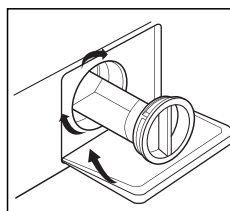

ΠΡΟΣΟΧΗ

- Όταν η συσκευή είναι σε λειτουργία και ανάλογα με το επιλεγμένο πρόγραμμα, μπορεί να υπάρχει ζεστό νερό μέσα στην αντλία. Μην αφαιρείτε ποτέ το κάλυμμα της αντλίας κατά τη διάρκεια ενός κύκλου πλύσης, περιμένετε πάντα μέχρι να ολοκληρωθεί ο κύκλος και να είναι άδεια. Όταν επανατοποθετήσετε το καπάκι στην θέση του, βεβαιωθείτε ότι το έχετε σφίξει καλά.

ΑΝΤΙΜΕΤΩΠΙΣΗ ΠΡΟΒΛΗΜΑΤΩΝ

Κάθε φορά που υπάρχει πρόβλημα με τη συσκευή, ελέγξτε αν μπορείτε να το επιλύσετε ακολουθώντας τους παρακάτω πίνακες. Εάν το πρόβλημα παραμένει, επικοινωνήστε με το τμήμα εξυπηρέτησης πελατών ή με το κέντρο service.

Περιγραφή	Πιθανή αιτία	Λύση
Η συσκευή δεν ξεκινά	Η πόρτα δεν έχει κλείσει καλά. Τα ρούχα είναι κολλημένα.	Κλείστε σωστά την πόρτα και επανεκκινήστε. Ελέγξτε τα ρούχα.
Η πόρτα δεν ανοίγει	Έχει ενεργοποιηθεί η λειτουργία	Αποσυνδέστε την τροφοδοσία ρεύματος και επανεκκινήστε.
Διαρροή νερού	ασφάλειας της συσκευής Οι συνδέσεις δεν είναι αρκετά σφιχτές.	Ελέγξτε και στερεώστε τον σωλήνα εισόδου νερού. Ελέγξτε και καθαρίστε τον σωλήνα εξόδου
Κατάλοιπα απορρυπαντικού στη θήκη	Το απορρυπαντικό είναι υγρό ή έχει σβωλιάσει	Καθαρίστε και σκουπίστε τη θήκη απορρυπαντικού.
Οι ενδείξεις ή η οθόνη δεν λειτουργούν	Πρόβλημα σύνδεσης ηλεκτρικής πλακέτας ή πλεξούδας	Απενεργοποιήστε την παροχή ρεύματος και ελέγξτε εάν το φις είναι σωστά συνδεδεμένο.
Μη φυσιολογικός θόρυβος	Τα μπουλόνια στήριξης δεν έχουν αφαιρεθεί. Η συσκευή δεν έχει τοποθετηθεί σε σταθερό και επίπεδο δάπεδο.	Ελέγξτε αν έχουν αφαιρεθεί τα μπουλόνια στήριξης. Βεβαιωθείτε ότι η συσκευή έχει τοποθετηθεί σε σταθερό και επίπεδο δάπεδο.

Κωδικοί σφάλματος

Περιγραφή	Πιθανή αιτία	Λύση
E30	Η πόρτα δεν κλείνει σωστά.	Κλείστε σωστά την πόρτα και επανεκκινήστε.
E10	Πρόβλημα στην εισαγωγή νερού κατά το πλύσιμο.	Ελέγξτε αν η πίεση του νερού είναι πολύ χαμηλή. Ισιώστε το σωλήνα νερού. Ελέγξτε αν το φίλτρο της βαλβίδας εισόδου έχει φράξει.
E21	Αργή αποστράγγιση νερού	Ελέγξτε αν ο σωλήνας αποστράγγισης είναι φραγμένος.
E12	Υπερχείλιση νερού	Επανεκκινήστε τη συσκευή.
EXX	Άλλα	Επανεκκινήστε τη συσκευή. Εάν το πρόβλημα παραμένει, επικοινωνήστε με το τμήμα εξυπηρέτησης πελατών.

ΕΜΠΟΡΙΚΑ ΣΗΜΑΤΑ, ΠΝΕΥΜΑΤΙΚΑ ΔΙΚΑΙΩΜΑΤΑ ΚΑΙ ΔΗΛΩΣΗ ΣΥΜΜΟΡΦΩΣΗΣ

Το λογότυπο MORRIS, τα λεκτικά σήματα, η εμπορική ονομασία, η εμπορική επωνυμία και όλες οι εκδόσεις αυτών αποτελούν πολύτιμα περιουσιακά στοιχεία, για τα οποία η εταιρία μας κατέχει τα εμπορικά σήματα, τα πνευματικά δικαιώματα και άλλα δικαιώματα πνευματικής ιδιοκτησίας, και όλα τα οφέλη που προκύπτουν από τη χρήση οποιουδήποτε μέρους του εμπορικού σήματος MORRIS. Η χρήση του εμπορικού σήματος MORRIS για εμπορικούς σκοπούς χωρίς την προηγούμενη γραπτή συγκατάθεση της εταιρίας μας μπορεί να συνιστά παραβίαση εμπορικού σήματος ή αθέμιτο ανταγωνισμό κατά παράβαση των σχετικών νόμων.

Όλες οι περιγραφόμενες λειτουργίες και οδηγίες ήταν ενημερωμένες κατά την εκτύπωση αυτού του εγχειριδίου. Ωστόσο, το πραγματικό προϊόν μπορεί να διαφέρει λόγω βελτιωμένων λειτουργιών και σχεδίων.

ΔΗΛΩΣΗ ΣΥΜΜΟΡΦΩΣΗΣ

Με την παρούσα, δηλώνουμε ότι η παρούσα συσκευή συμμορφώνεται προς τις ουσιώδεις απαιτήσεις και τις λοιπές διατάξεις των παρακάτω οδηγιών:

EMC-Directive: 14 / 30 / EU

Low Voltage Directive: 14 / 35 / EU

ErP Directive 09 / 125 / EC

CE Marking: 93 / 68 / EEC

RoHS Directive: 11 / 65 / EU Delegated Directive (EU) 15 / 863



Αντίγραφο της Δήλωσης Συμμόρφωσης υπάρχει στο www.morris.gr

ΑΠΟΡΡΙΨΗ ΚΑΙ ΑΝΑΚΥΚΛΩΣΗ

Σημαντικές οδηγίες για το περιβάλλον

Συμμόρφωση με την οδηγία ΑΗΗΕ και διάθεση του προϊόντος ως απόβλητο:

Το προϊόν αυτό συμμορφώνεται με την οδηγία της ΕΕ για τα ΑΗΗΕ (2012/19/ΕΕ). Αυτό το προϊόν φέρει ένα σύμβολο ταξινόμησης για τα απόβλητα ηλεκτρικού και ηλεκτρονικού εξοπλισμού (ΑΗΗΕ).

Αυτό το σύμβολο υποδεικνύει ότι το προϊόν αυτό δεν πρέπει να απορρίπτεται μαζί με άλλα οικιακά απόβλητα στο τέλος της διάρκειας ζωής του. Η χρησιμοποιημένη συσκευή πρέπει να επιστρέφεται στο σημείο συλλογής για την ανακύκλωση ηλεκτρικών ηλεκτρονικών συσκευών. Για να βρείτε αυτά τα συστήματα συλλογής, επικοινωνήστε με τις τοπικές αρχές ή τον λιανοπωλητή όπου αγοράστηκε το προϊόν. Κάθε νοικοκυριό διαδραματίζει σημαντικό ρόλο στην ανάκτηση και ανακύκλωση των παλαιών συσκευών. Η κατάλληλη απόρριψη της χρησιμοποιούμενης συσκευής βοηθά στην πρόληψη πιθανών αρνητικών συνεπειών για το περιβάλλον και την ανθρώπινη υγεία.

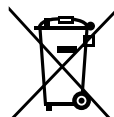

Συμμόρφωση με την οδηγία RoHS

Το προϊόν που αγοράσατε συμμορφώνεται με την οδηγία RoHS της ΕΕ (2011/65/ΕΕ). Δεν περιέχει επιβλαβή και απαγορευμένα υλικά που προσδιορίζονται στην οδηγία.

Πληροφορίες συσκευασίας

Τα υλικά συσκευασίας του προϊόντος κατασκευάζονται από ανακυκλώσιμα υλικά σύμφωνα με τους εθνικούς κανονισμούς για το περιβάλλον. Μην απορρίπτετε τα υλικά συσκευασίας μαζί με τα οικιακά ή άλλα απόβλητα. Μεταφέρετέ τα στα σημεία συλλογής υλικών συσκευασίας που έχουν οριστεί από τις τοπικές αρχές.



ΔΗΛΩΣΗ ΠΡΟΣΤΑΣΙΑΣ ΔΕΔΟΜΕΝΩΝ

Για την παροχή των υπηρεσιών που έχουν συμφωνηθεί με τον πελάτη, συμφωνούμε να συμμορφωνόμαστε χωρίς περιορισμό με όλες τις διατάξεις της ισχύουσας νομοθεσίας περί προστασίας δεδομένων, σύμφωνα με τις χώρες της συμφωνίας εντός των οποίων θα παρέχονται υπηρεσίες στον πελάτη, καθώς και, κατά περίπτωση, με τον Γενικό Κανονισμό Προστασίας Δεδομένων της ΕΕ (ΓΚΠΔ).

Γενικά, η επεξεργασία των δεδομένων πληροί τις υποχρεώσεις που έχουμε βάσει σύμβασης μαζί σας και για λόγους ασφάλειας των προϊόντων, προκειμένου να διασφαλίσουμε τα δικαιώματά σας σε σχέση με ερωτήσεις που αφορούν την εγγύηση και την καταχώρηση των προϊόντων. Σε ορισμένες περιπτώσεις, αλλά μόνο εφόσον διασφαλίζεται η κατάλληλη προστασία των δεδομένων, τα δεδομένα προσωπικού χαρακτήρα ενδέχεται να διαβιβάζονται σε αποδέκτες που βρίσκονται εκτός του Ευρωπαϊκού Οικονομικού Χώρου.

Περισσότερες πληροφορίες παρέχονται κατόπιν αιτήματος. Μπορείτε να επικοινωνήσετε με τον υπεύθυνο προστασίας δεδομένων μας στη διεύθυνση **support@morris.gr**. Για να ασκήσετε τα δικαιώματά σας, όπως το δικαίωμα εναντίωσης στην επεξεργασία των προσωπικών σας δεδομένων για σκοπούς άμεσου μάρκετινγκ, επικοινωνήστε μαζί μας στη διεύθυνση **support@morris.gr**.

ΚΑΡΤΑ ΕΓΓΥΗΣΗΣ

ΣΗΜΕΙΩΣΕΙΣ

Παρέχουμε εγγύηση για αυτό το μηχάνημα σύμφωνα με τους ακόλουθους όρους: Έχετε εγγύηση κατασκευαστή για ____ έτη από την ημερομηνία αγοράς (πρέπει να προσκομίσετε απόδειξη αγοράς). Ισχύουν οι γενικοί όροι και προϋποθέσεις μας.

Η συσκευή σας / Σειριακός αριθμός

Ημερομηνία αγοράς:

Τόπος αγοράς:

Έχετε ερωτήσεις;

Θα χαρούμε πολύ να σας υποστηρίξουμε!

<http://www.morris.gr>

Εξυπηρέτηση πελατών

Τα ανταλλακτικά για τη συσκευή σας είναι διαθέσιμα για τουλάχιστον 10 χρόνια μετά τον ΚΑΝΟΝΙΣΜΟ ΤΗΣ ΕΕ 2019/2023 ΠΑΡΑΡΤΗΜΑ ΙΙ Απαιτήσεις οικολογικού σχεδιασμού. Σε περίπτωση ερωτήσεων, επικοινωνήστε με το τοπικό κέντρο εξυπηρέτησης πελατών μας.



ΠΡΟΕΙΔΟΠΟΙΗΣΗ

Κίνδυνος ηλεκτροπληξίας

- Μην επιχειρήσετε ποτέ να επισκευάσετε μια συσκευή που είναι ελαττωματική ή θεωρείται ελαττωματική. Μπορείτε να θέσετε τη ζωή σας και τη ζωή των μελλοντικών χρηστών σε κίνδυνο. Μόνο εξουσιοδοτημένοι ειδικοί επιτρέπεται να εκτελούν αυτές τις εργασίες επισκευής.
- Η ακατάλληλη επισκευή θα ακυρώσει την εγγύηση και οι επακόλουθες ζημιές δεν αναγνωρίζονται!

Μεταφορά

ΣΗΜΑΝΤΙΚΑ ΒΗΜΑΤΑ ΚΑΤΑ ΤΗ ΜΕΤΑΚΙΝΗΣΗ ΤΗΣ ΣΥΣΚΕΥΗΣ

- Αποσυνδέστε τη συσκευή από την πρίζα και κλείστε τη βρύση εισόδου νερού.
- Ελέγξτε αν το πορτάκι και η θήκη απορρυπαντικού έχουν κλείσει καλά.
- Αφαιρέστε τον σωλήνα εισόδου νερού και τον σωλήνα εξόδου από τις εγκαταστάσεις του σπιτιού.
- Αφήστε το νερό να αποστραγγιστεί εντελώς από τη συσκευή (βλ. «Καθαρισμός του φίλτρου αντλίας αποστράγγισης»)
- Σημαντικό: Επανατοποθετήστε τα 4 μπουλόνια μεταφοράς στο πίσω μέρος της συσκευής.
- Αυτή η συσκευή είναι βαριά. Η μεταφορά της πρέπει να γίνεται με προσοχή. Μην κρατάτε ποτέ κανένα τμήμα του μηχανήματος που προεξέχει κατά την ανύψωση. Η πόρτα του μηχανήματος δεν μπορεί να χρησιμοποιηθεί ως λαβή.



ΕΙΣΑΓΩΓΕΑΣ:

Καλλιόπη Καρύδα & ΣΙΑ Ο.Ε.,

17ης Νοεμβρίου 87Α,

55535, Πιλαία, Θεσσαλονίκη

Τηλ. 2316 006600

Φαξ 2316 006650

www.morris.gr