



Οδηγίες χρήσης

**Ηχοσύστημα αυτοκινήτου με
Bluetooth, MP3 & Ραδιόφωνο FM/AM**

Μοντέλο: CA-2791BT

Περιεχόμενα

1. Περιεχόμενα.....	01
2. Οδηγίες πρόσωσης	02
3. Βασικές Λειτουργίες.....	03
1. Κουμπί On/Off.....	03
2. Επιλογέας λειτουργιών.....	03
3. Ρύθμιση έντασης.....	04
4. Λειτουργία Σίγασης αναπαραγωγής.....	04
4. Λειτουργία FM/RDS	04
5. Μουσική αναπαραγωγή.....	06
6. Λειτουργία Bluetooth.....	06
7. Λειτουργία φόρτισης USB 2.1AMP.....	07
8. Λειτουργία AUX In.....	07
9. Σύνδεση εξωτερικού ενισχυτή.....	07
10. Εγκατάσταση.....	07
11. Διάγραμμα Καλωδίωσης.....	07
12. Τηλεχειριστήριο.....	09
13. Προειδοποιήσεις.....	09
14. Προφυλάξεις.....	10
15. Πίνακας χαρακτηριστικών	11
15. Αντιμετώπιση Προβλημάτων.....	12

【Οδηγίες πρόσωσης】

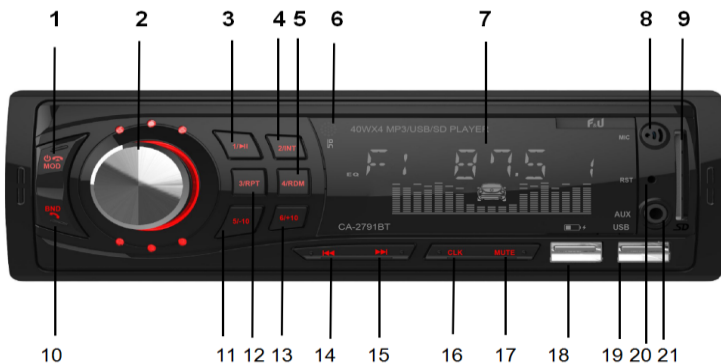

1. Κουμπι ON/ OFF και επιλογέας λειτουργιών (FM/USB/SD/AUX/Bluetooth). Κλήση όταν συνδέεστε με Bluetooth
2. SEL (περιστρέψτε το κουμπι για έλεγχο του ήχου και για περιήγηση στο κεντρικό μενού)
3. FM σταθμός θέσεως 1. Αναπαραγωγή. Παύση
4. FM σταθμός θέσεως 2. Εισαγωγή κομματιού
5. FM σταθμός θέσεως 4. Τυχαία αναπαραγωγή
6. Αισθητήρας τηλεχειριστηρίου
7. Οθόνη LCD
8. Μικρόφωνο
9. Θύρα εισαγωγής κάρτας SD
10. Πλήκτρο μπάντας.:Αυτόματος συντονισμός: FM1/FM2/FM3,Τερματισμός κλήσης μέσω Bluetooth
11. FM σταθμός θέσεως 5. 10 τραγούδια πίσω. Προηγούμενος φάκελος
12. FM σταθμός θέσεως 3. Επανάληψη
13. FM σταθμός θέσεως 6. 10 τραγούδια μπροστά. Επόμενος φάκελος
14. Πλήκτρο "Προηγούμενο". Γρήγορα προς τα πίσω
15. Πλήκτρο "Επόμενο". Γρήγορα προς τα μπρος
16. Ρολόι

- 17. Πλήκτρο σίγασης (απενεργοποίηση των ηχείων)
- 18. Θύρα USB για φόρτιση
- 19. Θύρα USB για αναπαραγωγή
- 20. Πλήκτρο επαναφοράς εργοστασιακών ρυθμίσεων (Reset)
- 21. Θύρα Aux-IN (3,5mm)

【Κύριες Λειτουργίες】

- Υποστήριξη μεγίστου μεγέθους 32GB USB/SD/ MMC κάρτας με MP3 αρχεία
- Υποστήριξη αρχείων μορφής WMA, MP3, ID3 display
- Οθόνη LCD
- Λειτουργία Bluetooth.
- FM /RDS.
- 2.1A φόρτιση για κινητά τηλέφωνα

【Βασικές Λειτουργίες】

1. Πλήκτρο on/off

Πιέστε το ϕ για να ενεργοποιήσετε τη μονάδα. Κρατήστε πατημένο το ϕ ξανά για να απενεργοποιήσετε τη μονάδα, στην οθόνη εμφανίζεται η τρέχουσα ώρα.

- Η εκκίνηση του κινητήρα του οχήματος μπορεί να δημιουργήσει διακυμάνσεις τάσης επομένως, ενεργοποιήστε τη συσκευή μόνο όταν ο κινητήρας λειτουργεί ήδη. Αντίστροφα, πρώτα απενεργοποιήστε τον κινητήρα και στη συνέχεια απενεργοποιήστε τη συσκευή αναπαραγωγής.
- Όταν ενεργοποιείτε τη μονάδα, διατηρεί τις τελευταίες ρυθμίσεις έντασης και τόνου.
- Όταν η συσκευή αναπαραγωγής είναι απενεργοποιημένη, στην οθόνη εμφανίζεται η τρέχουσα ώρα

2. Επιλογές Λειτουργιών

Επιλέγεται μία από τις παρακάτω πηγές σήματος πιέζοντας το πλήκτρο **MODE**

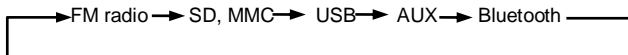

- Όταν πατάτε για περισσότερο από 2 δευτερόλεπτα, θα επιστρέψει στο κύριο μενού.
- Όταν ενεργοποιείτε τη συσκευή, επανέρχεται στην τελευταία πηγή σήματος που χρησιμοποιήθηκε.
- Αν οι υποδοχές USB και SD είναι κενές, διαθέσιμες είναι μόνο οι συχνότητες ραδιοφώνου FM και AUX
- Αν μια εξωτερική μονάδα είναι συνδεδεμένη τόσο στη θύρα USB όσο και στην υποδοχή SD, τότε η θύρα USB έχει προτεραιότητα. Σε αυτή την περίπτωση δεν μπορείτε να επιλέξετε την είσοδο SD πιέζοντας το πλήκτρο **MODE**.
- Η συσκευή ξεκινά πάντα την αναπαραγωγή από την τελευταία συνδεδεμένη εξωτερική

μονάδα. Για παράδειγμα, εάν έχετε συνδέσει έξωτερικό δισκάκι στη θύρα USB και συνδέσετε μια κάρτα SD, η κάρτα ενεργοποιείται και η αναπαραγωγή ξεκινά αυτόματα.

3. Ρύθμιση έντασης

Περιστρέψτε το κουμπί **SEL** για να προσαρμόσετε την ένταση στο επιθυμητό επίπεδο.

- Εάν η συσκευή δεν βρίσκεται στη λειτουργία ελέγχου έντασης ήχου, κρατήστε πατημένο το κουμπί περιστροφής μέχρι να φτάσετε στη λειτουργία VOL.
- Εάν δεν πραγματοποιήσετε καμία αλλαγή για 3 δευτερόλεπτα, η συσκευή επανέρχεται αυτόματα στην προηγούμενη λειτουργία
- Μπορείτε να ρυθμίσετε την ένταση ήχου μεταξύ 0 και 63. Όταν η ένταση είναι ρυθμισμένη στο "0", το ηχείο απενεργοποιείται.

Πατήστε επανειλημμένα το κουμπί **SEL** για να επιλέξετε τη ρύθμιση που θέλετε να ρυθμίσετε:

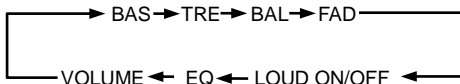

Μπορείτε να προσαρμόσετε τη ρύθμιση περιστρέφοντας το κουμπί.

- Εάν δεν κάνετε καμία αλλαγή για 3 δευτερόλεπτα, η συσκευή επανέρχεται αυτόματα στην προηγούμενη λειτουργία.
- Από προεπιλογή, το κουμπί ρυθμίζει την ένταση

BASS	Ρυθμίστε τον τόνο των μπάσων (-7...00...+7)
TREBLE	Ρυθμίστε τους υψηλούς τόνους (-7...00...+7)
BALANCE	Ρυθμίστε την ισορροπία δεξιά/αριστερά (L15...01/00/R01...15)
FADER	Ρυθμίστε την εμπρός ισορροπία (R15...01/00/F01...15)
EQ	Ρυθμίστε τον ισοσταθμιστή ΠΟΠ/ΚΛΑΣΣΙΚΗ/ΡΟΚ/EQ OFF
LOUD OFF/ON	Προσαρμόστε LOUD OFF / LOUD ON
VOLUME	Έλεγχος έντασης (00-63)

4. Λειτουργία Σίγασης αναπαραγωγής

Μπορείτε να σιγάσετε εντελώς τον ήχο χωρίς να απενεργοποιήσετε τη συσκευή ή να αλλάξετε την ένταση, πατώντας το πλήκτρο **MUTE**. Πιέζοντας ξανά το κουμπί επιστρέφετε στην αρχική ένταση.

- Όταν η συσκευή είναι απενεργοποιημένη, στην οθόνη εμφανίζεται η ένδειξη "MUTE".
- Όταν η συσκευή είναι απενεργοποιημένη, ο διπλός μετρητής VU απενεργοποιείται..

【Λειτουργία ραδιοφώνου FM】

Όταν ενεργοποιείτε τη συσκευή, ο δέκτης FM θα ανάψει σε περίπτωση που ήταν η τελευταία επιλεγμένη πηγή σήματος ή αν έχετε αφαιρέσει το τελευταίο χρησιμοποιημένο USB δισκάκι ή κάρτα SD. Αν χρειαστεί, πατήστε το κουμπί **MODE** για να επιλέξετε τη λειτουργία ραδιοφώνου FM.

Εάν υπάρχουν αρκετά διαθέσιμα κανάλια, η συσκευή θα μετακινηθεί σε FM2 και FM3 μετά την πλήρωση των έξι θέσεων της πρώτης ζώνης FM1.





- Η συσκευή μπορεί να αποθηκεύσει μέχρι και 18 ραδιοφωνικούς σταθμούς FM. (FM1 / FM2 / FM3 με 6 κανάλια το καθένα).

- Λάβετε υπόψη ότι ο δέκτης μπορεί να παραλείψει ασθενέστερους σταθμούς και δεν μπορείτε να επηρεάσετε τη σειρά με την οποία αποθηκεύονται οι σταθμοί.
- Αν θέλετε να αποθηκεύσετε ένα σταθμό σε μια συγκεκριμένη υποδοχή, θα πρέπει να συντονιστείτε με το χέρι στη συχνότητα και να το αποθηκεύσετε.
- Αν χρησιμοποιείτε το δέκτη σε απομακρυσμένο μέρος από τη θέση όπου αποθηκεύσατε αρχικά έναν σταθμό (π.χ. όταν ταξιδεύετε), ίσως χρειαστεί να βρείτε ξανά τον ίδιο σταθμό με διαφορετική συχνότητα. Οι ίδιοι σταθμοί συχνά εκπέμπονται σε διαφορετικές συχνότητες σε διαφορετικές γεωγραφικές τοποθεσίες!

1. Επιλογή μιας αποθηκευμένης συχνότητας

Πατήστε το κουμπί που αντιστοιχεί στην υποδοχή του σταθμού (1...6) για λίγο. Βεβαιωθείτε ότι έχετε επιλέξει τη σωστή μπάντα (FM1/FM2/FM3) πιέζοντας πρώτα το **BAND**.

2. Χειροκίνητος συντονισμός, αποθηκευμένες συχνότητες

Πατήστε σύντομα τα  και  κουμπί για να συντονιστείτε χειροκίνητα στον επιθυμητό σταθμό ή πατήστε και κρατήστε πατημένα τα  και  κουμπιά για αυτόματη σάρωση για τους ισχυρότερους σταθμούς. Η σάρωση σταματά όταν η συσκευή φτάσει στον επόμενο διαθέσιμο σταθμό.

3. Λειτουργία Εισαγωγής Ραδιοφώνου

Όταν ακούτε ραδιόφωνο, πατήστε και κρατήστε πατημένο το πλήκτρο **2/INT**, έπειτα θα εισέλθει η συσκευή στην κατάσταση λειτουργίας εισαγωγής ραδιοφώνου. Η συσκευή αναπαράγει τα πρώτα 10 δευτερόλεπτα από κάθε διαθέσιμο ραδιοφωνικό σταθμό. Η λειτουργία εισαγωγής ραδιοφώνου θα τερματιστεί όταν πατηθεί κάποιο πλήκτρο.



4. Λειτουργία RDS

Πατήστε σύντομα το πλήκτρο **SEL** για να ανοίξετε τη λειτουργία RDS από την επιλογή AF -TA - PPY --- OFF.

{ Αναπαραγωγή μουσικής από τις συσκευές αποθήκευσης USB/SD/MMC }

1. Αν θέλετε να ακούσετε κομμάτια MP3 από μια συσκευή αποθήκευσης USB/SD/SDHC/MMC και ο δέκτης FM είναι ενεργός, απλά πρέπει να συνδέσετε το USB δισκάκι ή να εισάγετε την κάρτα μνήμης. Η συσκευή εντοπίζει αυτόματα και ξεκινά την αναπαραγωγή αυτόματα. Στην οθόνη εμφανίζεται το όνομα του τραγουδιού, ο αριθμός του κομματιού και ο χρόνος που έχει παρέλθει. Εάν ταυτόχρονα έχετε συνδέσει ένα USB δισκάκι και μια κάρτα SD/SDHC/MMC, η συσκευή αναπαραγωγής θα αναπαράγει τα κομμάτια από τη μονάδα που έχετε εισάγει τελευταία.

- Εάν ταυτόχρονα είναι συνδεδεμένο ένα USB δισκάκι και μια κάρτα SD/MMC, η συσκευή αναπαραγωγής θα αναπαράγει τα κομμάτια από τη μονάδα που έχετε εισάγει τελευταία.
- Εάν η συσκευή δεν παίζει ή δεν αναγνωρίζει τη μνήμη USB/SD/SDHC/MMC, αφαιρέστε τη συσκευή αποθήκευσης και συνδέστε τη ξανά. Αν και αυτό δεν λειτουργεί, πατήστε το κουμπί **MODE** για να επιλέξετε την πηγή σήματος

2. Πατήστε το κουμπί **1/PLAY** για εναλλαγή μεταξύ αναπαραγωγής και παύσης.
3. Πατήστε επανειλημμένα  και  για να μετακινηθείτε στο προηγούμενο ή στο επόμενο κομμάτι. Ο αριθμός κομματιού εμφανίζεται στην οθόνη. Εάν πατήσετε και κρατήσετε πατημένα αυτά τα κουμπιά, μπορείτε να μετακινηθείτε προς τα εμπρός ή προς τα πίσω στο τρέχον κομμάτι. Η αναπαραγωγή ξεκινά από την απελευθέρωση του κουμπιού.
4. Κατά τη διάρκεια της αναπαραγωγής, πατήστε **2/INT** για να παρακολουθήσετε τη λειτουργία εισαγωγής, η συσκευή αναπαράγει τα πρώτα 10 δευτερόλεπτα κάθε διαθέσιμου κομματιού MP3. Αν επιλέξετε να αναπαράγετε ένα ολόκληρο κομμάτι, πατήστε **2/INT** ξανά για να βγείτε από τη λειτουργία εισαγωγής και να συνεχίσετε να παίζετε το τρέχον κομμάτι.
5. Εάν πατήσετε το κουμπί **3/RPT** κατά τη διάρκεια της αναπαραγωγής, η συσκευή θα κάνει εναλλαγή στις λειτουργίες επανάληψης (απλή επανάληψη, επανάληψη λίστας αναπαραγωγής, επανάληψη όλων).
6. Εάν πατήσετε το κουμπί **4/RDM** κατά την αναπαραγωγή, η συσκευή θα αναπαράγει όλα τα διαθέσιμα κομμάτια με τυχαία σειρά. Εάν πατήσετε ξανά το κουμπί, η αναπαραγωγή θα συνεχίσει στην αρχική σειρά.
7. Πατήστε τα πλήκτρα **5/-10** και **6/+10** για να μεταπηδήσετε 10 κομμάτια προς τα εμπρός ή προς τα πίσω κατά τη διάρκεια της αναπαραγωγής. Εάν υπάρχουν λιγότερα από 10 κομμάτια στην αρχή ή στο τέλος της λίστας αναπαραγωγής, η αναπαραγωγή πηγαίνει στο πρώτο ή στο τελευταίο κομμάτι.
8. Μπορείτε επίσης να χρησιμοποιήσετε αυτά τα κουμπιά για να μετακινηθείτε προς τα εμπρός ή προς τα πίσω κατά τη διάρκεια της αναπαραγωγής. Πατήστε **5/-10** για πάνω από 2 δευτερόλεπτα, για να επιλέξετε τον προηγούμενο φάκελο και **6/+10** για πάνω από 2 δευτερόλεπτα, για να επιλέξετε τον επόμενο φάκελο

【Λειτουργία Bluetooth】

Βεβαιωθείτε ότι το κινητό σας τηλέφωνο υποστηρίζει Bluetooth και έχει συνδεθεί πριν τη χρήση.

Στο κινητό τηλέφωνο, επιλέξτε τη συσκευή Bluetooth του προϊόντος και στη συνέχεια συνδέστε το. Στην οθόνη LCD θα εμφανιστεί το εικονίδιο BT μετά την επιτυχή ζεύξη.

1. Συνδέστε ένα τηλέφωνο και, στη συνέχεια, μπορείτε να παίξετε τη μουσική του τηλεφώνου.
2. Η διεπαφή θα εμφανίσει τον αριθμό όταν λαμβάνετε μια κλήση. Πατήστε το πλήκτρο **MODE** για να απαντήσετε και πατήστε το πλήκτρο **BAND** για να κλείσετε.

【Λειτουργία φόρτισης USB 2.1 Amp για κινητό τηλέφωνο】

Μπορείτε να συνδέσετε το κινητό σας με τη θύρα USB απευθείας μέσω του καλωδίου USB όταν είναι ενεργοποιημένη η συσκευή. Παρέχεται ρεύμα 2,1A για να φορτίσετε το τηλέφωνο σας.

【AUX IN】

Μπορείτε να συνδέσετε οποιαδήποτε εξωτερική συσκευή με έξοδο ακουστικών στον μπροστινό πίνακα μέσω μιας στερεοφωνικής υποδοχής 3,5mm. Μπορείτε να ακούσετε από αυτές τις φορητές συσκευές με καλή ποιότητα μέσω των ηχείων του ραδιοφώνου του

αυτοκινήτου σας εάν επιλέξετε τη λειτουργία AUX πιέζοντας το πλήκτρο **MODE**.

【Σύνδεση εξωτερικού ενισχυτή】

Η έξοδος ενισχυτή στο πίσω μέρος της μονάδας σας επιτρέπει να συνδέσετε έναν εξωτερικό ενισχυτή ή ενεργό δευτερεύον πλαίσιο με χαμηλό επίπεδο εισόδου στη συσκευή αναπαραγωγής. Με αυτόν τον τρόπο επιτυγχάνετε ακόμα καλύτερη ποιότητα έντασης και ήχου. Λευκή υποδοχή RCA: έξοδος αριστερού καναλιού. Κόκκινη υποδοχή RCA: έξοδος δεξιού καναλιού.

【Εγκατάσταση】

1. Αυτή η συσκευή εγκαθίσταται από επαγγελματίες, αν είναι δυνατόν.
2. Συνδέστε τα καλώδια σύμφωνα με τα σχέδια και τις προδιαγραφές. Η λανθασμένη καλωδίωση θα προκαλέσει ζημιά στη συσκευή.
3. Το καλώδιο τροφοδοσίας συνδέεται μετά την καλωδίωση όλων των άλλων εξαρτημάτων.
4. Όλα τα εκτεθειμένα καλώδια πρέπει να είναι μονωμένα ώστε να αποφεύγεται το βραχυκύκλωμα.
5. Όλα τα χαλαρά καλώδια πρέπει να στερεώνονται κατά την εγκατάσταση.

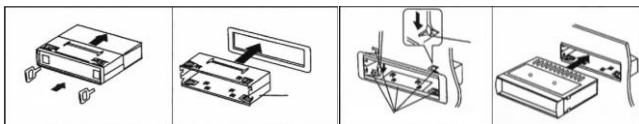

【Διάγραμμα Καλωδίωσης】



【Τηλεχειριστήριο】

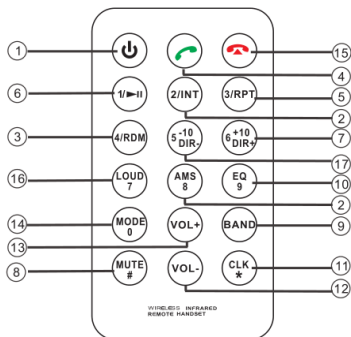

- | | | | |
|----|--|----|---|
| 1 | Κουμπί ON/ OFF | 2 | /παράληψη κομματιού |
| 3 | Τυχαία αναπαραγωγή | 4 | Απάντηση κλήσης |
| 6 | Επανάληψη αναπαραγωγής | 5 | Πλήκτρο αναπαραγωγή/παύση |
| 7 | 10 τραγούδια μπροστά. Επόμενος φάκελος | 6 | Πλήκτρο Σίγασης |
| 8 | Πλήκτρο Band για FM1/FM2/FM3 | 7 | 10 EQ |
| 13 | Μείωση έντασης | 8 | |
| 14 | Επιλογέας Λειτουργικών | 9 | |
| 16 | Πλήκτρο Loud ON/OFF | 10 | |
| | | 11 | Αυτόματος συντονισμός/αποθήκευση όταν πατάτε και το κρατάτε πατημένο για 2 δευτερόλεπτα |
| | | 12 | |
| | | 13 | Αύξηση έντασης |
| | | 14 | Τερματισμός κλήσης |
| | | 15 | |
| | | 16 | |
| | | 17 | 10 τραγούδια πίσω. Προηγούμενος φάκελος |

【Προειδοποιήσεις】

- Πριν αρχίσετε να χρησιμοποιείτε τη συσκευή, διαβάστε προσεκτικά αυτές τις οδηγίες και, στη συνέχεια, φυλάξτε τις σε προσβάσιμο μέρος για μελλοντική αναφορά.
- Αν χρειαστεί, συμβουλευτείτε έναν τεχνικό πριν εγκαταστήσετε τη συσκευή αναπαραγωγής για να αποφύγετε τη βλάβη του προϊόντος ή του οχήματός σας.
- Μην ακούτε πολύ δυνατά. Ορίστε μια ένταση που σας επιτρέπει να ακούτε εξωτερικούς ήχους κατά την οδήγηση. Η υπερβολική ένταση μπορεί επίσης να προκαλέσει μόνιμη βλάβη στα αυτιά σας.
- Περάστε όσο το δυνατόν λιγότερο χρόνο στην οθόνη. Κάτι τέτοιο μπορεί να αποσπάσει την προσοχή σας από το δρόμο και να οδηγήσει σε ατυχήματα.
- Μην αποσυναρμολογείτε ή παραβιάζετε τη συσκευή, καθώς μπορεί να προκληθεί πυρκαγιά, ατυχήματα ή ηλεκτροπληξία. Η εσφαλμένη χρήση ή η εγκατάσταση καθιστά άκυρη την εγγύηση.
- Μόνο για χρήση σε αυτοκίνητα με μπαταρία 12V και αρνητική γείωση. Η χρήση της συσκευής για οποιονδήποτε άλλο σκοπό μπορεί να προκαλέσει ηλεκτροπληξία, ζημιά ή πυρκαγιά. Η συσκευή έχει σχεδιαστεί αποκλειστικά για χρήση σε οχήματα.
- Χρησιμοποιείτε πάντοτε τις σωστές ασφάλειες. Όταν αντικαθιστάτε μια ασφάλεια, βεβαιωθείτε ότι η νέα ασφάλεια έχει την ίδια ονομαστική τιμή με αυτήν που αντικαθιστάτε. Η

χρήση διαφορετικής ασφάλειας μπορεί να προκαλέσει πυρκαγιά ή ζημιά.

- Βεβαιωθείτε ότι έχετε συνδέσει τη συσκευή σωστά. Οι εσφαλμένες συνδέσεις ενδέχεται να προκαλέσουν πυρκαγιά ή άλλες ζημιές.
- Πριν συνδέσετε/εγκαταστήσετε τη συσκευή, αποσυνδέστε τον αρνητικό πόλο της μπαταρίας του αυτοκινήτου. Με αυτόν τον τρόπο μπορείτε να αποφύγετε ηλεκτροπληξία ή βραχυκύκλωμα.
- Κατά την εγκατάσταση της συσκευής ποτέ δεν κόβετε τα καλώδια ούτε καταστρέφεται τη μόνωση τους. Κάτι τέτοιο μπορεί να προκαλέσει βραχυκύκλωμα και φωτιά.
- Πριν από τη διάνοιξη σπών ή την εισαγωγή βιδών στο σώμα του οχήματός σας βεβαιωθείτε ότι δεν έχετε βλάψει τους σωλήνες ή τα ηλεκτρικά καλώδια από την άλλη πλευρά του καλύμματος.
- Η εγγύηση δεν ισχύει για ζημιές που προκαλούνται από ανεύθυνη ή ακατάλληλη εγκατάσταση ή χρήση.

【Προφυλάξεις】

ΚΑΘΑΡΙΣΜΟΣ

Χρησιμοποιήστε ένα μαλακό, στεγνό πανί και ένα πινέλο για τακτικό καθαρισμό. Για να αφαιρέσετε ισχυρότερους λεκέδες, βρέξτε ελαφρώς το πανί με νερό. Αποφύγετε το ξύσιμο της επιφάνειας της οθόνης, μην σκουπίζετε ποτέ την οθόνη όταν είναι στεγνή και μην χρησιμοποιείτε χοντρό πανί για να καθαρίσετε την οθόνη. Μη χρησιμοποιείτε απορρυπαντικά. Βεβαιωθείτε ότι δεν εισέρχεται υγρό μέσα στο προϊόν ή στις υποδοχές!

ΘΕΡΜΟΚΡΑΣΙΑ

Πριν ενεργοποιήσετε τη συσκευή, βεβαιωθείτε ότι η θερμοκρασία στο εσωτερικό του αυτοκινήτου είναι μεταξύ -20°C και $+55^{\circ}\text{C}$, καθώς το προϊόν μπορεί να λειτουργήσει σωστά μόνο σε αυτό το εύρος θερμοκρασίας. Οι ακραίες καιρικές συνθήκες μπορεί να βλάψουν το προϊόν.

ΒΡΕΙΤΕ ΤΗ ΣΩΣΤΗ ΤΟΠΟΘΕΤΗΣΗ ΚΑΙ ΕΓΚΑΤΑΣΤΑΣΗ

Κατά την εγκατάσταση του προϊόντος, βεβαιωθείτε ότι δεν θα εκτεθεί σε κανένα από τα παρακάτω:

- άμεσο ηλιακό φως ή θερμότητα (π.χ. από το σύστημα θέρμανσης)
- υγρασία, υψηλή υγρασία
- σημαντική ποσότητα σκόνης
- ισχυρή δόνηση

Εάν η εγκατεστημένη γωνία υπερβαίνει τους 30 βαθμούς από την οριζόντια, η μονάδα μπορεί να μην προσφέρει τη βέλτιστη απόδοση.

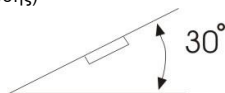

ΣΩΣΤΗ ΧΡΗΣΗ ΣΥΣΚΕΥΩΝ USB/SD ΚΑΡΤΩΝ

Για να αποφύγετε δυσλειτουργίες και σφάλματα, λάβετε υπόψη σας τα εξής:

- Διαβάστε προσεκτικά τις οδηγίες της συσκευής αποθήκευσης USB/SD ή της συσκευής αναπαραγωγής πολυμέσων.
- Μην αγγίζετε τις υποδοχές με το χέρι ή με άλλο αντικείμενο. Κρατήστε τους υποδοχείς καθαρούς.
- Προστατεύστε τη συσκευή USB/SD από ισχυρούς κραδασμούς.
- Μη λυγίζετε, ρίχνετε, αποσυναρμολογείτε ή τροποποιείτε αυτές τις συσκευές και προστατεύστε τις από την υγρασία!

Μην χρησιμοποιείτε ή αποθηκεύετε τις συσκευές στις παρακάτω θέσεις:

- Οπουδήποτε μέσα στο όχημα, όπου εκτίθενται σε άμεσο ηλιακό φως ή σε υψηλή θερμοκρασία.
- Οποιοδήποτε μέρος με υψηλή υγρασία ή όπου υπάρχουν διαβρωτικά υλικά.
- Τοποθετήστε τις συσκευές σε μια θέση όπου δεν σας εμποδίζουν να οδηγείτε.

Άλλες σημαντικές σημειώσεις:

- Οι συσκευές μνήμης USB/SD ενδέχεται να μην λειτουργούν σωστά σε εξαιρετικά υψηλές ή χαμηλές θερμοκρασίες.
- Χρησιμοποιείτε μόνο συσκευές USB/SD υψηλής ποιότητας. Ανάλογα με τον τύπο και την κατάσταση τους, ακόμη και τέτοια προϊόντα υψηλής ποιότητας ενδέχεται να μην λειτουργούν πάντα σωστά. Η σωστή λειτουργία αυτών των συσκευών δεν είναι πάντοτε εγγυημένη.
- Ανάλογα με τον τύπο και την κατάσταση της συσκευής USB/SD και τις ρυθμίσεις που χρησιμοποιούνται στο λογισμικό που κωδικοποίησε τα αρχεία MP3, η συσκευή αναπαραγωγής ενδέχεται να μην εντοπίσει ή να αναπαράγει ορισμένα αρχεία.
- Δεν είναι εγγυημένη η αναπαραγωγή αρχείων που προστατεύονται από την αντιγραφή (νόμιμη προστασία πνευματικών δικαιωμάτων).
- Η συσκευή μνήμης USB/SD μπορεί να χρειαστεί ένα συγκεκριμένο χρονικό διάστημα πριν ξεκινήσει η αναπαραγωγή. Αν η συσκευή περιλαμβάνει επίσης μη ηχητικά αρχεία, ο χρόνος που απαιτείται για την εκκίνηση της αναπαραγωγής μπορεί να είναι σημαντικός.
- Το προϊόν μπορεί να αναπαράγει αρχεία με επέκταση .mp3. Μην χρησιμοποιείτε αυτήν την επέκταση σε αρχεία που δεν περιέχουν καθαρά δεδομένα ήχου. Η συσκευή αναπαραγωγής δεν μπορεί να επεξεργαστεί τέτοια μη ηχητικά δεδομένα. Ο θόρυβος που εκπέμπεται κατά την αναπαραγωγή τέτοιων αρχείων μπορεί να βλάψει τα ηχεία και/ή τους ενισχυτές.
- Μην αφαιρείτε τη συσκευή USB/SD κατά τη διάρκεια της αναπαραγωγής. Για να τη προστατεύσετε από πιθανή ζημιά, μεταβείτε πρώτα σε διαφορετική πηγή σήματος πιέζοντας το πλήκτρο MODE και μόνο μετά αφαιρέστε τη συσκευή USB/SD.
- Αν συνδέσετε μια φορητή συσκευή αναπαραγωγής ήχου αντί μνήμης USB/SD μέσω της θύρας USB και η συσκευή έχει ρύθμιση MSC/MTP, επιλέξτε την επιλογή MTP. Οι παραπάνω παρατηρήσεις ισχύουν και όταν συνδέετε μια συσκευή αναπαραγωγής ήχου.
- Μην συνδέετε τον αρνητικό πόλο των ηχείων με τον αρνητικό πόλο του οχήματος ή την πηγή ρεύματος!

【Πίνακας χαρακτηριστικών】

Ραδιόφωνο FM

Εύρος συχνοτήτων FM	87,5 - 108,0 MHz
Χρήσιμη ευαισθησία30 μV
Ευαισθησία	30 dB S / N> 10 dB
IF συχνότητα	10,7 MHz
Διαχωρισμός καναλιών	> 45 dB
Επίπεδο σήματος/θορύβου	> 50 dB

USB/SD/MMC

Σύστημα USB	USB 1.1 / 2.0
Μέγιστο Ρεύμα.....	500 mA
Σύστημα αρχείου.....	FAT 12/16/32
Αποκωδικοποιητής MP3	MPEG-1/2 AUDIO Layer-3
Αριθμός καναλιών.....	2-CH, στερεοφωνικό
Διαχωρισμός καναλιών	> 55 dB
Επίπεδο σήματος/θορύβου	> 60 dB

ΓΕΝΙΚΕΣ ΠΑΡΑΜΕΤΡΟΙ

Σύστημα Τάσης Αυτοκινήτου.....	12 Volt Αρνητικό GND πλαίσιο
Τάση λειτουργίας	14,4 V DC (11 - 15 V)
Κανάλια ενισχυτή	4CH
Έξοδος ισχύος	4x 40 W μεγ.
Αντίσταση ηχείου	4-8 Ohm
Εύρος συχνότητας	20-20.000Hz
Έξοδος προ-ενισχυτή	1,2V μέγ. (2 χ RCA)
Ρύθμιση τόνων	Μπάσα, υψηλά, κλασικό, ποπ
T-λειτουργία.....	-20°C...+55°C
Βάρος.....	0,7 kg
Διαστάσεις πλαισίου.....	178 x 99 x 50mm

【Αντιμετώπιση προβλημάτων】

Πριν περάσετε από τη λίστα ελέγχου, ελέγξτε πρώτα το διάγραμμα καλωδίωσης. Εάν κάποιο από τα προβλήματα εξακολουθεί να υφίσταται μετά τη σύνταξη της λίστας ελέγχου, συμβουλευτείτε τον πλησιέστερο αντιπρόσωπο.

Σύμπτωμα	Αιτίες	Λύση
Δεν υπάρχει ρεύμα	Το κλειδί ανάφλεξης του αυτοκινήτου δεν έχει ενεργοποιηθεί	Αν η τροφοδοσία ρεύματος είναι σωστά συνδεδεμένη με τον ακροδέκτη αξεσουάρ αυτοκινήτου, μετακινήστε το κλειδί ανάφλεξης στο ACC
	Η ασφάλεια έχει καεί	Αντικαταστήστε μια νέα ασφάλεια
Δεν υπάρχει ήχος	Η ένταση είναι στο ελάχιστο	Ρυθμίστε την ένταση στο επιθυμητό επίπεδο

	Η καλωδίωση δεν είναι σωστά συνδεδεμένη	Ελέγξτε τη σύνδεση καλωδίωσης
	Κατάσταση Σίγασης	Απενεργοποιήστε τη λειτουργία σίγασης
Υπερπήδηση ήχου	Η γωνία εγκατάστασης είναι μεγαλύτερη από 30°	Ρυθμίστε τη γωνία εγκατάστασης σε λιγότερο από 30°
Το κουμπί λειτουργίας δεν λειτουργεί	Ο ενσωματωμένος μικροϋπολογιστής δεν λειτουργεί σωστά λόγω παρεμβολών	Πατήστε το κουμπί RESET.
Το ραδιόφωνο ή η αυτόματη επιλογή δεν λειτουργεί	Το καλώδιο της κεραίας δεν έχει συνδεθεί σωστά	Συνδέστε το καλώδιο της κεραίας σωστά
	Τα σήματα είναι πολύ αδύναμα	Επιλέξτε τον σταθμό χειροκίνητα

ΣΗΜΕΙΩΣΗ ΓΙΑ ΤΗΝ ΑΝΑΚΥΚΛΩΣΗ



A.M.Π. 00510

Π.Δ. 117/2004

Το προϊόν που αγοράσατε έχει σχεδιαστεί και κατασκευαστεί με υλικά υψηλών προδιαγραφών και εξαρτήματα που μπορούν να ανακυκλωθούν και να ξαναχρησιμοποιηθούν. Το σύμβολο υποδεικνύει ότι οι ηλεκτρικές

και ηλεκτρονικές συσκευές, στο τέλος της ζωής τους, θα πρέπει να μεταφέρονται σε ειδικούς χώρους απορριμμάτων, ξεχωριστά από τα σκουπίδια του σπιτιού σας.

Παρακαλούμε, ρωτήστε τον τοπικό σας δήμο για τον χώρο απόρριψης ηλεκτρικών και ηλεκτρονικών συσκευών ή για τοποθεσία απόρριψης συσκευών προς ανακύκλωση.

Στις χώρες της Ευρωπαϊκής Ένωσης, υπάρχουν σημεία συγκέντρωσης χρησιμοποιημένων ηλεκτρικών και ηλεκτρονικών συσκευών.

Παρακαλούμε, βοηθήστε μας να προστατέψουμε το περιβάλλον που ζούμε!

ΔΗΛΩΣΗ ΣΥΜΜΟΡΦΩΣΗΣ

Με την παρούσα, η Αμοιρίδης-Σαββίδης Α.Ε., δηλώνει ότι η παρούσα συσκευή συμμορφώνεται προς τις ουσιώδεις απαιτήσεις και τις λοιπές διατάξεις των παρακάτω οδηγιών:

RED Directive 14/53/EU

RoHS Directive 11/65/EU

CE-marking Directive 93/68/EEC



Αντίγραφο της Δήλωσης Συμμόρφωσης υπάρχει στο www.fandu.gr

ΑΠΟΚΛΕΙΣΤΙΚΟΣ ΑΝΤΙΠΡΟΣΩΠΟΣ

Αμοιρίδης – Σαββίδης Α.Ε.

17^{ης} Νοεμβρίου 87^Α – ΤΚ 55534 – Πυλαία – Θεσσαλονίκη

Τηλ: 2310 944944, Fax: 2310 944940

www.amiridis-savvidis.gr