

SENCOR®

SDH 1028WH



ΕΞΥΠΝΟΣ ΚΙΝΗΤΟΣ ΑΦΥΓΡΑΝΤΗΡΑΣ
WI-FI

Μετάφραση του πρωτότυπου εγχειριδίου

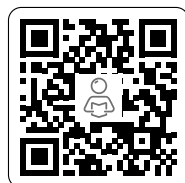

SENCOR®

SDH 1028WH

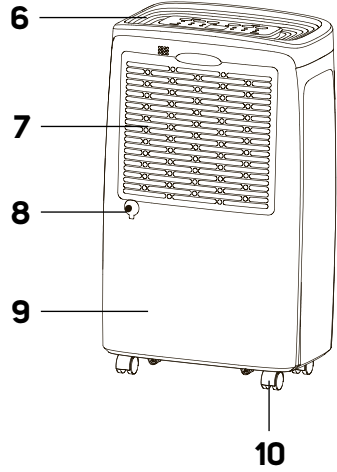
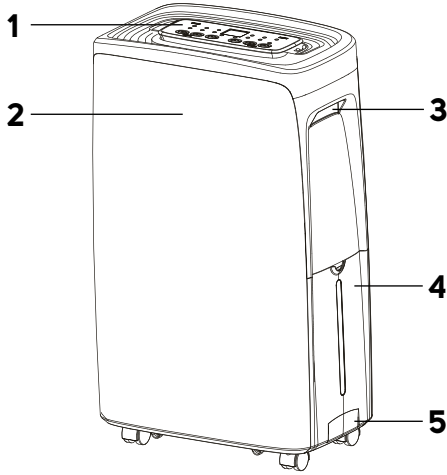
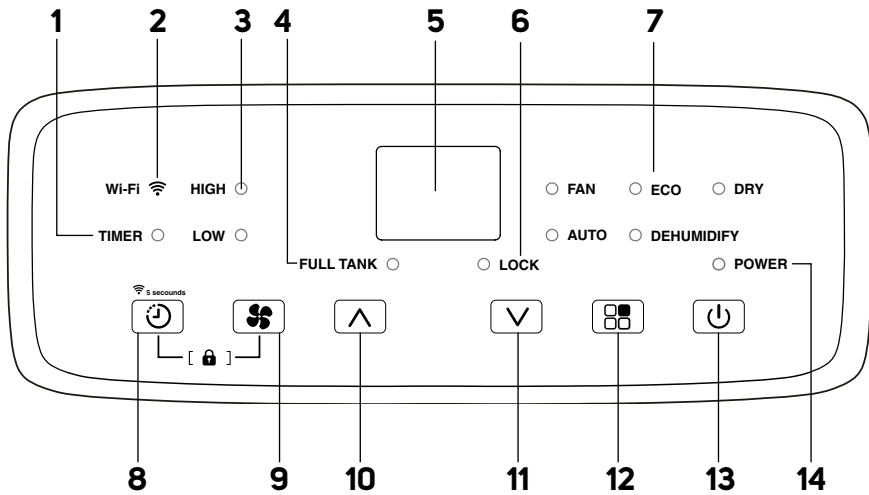

A**B**

C

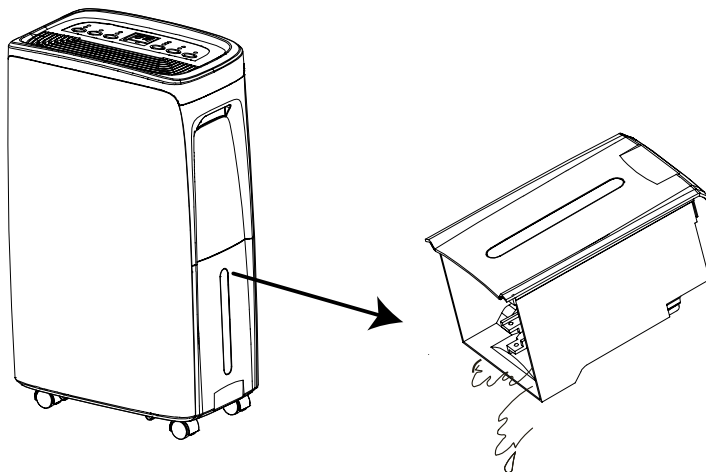

D

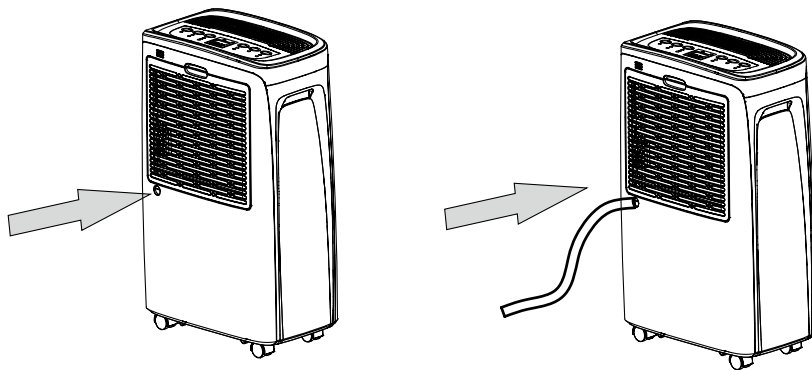

GR Έξυπνος κινητός αφυγραντήρας Wi-Fi

Σημαντικές οδηγίες ασφαλείας

ΔΙΑΒΑΣΤΕ ΤΙΣ ΠΡΟΣΕΚΤΙΚΑ ΚΑΙ ΦΥΛΑΞΤΕ ΤΙΣ ΓΙΑ ΜΕΛΛΟΝΤΙΚΗ ΧΡΗΣΗ.

- Η συσκευή αυτή επιτρέπεται να χρησιμοποιείται από παιδιά 8 ετών και άνω και από άτομα με μειωμένες σωματικές, αισθητηριακές ή διανοητικές ικανότητες ή με έλλειψη εμπειρίας, αν τους παρέχεται κατάλληλη επιτήρηση ή αν έχουν ενημερωθεί σχετικά με την ασφαλή χρήση του προϊόντος και κατανοούν τους δυνητικούς κινδύνους.
- Ο καθαρισμός ή η συντήρηση της συσκευής από τον χρήστη δεν πρέπει να πραγματοποιείται από παιδιά χωρίς επίβλεψη. Τα παιδιά δεν πρέπει να παίζουν με τη συσκευή.
- Εάν το καλώδιο τροφοδοσίας έχει υποστεί βλάβη, πρέπει να αντικατασταθεί από εξουσιοδοτημένο κέντρο σέρβις ή αντίστοιχα εξειδικευμένο τεχνικό, για να αποτραπεί η πρόκληση επικίνδυνης κατάστασης. Απαγορεύεται η χρήση της συσκευής με καλώδιο ρεύματος που έχει υποστεί ζημιά.
- Η συσκευή πρέπει να εγκαθίσταται σύμφωνα με την εθνική νομοθεσία περί εγκαταστάσεων.
- Η συσκευή πρέπει να φυλάσσεται με τέτοιο τρόπο ώστε να αποτρέπεται τυχόν μηχανική ζημιά στη συσκευή.

- Η συσκευή πρέπει να φυλάσσεται σε καλά αεριζόμενο χώρο, με διαστάσεις χώρου που αντιστοιχούν στις διαστάσεις που προβλέπονται για τη λειτουργία της συσκευής.
- Η συσκευή πρέπει να φυλάσσεται σε χώρο όπου δεν χρησιμοποιείται συνεχώς γυμνή φλόγα (π.χ. συσκευή αερίου σε λειτουργία) και δεν υπάρχουν πηγές ανάφλεξης (π.χ. ηλεκτρικό θερμαντικό στοιχείο σε λειτουργία).
- Προτού συνδέσετε τη συσκευή σε πρίζα, βεβαιωθείτε ότι η ονομαστική τάση στην ετικέτα τεχνικών χαρακτηριστικών της συσκευής συμφωνεί με την ηλεκτρική τάση της πρίζας.
- Συνδέετε τη συσκευή μόνο σε σωστά γεωμένη πρίζα.
- Η πρίζα πρέπει να είναι ελεύθερα προσβάσιμη, έτσι ώστε να μπορείτε γρήγορα να αποσυνδέσετε το καλώδιο τροφοδοσίας από την πηγή ρεύματος, αν χρειαστεί.
- Η συσκευή προορίζεται για χρήση σε νοικοκυριά, γραφεία και παρόμοιους τύπους χώρων. Μην τη χρησιμοποιείτε σε δωμάτια όπου θα μπορούσε να εκτεθεί σε σταγόνες ή ψεκασμό νερού, στο άμεσο ηλιακό φως, σε χώρους όπου φυλάσσονται χημικές ή εκρηκτικές ουσίες, σε βιομηχανικό περιβάλλον ή σε εξωτερικούς χώρους! Μην τη χρησιμοποιείτε κοντά σε μπάνιο, ντους, πισίνα κλπ.
- Μην τοποθετείτε τη συσκευή κοντά σε γυμνή φλόγα ή συσκευές που εκπέμπουν θερμότητα.
- Μην τοποθετείτε τη συσκευή πάνω σε σταθερές επιφάνειες, όπως χαλιά με πολύ μακριές και παχιές ίνες.
- Η συσκευή επιτρέπεται να χρησιμοποιείται μόνο πάνω σε στεγνές, σταθερές, ομαλές και οριζόντιες επιφάνειες.
- Η συσκευή διαθέτει τροχούς μετακίνησης, επομένως απαιτείται ιδιαίτερη προσοχή κατά τον χειρισμό της, ώστε να μην πέσει από τις σκάλες ή να κυλήσει σε επιφάνειες με κλίση. Είναι απαραίτητο να ασφαλίσετε τους τροχούς, χρησιμοποιώντας τα φρένα τους.
- Χρησιμοποιήστε μόνο γνήσια ανταλλακτικά για τη συναρμολόγηση της συσκευής. Προτού ξεκινήσετε τη συναρμολόγηση της συσκευής, βεβαιωθείτε ότι την έχετε απενεργοποιήσει και αποσυνδέσει από την πρίζα.
- Προτού συνδέσετε τη συσκευή σε πρίζα, βεβαιωθείτε ότι η συσκευή έχει συναρμολογηθεί σωστά σύμφωνα με τις οδηγίες του παρόντος εγχειριδίου χρήσης.
- Μην αγγίζετε τη συσκευή με υγρά ή βρεγμένα χέρια. Αυτό ισχύει ειδικά όταν είναι συνδεδεμένη σε πρίζα.
- Μην βυθίσετε τη συσκευή σε νερό ή οποιοδήποτε άλλο υγρό.
- Μην την καλύπτετε και μην τοποθετείτε οτιδήποτε μέσα στα ανοίγματα εισόδου ή εξόδου αέρα. Αυτό θα μπορούσε να προξενήσει ζημιά στη συσκευή.
- Κατά τη διάρκεια της λειτουργίας, πρέπει να υπάρχει επαρκής χώρος για κυκλοφορία του αέρα με τουλάχιστον 30 cm ελεύθερου χώρου σε όλες τις πλευρές.
- Μην εκτίθεστε σε ρεύμα ψυχρού αέρα για μεγάλο χρονικό διάστημα. Αυτό θα μπορούσε να έχει αρνητική επίδραση στην υγεία σας.
- Για να ενεργοποιήσετε ή να απενεργοποιήσετε τη συσκευή, χρησιμοποιείτε πάντα τα κατάλληλα κουμπιά στον πίνακα ελέγχου. Μην απενεργοποιείτε τη συσκευή αποσυνδέοντας το καλώδιο τροφοδοσίας από την πρίζα.
- Πάντα απενεργοποιείτε τη συσκευή και αποσυνδέετε την από την πρίζα όταν την αφήνετε χωρίς επίβλεψη, όταν δεν τη χρησιμοποιείτε και προτού τη μετακινήσετε, αποσυναρμολογήσετε ή καθαρίσετε.
- Μην επιχειρήσετε να αφαιρέσετε το εξωτερικό περιβλήμα της συσκευής.
- Αποσυνδέετε τη συσκευή από την πρίζα τραβώντας το φις και όχι το καλώδιο τροφοδοσίας. Διαφορετικά, θα μπορούσε να προκύψει ζημιά στο καλώδιο τροφοδοσίας ή στην πρίζα.
- Μην χρησιμοποιείτε τη συσκευή αν έχει υποστεί ζημιά με οποιοδήποτε τρόπο ή αν έχει υποστεί ζημιά το καλώδιο ή το φις ρεύματος δικτύου.
- Φυλάσσετε τη συσκευή σε όρθια θέση. Επιτρέπεται να μεταφέρεται μόνο σε όρθια θέση. Αν έχετε ήδη χρησιμοποιήσει τη συσκευή, βεβαιωθείτε ότι έχει αποστραγγιστεί όλο το συμπύκνωμα νερού. Μετά τη μεταφορά της συσκευής, περιμένετε τουλάχιστον 1 ώρα προτού τη χρησιμοποιήσετε.
- Μην χρησιμοποιείτε τη συσκευή αν δεν λειτουργεί σωστά, αν έχει υποστεί ζημιά ή αν έχει βυθιστεί σε νερό. Για να αποφύγετε τυχόν επικίνδυνες καταστάσεις, μην επισκευάζετε μόνος/-ς σας τη συσκευή και μην την τροποποιήσετε με κανέναν τρόπο. Αναθέστε όλες τις επισκευές και ρυθμίσεις σε ένα εξουσιοδοτημένο κέντρο σέρβις. Με τη μη εξουσιοδοτημένη επέμβαση σας στη συσκευή κινδυνεύετε να χάσετε τα νομικά σας δικαιώματα σχετικά με προβλήματα λειτουργίας της συσκευής ή να ακυρώσετε την εγγύηση καλής λειτουργίας της συσκευής.
- Η συσκευή αυτή προορίζεται για χρήση από ειδικό ή εκπαιδευμένο προσωπικό σε καταστήματα, στην ελαφρά βιομηχανία και τη γεωργία ή για επαγγελματική χρήση από το ευρύ κοινό.



Πριν από την εγκατάσταση ή τη λειτουργία της καινούργιας σας συσκευής διαβάστε προσεκτικά το παρόν εγχειρίδιο χρήσης. Βεβαιωθείτε να το φυλάξετε για μελλοντική χρήση.



Διαβάστε την τεχνική τεκμηρίωση.



Διαβάστε το εγχειρίδιο χρήσης.



Κίνδυνος πυρκαγιάς.

Η συσκευή περιέχει εύφλεκτο ψυκτικό μέσο. Είναι σημαντικό να τηρούνται οι οδηγίες για την ασφάλεια.

ΕΙΔΙΚΕΣ ΠΛΗΡΟΦΟΡΙΕΣ ΓΙΑ ΣΥΣΚΕΥΕΣ ΠΟΥ ΧΡΗΣΙΜΟΠΟΙΟΥΝ ΨΥΚΤΙΚΟ ΑΕΡΙΟ R290

- Μελετήστε προσεκτικά όλες τις προειδοποιήσεις.
- Για την απόψυξη και τον καθαρισμό, μη χρησιμοποιείτε κανένα άλλο εργαλείο εκτός από εκείνα που συνιστά ο κατασκευαστής.
- Η συσκευή πρέπει να αποθηκεύεται σε δωμάτιο όπου δεν υπάρχουν πηγές ανάφλεξης σε συνεχή λειτουργία (π.χ. γυμνή φλόγα, συσκευή αερίου σε λειτουργία, ηλεκτρικός εξοπλισμός θέρμανσης σε λειτουργία).
- Μην τρυπήσετε και μην κάψετε το ψυκτικό κύκλωμα.
- Πρέπει να έχετε υπόψη σας ότι τα ψυκτικά μέσα μπορεί να είναι άοσμα.
- Η συσκευή πρέπει να εγκαθίσταται, να λειτουργεί και να αποθηκεύεται σε δωμάτιο με εμβαδόν δαπέδου μεγαλύτερο από 2 m².
- Αυτή η συσκευή περιέχει 40 g ψυκτικού αερίου R290.
- Το R290 είναι ψυκτικό αέριο που πληροί τις Ευρωπαϊκές οδηγίες περί περιβαλλοντικής προστασίας. Μην τρυπήσετε και μην προκαλέσετε ζημιά σε οποιοδήποτε μέρος του ψυκτικού κυκλώματος.
- Πρέπει να παρέχετε επαρκή αερισμό στον χώρο όπου εγκαθίσταται, λειτουργεί ή είναι αποθηκευμένη αυτή η συσκευή. Διαφορετικά, υπάρχει κίνδυνος έκρηξης ή πυρκαγιάς σε περίπτωση ανάφλεξης ψυκτικού μέσου που έχει διαρρεύσει, π.χ. όταν είναι ενεργοποιημένη μια κουζίνα αερίου κλπ.
- Η συσκευή πρέπει να φυλάσσεται με τέτοιο τρόπο ώστε να αποτρέπεται τυχόν μηχανική ζημιά στη συσκευή.
- Τα άτομα που εκτελούν εργασίες ή επισκευές σε ψυκτικά κυκλώματα πρέπει να διαθέτουν κατάλληλη εξουσιοδότηση από εξουσιοδοτημένο ίδρυμα που πιστοποιεί την ικανότητα των συγκεκριμένων ατόμων να χειρίζονται ψυκτικά αέρια σε συμμόρφωση με την ειδική αξιολόγηση της ένωσης που εκπροσωπεί τον εν λόγω κλάδο.
- Οι εργασίες συντήρησης πρέπει να εκτελούνται αποκλειστικά με βάση τις συστάσεις του κατασκευαστή αυτής της συσκευής. Οι εργασίες συντήρησης και επισκευές για τις οποίες απαιτείται η συμβολή άλλου καταρτισμένου ειδικού προσωπικού επιτρέπεται να εκτελούνται μόνο υπό την επίβλεψη εξειδικευμένων ειδικών στον τομέα των εύφλεκτων ψυκτικών αερίων.
- Δείτε την ετικέτα τεχνικών χαρακτηριστικών της συσκευής σχετικά με τον τύπο του ψυκτικού αερίου που χρησιμοποιείται στη συσκευή σας.
- Μην καλύψετε τα ανοίγματα αερισμού.
- Τηρείτε τους εθνικές κώδικες σχετικά με το αέριο.

GR Έξυπνος κινητός αφυγραντήρας Wi-Fi

Εγχειρίδιο Χρήσης

- Ευχαριστούμε για την αγορά του προϊόντος μας μάρκας SENCOR και ελπίζουμε να μείνετε ικανοποιημένοι από αυτό.
- Πριν χρησιμοποιήσετε αυτή τη συσκευή, εξοικειωθείτε με το εγχειρίδιο χρήσης, ακόμα κι αν έχετε ήδη εξοικειωθεί με συσκευές παρόμοιου τύπου. Χρησιμοποιείτε τη συσκευή μόνο όπως περιγράφεται στο παρόν εγχειρίδιο χρήσης. Φυλάξτε το εγχειρίδιο για μελλοντική αναφορά.
- Συνιστούμε να φυλάξετε την αρχική συσκευασία, τα υλικά συσκευασίας, την απόδειξη αγοράς και τις αποδείξεις ευθύνης του πωλητή ή το πιστοποιητικό εγγύησης τουλάχιστον για τη διάρκεια ισχύος του νόμιμου δικαιώματος ελαττωματικής λειτουργίας ή της εγγύησης ποιότητας. Όταν μεταφέρετε τη συσκευή, συνιστούμε να τη συσκευάσετε πάλι στο αρχικό της κουτί στο οποίο είχε συσκευαστεί από τον κατασκευαστή.

και καρτέλες. Βεβαιωθείτε ότι δεν έχει υποστεί ζημιά ούτε η συσκευή ούτε κανένα από τα μέρη της.

- Τραβήξτε έξω το δοχείο συμπυκνώματος και αφαιρέστε τον εύκαμπο σωλήνα αποστράγγισης από το δοχείο συμπυκνώματος.
- Μετά την αποσυσκευασία, αφήστε τον αφυγραντήρα σε πρηνία για 2 έως 3 ώρες για να επιρρέψετε να κατασταλαίξει το ψυκτικό μέσο μέσα στο ψυκτικό κύκλωμα.
- Μεταφέρετε τον αφυγραντήρα μόνο στην όρθια θέση. Δεν συνιστούμε τη μεταφορά του σε οριζόντια θέση ή με κλίση.



Σημείωση:

Μη μετακινείτε τη συσκευή με τους τροχούς πάνω σε χαλιά, κατώφλια πορτών ή άλλα εμπόδια. Αυτό μπορεί να έχει ως συνέπεια ζημιά στη συσκευή. Μη μετακινείτε τη συσκευή όταν είναι γεμάτο το δοχείο συμπυκνώματος.

ΠΕΡΙΓΡΑΦΗ ΤΗΣ ΣΥΣΚΕΥΗΣ

- | | |
|--|--|
| A1 Πίνακας ελέγχου | A7 Πώμα στην έξοδο σύνδεσης εύκαμπτου σωλήνα αποστράγγισης |
| A2 Μηροσπινίδιο πλαίσιο | A8 Πίσω πλαίσιο |
| A3 Λαβές (και στις δύο πλευρές) | A9 Τροχοί μετακίνησης |
| A4 Λαβή για αφαίρεση του δοχείου | Χωρίς εικόνα: καλώδιο τροφοδοσίας, εύκαμπτου σωλήνα αποστράγγισης |
| A4 Δοχείο συμπυκνώματος | |
| A5 Πλέγμα εξόδου αέρα | |
| A6 Πλέγμα εισαγωγής αέρα με ενσωματωμένο φίλτρο | |

ΘΕΣΗ ΕΓΚΑΤΑΣΤΑΣΗΣ ΤΗΣ ΣΥΣΚΕΥΗΣ

- Τοποθετήστε τη συσκευή σε μια επίπεδη, στεγνή και σταθερή επιφάνεια κοντά σε μια σωστά γεωμενόμενη πρίζα.
- Μη χρησιμοποιείτε το προϊόν σε εξωτερικό χώρο.
- Για να εξασφαλίσετε επαρκή κυκλοφορία του αέρα, αφήστε τουλάχιστον 30 cm ελεύθερου χώρου γύρω από τη συσκευή.
- Τοποθετήστε τη συσκευή σε ένα χώρο όπου η θερμοκρασία δεν πέφτει κάτω από τους 5 °C. Θα μπορούσε να σχηματιστεί πάγος στη συσκευή εάν η θερμοκρασία πέσει κάτω από τους 5 °C και η συσκευή θα χρειαστεί να υποβληθεί σε απόψυξη.
- Μην τοποθετείτε τη συσκευή κοντά σε στεγνωτήρια, συσκευές θέρμανσης και άλλες πηγές θερμότητας. Αποφεύγετε την τοποθέτηση σε άμεση ηλιακή ακτινοβολία.
- Μη χρησιμοποιείτε τη συσκευή σε θέσεις όπου η υγρασία μπορεί να προκαλέσει ζημιά σε βιβλία ή άλλα πολύτιμα αντικείμενα.
- Η συσκευή πρέπει να χρησιμοποιείται σε κλειστό χώρο προκειμένου να διασφαλιστεί η μέγιστη αποτελεσματικότητα της συσκευής. Για αυτόν τον λόγο, κλείνετε τις πόρτες και τα παράθυρα στον χώρο αυτό.

ΠΕΡΙΓΡΑΦΗ ΤΟΥ ΠΙΝΑΚΑ ΕΛΕΓΧΟΥ

- | | |
|---|---|
| B1 Ενδεικτική λυχνία χρονοδιακόπτη | B10 Κομπι : χρησιμοποιείται για ρύθμιση της υγρασίας / παράταση του χρόνου χρονοδιακόπτη |
| B2 Εικονίδιο Wi-Fi | B11 Κομπι : χρησιμοποιείται για ρύθμιση της υγρασίας/ μείωση του χρόνου χρονοδιακόπτη |
| B3 Ενδεικτικές λυχνίες ταχύτητας ανεμιστήρα | B12 Κομπι : χρησιμοποιείται για την επιλογή του τρόπου λειτουργίας |
| B4 Ενδεικτική λυχνία γεμάτου δοχείου | B13 Κομπι : χρησιμοποιείται για την ενεργοποίηση/ απενεργοποίηση |
| B5 Θόνη ενδείξεων (εμφανίζει την τρέχουσα σχετική υγρασία και το επιθυμητό επίπεδο αφύγρανσης) | B14 Ενδεικτική λυχνία ενεργοποιημένου αφυγραντήρα |
| B6 Ενδεικτική λυχνία κλειδώματος πίνακα ελέγχου | |
| B7 Λυχνίες τρόπου λειτουργίας | |
| B8 Κομπι : χρησιμοποιείται για ρύθμιση του χρονοδιακόπτη | |
| B9 Κομπι : χρησιμοποιείται για τη ρύθμιση της ταχύτητας ανεμιστήρα | |



Σημείωση:

Ο συνδυασμός των κομπιών και χρησιμοποιείται για την ενεργοποίηση/ απενεργοποίηση του κλειδώματος για παιδιά – δείτε τις παρακάτω οδηγίες για περισσότερες πληροφορίες.

ΧΕΙΡΙΣΜΟΣ ΤΗΣ ΣΥΣΚΕΥΗΣ

- Ο αφυγραντήρας χρησιμοποιείται για τη μείωση της υγρασίας σε ένα χώρο, π.χ. για να στεγνώσει πλημμυρισμένα κελάρια, σε χώρους με αυξημένη υγρασία κλπ. Μην τη χρησιμοποιείτε σε χώρους όπου αποθηκεύονται ουσίες ή αντικείμενα που απαιτούν ακριβή έλεγχο θερμοκρασίας και υγρασίας του χώρου.
- Χρησιμοποιείτε τη συσκευή σε θερμοκρασία περιβάλλοντος εύρους 5 έως 35°C και υγρασία μεταξύ 30% και 80%. Αυτές οι τιμές διασφαλίζουν την πιο αποτελεσματική λειτουργία του αφυγραντήρα.
- Περιμένετε πάντα τουλάχιστον 3 λεπτά προτού ενεργοποιήσετε ξανά τη συσκευή.
- Μη συνδέετε τη συσκευή σε πρίζα στην οποία έχει συνδεθεί ήδη άλλη συσκευή. Συνιστάται να συνδέετε τη συσκευή σε ανεξάρτητο ηλεκτρικό κύκλωμα.
- Βεβαιωθείτε, ότι το δοχείο συμπυκνώματος έχει εγκατασταθεί σωστά μέσα στη συσκευή, διαφορετικά η συσκευή ενδέχεται να μη λειτουργεί σωστά.

ΧΕΙΡΙΣΜΟΣ ΤΗΣ ΣΥΣΚΕΥΗΣ

- Βεβαιωθείτε ότι η συσκευή έχει τοποθετηθεί σε κατάλληλη θέση και έχει συναρμολογηθεί σωστά. Τότε συνδέστε το καλώδιο τροφοδοσίας σε μια πρίζα. Παράγεται ένας ήχος. Ο αφυγραντήρας βρίσκεται στη λειτουργία αναμονής.





ΣΚΟΠΟΣ ΧΡΗΣΗΣ

Ο αφυγραντήρας χρησιμοποιείται για τη μείωση της υγρασίας στο χώρο.

ΠΡΙΝ ΑΠΟ ΤΗΝ ΠΡΩΤΗ ΧΡΗΣΗ

- Πριν από την πρώτη χρήση, αφαιρέστε τη συσκευή και τα αξεσουάρ της από τη συσκευασία, και αφαιρέστε όλες τις διαφημιστικές ετικέτες

Ενεργοποίηση/απενεργοποίηση

- Πατήστε το κουμπί  για να ενεργοποιήσετε τον αφυγραντήρα. Θα ηχήσει μία φορά μια ηχητική προειδοποίηση. Η ενδεικτική λυχνία τροφοδοσίας θα ανάψει. Το κουμπί  ανάβει με πράσινο χρώμα.
- Ο αφυγραντήρας ξεκινά αυτόματα στην προεπιλεγμένη λειτουργία αφύγρανσης (προεπιλεγμένη σχετική υγρασία 40%). Η οθόνη ενδείξεων θα εμφανίζει την υγρασία του χώρου και ο ανεμιστήρας θα αρχίζει να λειτουργεί.
- Αν πρέπει να απενεργοποιήσετε τη συσκευή, πατήστε το κουμπί  και η ενδεικτική λυχνία θα σβήσει. Το κουμπί  θα ανάψει με κόκκινο χρώμα. Ο αφυγραντήρας βρίσκεται τώρα σε κατάσταση αναμονής.
- Αν πρέπει να απενεργοποιήσετε εντελώς τη συσκευή, τραβήξτε το φις τροφοδοσίας από την πρίζα.
- Η λειτουργία του αφυγραντήρα θα σταματήσει αυτόματα εάν το δοχείο συμπυκνώματος είναι γεμάτο ή λανθασμένα τοποθετημένο.



Σημειώσεις

Αφού απενεργοποιήσετε τον αφυγραντήρα με το κουμπί , η συσκευή θα λειτουργήσει για περίπου 1 λεπτό και στη συνέχεια θα απενεργοποιηθεί (εκτός από τη λειτουργία ανεμιστήρα). Αυτό είναι κανονικό. Εάν απενεργοποιήσετε τον αφυγραντήρα ενώ βρίσκεται σε λειτουργία συνεχούς αφύγρανσης ή στεγνώματος ρούκων, ο ανεμιστήρας θα συνεχίσει να λειτουργεί για περίπου 3 λεπτά μετά την απενεργοποίησή του αφυγραντήρα. Αυτό είναι φυσιολογικό και παρατείνει τη διάρκεια ζωής του προϊόντος.

Επιλογή τρόπου λειτουργίας



Πατήστε επανειλημμένα το κουμπί  για να επιλέξετε έναν από τους τρόπους λειτουργίας:

- FAN (Λειτουργία ανεμιστήρα)
- AUTO (αυτόματη λειτουργία)
- ECO (Λειτουργία εξοικονόμησης ενέργειας)
- DEHUMIDIFY (λειτουργία αφυγραντήρα)
- DRY (Λειτουργία στεγνώματος ρούκων)

Με κάθε πάτημα θα ανάψει η λυχνία της επιλεγμένης λειτουργίας.

1. Λειτουργία ανεμιστήρα (FAN)

Σε αυτόν τον τρόπο λειτουργίας, μόνο ο ανεμιστήρας βρίσκεται σε λειτουργία και ο συμπιεστής είναι απενεργοποιημένος. Μπορείτε να ρυθμίσετε την ταχύτητα του ανεμιστήρα, αλλά δεν μπορείτε να ρυθμίσετε τη σχετική υγρασία. Η οθόνη ενδείξεων θα εμφανίζει τη σχετική υγρασία περιβάλλοντος από 30% έως 90%.

- Πατήστε επανειλημμένα το κουμπί  μέχρι να ανάψει η λυχνία FAN (Αυτόματα).
- Πατήστε επανειλημμένα το κουμπί  και επιλέξτε την ταχύτητα ανεμιστήρα: HIGH (υψηλή) ή LOW (χαμηλή). Με κάθε πάτημα του κουμπιού, ανάβει η αντίστοιχη ενδεικτική λυχνία στον πίνακα ελέγχου.

2. Αυτόματη λειτουργία (AUTO)

Στην αυτόματη λειτουργία, ο στόχος υγρασίας του αέρα ρυθμίζεται σε 50%. Ο αφυγραντήρας προσαρμόζει αυτόματα τις ρυθμίσεις σύμφωνα με την καταγεγραμμένη σχετική υγρασία ώστε να επιτευχθεί ο στόχος υγρασίας. Δεν είναι εφικτή η ρύθμιση από τον χρήστη της ταχύτητας ανεμιστήρα ή του στόχου υγρασίας. Στην οθόνη ενδείξεων εμφανίζεται η υγρασία του αέρα περιβάλλοντος στην περιοχή 30–90%.

- Πατήστε επανειλημμένα το κουμπί  μέχρι να ανάψει η λυχνία AUTO (Αυτόματα).
 - Εάν η υγρασία περιβάλλοντος είναι $\geq 70\%$, ο αφυγραντήρας θα ρυθμιστεί σε έντονη αφύγρανση.
 - Εάν η υγρασία περιβάλλοντος είναι 50–70%, ο αφυγραντήρας θα ρυθμιστεί σε χαμηλής έντασης αφύγρανση.
 - Εάν η υγρασία περιβάλλοντος είναι $\leq 50\%$, η ταχύτητα του ανεμιστήρα θα ρυθμιστεί σε χαμηλή.

3. Λειτουργία εξοικονόμησης ενέργειας (ECO)





Στη λειτουργία εξοικονόμησης ενέργειας, η προεπιλεγμένη σχετική υγρασία έχει οριστεί στο 60% και δεν μπορεί να αλλάξει ούτε αυτή η ρύθμιση, αλλά ούτε και η ταχύτητα του ανεμιστήρα. Ο αφυγραντήρας

παρακολουθεί και καταγράφει τη σχετική υγρασία κατά τη λειτουργία του και επιλέγει ανάλογα τον τρόπο λειτουργίας.

- Πατήστε επανειλημμένα το κουμπί  μέχρι να ανάψει η λυχνία ECO (Αυτόματα).
- Εάν η υγρασία του αέρα είναι $\geq 60\%$, ο αφυγραντήρας επιλέγει τον τρόπο λειτουργίας αφύγρανσης.
- Εάν η υγρασία του αέρα είναι $\leq 60\%$, ο αφυγραντήρας θα επιλέξει τον τρόπο λειτουργίας του ανεμιστήρα.

4. Λειτουργία αφυγραντήρα (DEHUMIDIFY)

Αυτή η λειτουργία είναι κατάλληλη για να διασφαλίζεται η συνεχής απομάκρυνση της υγρασίας του αέρα. Συνιστούμε να συνδέετε τον εύκαμπο σωλήνα αποστράγγισης για να διασφαλίζετε τη συνεχή αποστράγγιση του συμπυκνώματος – για περισσότερες πληροφορίες ανατρέξτε στο κεφάλαιο "ΣΥΝΕΧΗΣ ΑΠΟΣΤΡΑΓΓΙΣΗ ΣΥΜΠΥΚΝΩΜΑΤΟΣ ΜΕΣΩ ΤΟΥ ΕΥΚΑΜΠΤΟΥ ΣΩΛΗΝΑ ΑΠΟΣΤΡΑΓΓΙΣΗΣ".

- Πατήστε επανειλημμένα το κουμπί  μέχρι να ανάψει η λυχνία DEHUMIDIFY (αφύγρανση).
- Χρησιμοποιήστε τα κουμπιά  /  για να ρυθμίσετε το επιθυμητό επίπεδο υγρασίας μεταξύ 35 και 85%. Με κάθε πάτημα του κουμπιού  /  η τιμή υγρασίας αυξάνεται/ μειώνεται κατά 5%. Εάν ρυθμίσετε την υγρασία κάτω από το 35%, θα εμφανίζεται η ένδειξη "CO" στην οθόνη ενδείξεων.

5. Λειτουργία στεγνώματος ρούκων (DRY)



Αυτή η λειτουργία είναι κατάλληλη για το στέγνωμα των ρούκων στο σπίτι. Σε αυτόν τον τρόπο λειτουργίας, ο συμπιεστής λειτουργεί πάντα και η ταχύτητα του ανεμιστήρα ρυθμίζεται αυτόματα στο υψηλό επίπεδο ανεξάρτητα από τη σχετική υγρασία στον χώρο. Για προστασία από ζημιές, ο συμπιεστής ξεκινά με καθυστέρηση τριών λεπτών. Η ταχύτητα του ανεμιστήρα και το επίπεδο υγρασίας στον χώρο δεν μπορούν να ρυθμιστούν από τον χρήστη. Στην οθόνη ενδείξεων θα εμφανιστεί το επίπεδο σχετικής υγρασίας του αέρα του περιβάλλοντος (30–90%).

- Πατήστε επανειλημμένα το κουμπί  μέχρι να ανάψει η λυχνία DRYER (Αυτόματα).
- Ο αφυγραντήρας μεταβαίνει σε αυτόν τον τρόπο λειτουργίας. Ο ανεμιστήρας αρχίζει να λειτουργεί με υψηλή ταχύτητα και ο συμπιεστής ξεκινά 3 λεπτά αργότερα.



Αυτόματη απενεργοποίηση/ ενεργοποίηση



Ο αφυγραντήρας είναι εξοπλισμένος με λειτουργία αυτόματης απενεργοποίησης και αυτόματης ενεργοποίησης μετά από ένα καθορισμένο χρονικό διάστημα.

1. Αυτόματη απενεργοποίηση





- Ενώ ο αφυγραντήρας είναι σε λειτουργία, πατήστε . Θα αναβοβλήσει η ένδειξη "00" και θα ανάψει η λυχνία του χρονοδιακόπτη.
- Χρησιμοποιήστε τα κουμπιά  /  για να ρυθμίσετε τον χρόνο μετά τον οποίο απενεργοποιείται ο αφυγραντήρας. Μπορείτε να ρυθμίσετε τον χρόνο σε 1 έως 24 ώρες.
- Περιμένετε να σταθεροποιηθεί ο ρυθμιζόμενος χρόνος στην οθόνη ενδείξεων και, στη συνέχεια, θα αρχίσει αυτόματα η αντίστροφη μέτρηση.
- Αφού περάσει ο ρυθμιζόμενος χρόνος, ο αφυγραντήρας θα απενεργοποιηθεί και θα μεταβεί σε λειτουργία αναμονής.

2. Αυτόματη ενεργοποίηση

- Ενώ ο αφυγραντήρας είναι σε κατάσταση αναμονής, πατήστε . Θα αναβοβλήσει η ένδειξη "00" και θα ανάψει η λυχνία του χρονοδιακόπτη.
- Χρησιμοποιήστε τα κουμπιά  /  για να ρυθμίσετε τον χρόνο μετά τον οποίο ενεργοποιείται ο αφυγραντήρας. Μπορείτε να ρυθμίσετε τον χρόνο σε 1 έως 24 ώρες.
- Περιμένετε να σταθεροποιηθεί ο ρυθμιζόμενος χρόνος στην οθόνη ενδείξεων και, στη συνέχεια, θα αρχίσει αυτόματα η αντίστροφη μέτρηση.
- Αφού έχει περάσει ο ρυθμιζόμενος χρόνος, ο αφυγραντήρας ενεργοποιείται.

- Αν χρειάζεται να ακυρώσετε την αυτόματη απενεργοποίηση ή ενεργοποίηση, πατήστε στιγμιαία το κουμπί  και χρησιμοποιήστε τα κουμπιά \wedge / \vee για να ρυθμίσετε την τιμή σε "00".
- Αν χρειάζεται να δείτε τον ρυθμισμένο χρόνο, πατήστε στιγμιαία το κουμπί .

Κλειδωμα πίνακα ελέγχου

- Το κλειδωμα επιτρέπει την ασφάλιση των στοιχείων του πίνακα ελέγχου για την αποφυγή ακούσιας αλλαγής των ρυθμίσεών σας.
- Πατήστε παρατεταμένα τα κουμπιά  και  ταυτόχρονα, για να απενεργοποιήσετε το κλειδωμα του πίνακα ελέγχου. Η λυχνία κλειδώματος του πίνακα ελέγχου ανάβει. Όλα τα κουμπιά στον πίνακα ελέγχου θα είναι ανενεργά.
- Για να απενεργοποιήσετε το κλειδωμα, κρατήστε πατημένα ταυτόχρονα τα κουμπιά  και . Το κλειδωμα θα ακυρωθεί και η ενδεικτική λυχνία κλειδώματος στον πίνακα ελέγχου θα θρήσει.

ΧΕΙΡΙΣΜΟΣ ΜΕΣΩ ΤΗΣ ΕΦΑΡΜΟΓΗΣ Sencor HOME

- Μπορείτε να χειρίζεστε τον αφυγραντήρα μέσω της εφαρμογής Sencor HOME.
- Πραγματοποιήστε λήψη της εφαρμογής στο smartphone σας, εγγραφείτε και θα μπορείτε να χειρίζεστε τον αφυγραντήρα μέσω της εφαρμογής.



- Σε περίπτωση που έχετε ήδη εγκατεστημένη την εφαρμογή, προσθέστε τον αφυγραντήρα στις συσκευές σας.

Προσθήκη του αφυγραντήρα στη λίστα συσκευών μέσω Bluetooth

Μπορείτε να προσθέσετε τον κινητό αφυγραντήρα στην εφαρμογή Sencor HOME πραγματοποιώντας ζεύξη του μέσω Bluetooth.

1. Ενεργοποιήστε τη λειτουργία Bluetooth στο κινητό σας τηλέφωνο.
2. Ενεργοποιήστε τον αφυγραντήρα.
3. Ανοίξτε την εφαρμογή και, στην αρχική σελίδα της εφαρμογής, κάντε κλικ στο εικονίδιο "+" στην επάνω δεξιά γωνία.
4. Η ίδια η συσκευή θα προσφέρει την επιλογή "Add Device" (Προσθήκη συσκευής).
5. Κάντε κλικ σε αυτή και η εφαρμογή θα σας καθοδηγήσει αυτόματα στη διαδικασία προσθήκης της συσκευής.



Σημείωση:

Εάν η σύνδεση Bluetooth αποτύχει ή δεν είναι δυνατή, βεβαιωθείτε ότι δεν υπάρχουν σταθερά εμπόδια μεταξύ του τηλεφώνου σας και του αφυγραντήρα και ότι οι δύο συσκευές βρίσκονται κοντά μεταξύ τους.

Προσθήκη του αφυγραντήρα στη λίστα συσκευών μέσω κωδικού QR

- Μπορείτε επίσης να προσθέσετε τον αφυγραντήρα στην εφαρμογή Sencor HOME χρησιμοποιώντας τον παρακάτω κωδικό QR. Στην αρχική σελίδα της εφαρμογής, κάντε κλικ στο εικονίδιο "+" και στην οθόνη προσθήκης συσκευής, κάντε κλικ στην επιλογή "[-] Σάρωση κωδικού QR" στην επάνω δεξιά γωνία.
- Θα σας ζητηθεί να πραγματοποιήσετε επαναφορά στη συσκευή. Κρατήστε πατημένο για 5 δευτερόλεπτα περίπου το κουμπί . Η ενδεικτική λυχνία Wi-Fi αναβοσβήνει. Αυτό σημαίνει ότι ο αφυγραντήρας είναι έτοιμος για σύζευξη. Οδηγίες μπορείτε να βρείτε και στην οθόνη της εφαρμογής.
- Στην εφαρμογή, επιβεβαιώστε ότι η λυχνία (Wi-Fi) αναβοσβήνει και κάντε κλικ στο "Next" (Επόμενο).

- Ξεκινά η διαδικασία προσθήκης της συσκευής. Περιμένετε να ανικνευτεί ο αφυγραντήρας.
- Στη λίστα συσκευών της κύριας οθόνης, πατήστε το εικονίδιο του αφυγραντήρα για να εισέλθετε στη διεπαφή χειρισμού.

Κωδικός QR για την προσθήκη του πίνακα ελέγχου του αφυγραντήρα στην εφαρμογή Sencor HOME



Χειροκίνητη προσθήκη του αφυγραντήρα στη λίστα συσκευών

- Στην κύρια οθόνη, κάντε κλικ στην επιλογή "Add device" (Προσθήκη συσκευής) ή στο "+" στην επάνω δεξιά γωνία και κάντε κλικ στην επιλογή "Add device" (Προσθήκη συσκευής).
- Θα εμφανιστεί μια οθόνη με κατηγορίες συσκευών και μια λίστα συσκευών.
- Κάντε κλικ στην επιλογή "Air quality" (Ποιότητα αέρα) και επιλέξτε το μοντέλο αφυγραντήρα από τη λίστα προϊόντων.
- Θα σας ζητηθεί να πραγματοποιήσετε επαναφορά στη συσκευή. Κρατήστε πατημένο για περίπου 5 δευτερόλεπτα το κουμπί . Η ενδεικτική λυχνία Wi-Fi αναβοσβήνει. Αυτό σημαίνει ότι ο αφυγραντήρας είναι έτοιμος για σύζευξη. Οδηγίες μπορείτε να βρείτε και στην οθόνη της εφαρμογής.
- Στην εφαρμογή, επιβεβαιώστε ότι η λυχνία (Wi-Fi) αναβοσβήνει και κάντε κλικ στο "Next" (Επόμενο).
- Στην επόμενη οθόνη, θα σας ζητηθεί να επιλέξετε ένα δίκτυο Wi-Fi. Επιλέξτε το δίκτυο, εισαγάγετε τον κωδικό πρόσβασής σας και κάντε κλικ στην επιλογή "Επόμενο".
- Ξεκινά η διαδικασία προσθήκης της συσκευής. Περιμένετε να συζευχθεί ο αφυγραντήρας.
- Στη λίστα συσκευών της κύριας οθόνης, πατήστε το εικονίδιο του αφυγραντήρα για να εισέλθετε στη διεπαφή χειρισμού.

Επαναφορά Wi-Fi

Ενός ο αφυγραντήρας είναι σε λειτουργία, κρατήστε πατημένο το κουμπί για 5 δευτερόλεπτα το κουμπί . Γίνεται επαναφορά των ρυθμίσεων Wi-Fi και το εικονίδιο Wi-Fi αναβοσβήνει ρηγόρα (δύο φορές ανά δευτερόλεπτο).

ΑΔΕΙΑΣΜΑ ΤΟΥ ΓΕΜΑΤΟΥ ΔΟΧΕΙΟΥ (ΕΙΚ. C)

- Αν το δοχείο συμπυκνώματος γεμίσει ενώ ο αφυγραντήρας είναι σε λειτουργία, ο συμπεσής και ο ανεμιστήρας θα σταματήσουν να λειτουργούν, θα πηξίσει μια ηχητική προειδοποίηση και στον πίνακα ελέγχου θα αναβοσβήνει η λυχνία γεμάτου δοχείου.
- Τραβήξτε προσεκτικά το δοχείο συμπυκνώματος από την πίσω πλευρά του αφυγραντήρα και αδειάστε το συμπύκνωμα. Τοποθετήστε πάλι στη θέση του το δοχείο. Βεβαιωθείτε πως έχει τοποθετηθεί σωστά και πως ο πλωτήρας περιστρέφεται ελεύθερα.
- Όταν τοποθετηθεί το δοχείο συμπυκνώματος πάλι στη θέση του, ο αφυγραντήρας θα συνεχίσει αυτόματα τη λειτουργία του. Όταν ο αφυγραντήρας είναι σε λειτουργία αφύγρανσης, ο συμπεσής θα ξεκινάει μόνο μετά από 3 λεπτά.

ΣΥΝΕΧΗΣ ΑΠΟΣΤΡΑΓΓΙΣΗ ΣΥΜΠΥΚΝΩΜΑΤΟΣ ΜΕΣΩ ΤΟΥ ΕΥΚΑΜΠΤΟΥ ΣΩΛΗΝΑ ΑΠΟΣΤΡΑΓΓΙΣΗΣ

Για την αποστράγγιση του συμπυκνώματος πρέπει να συνδέσετε έναν εύκαμπο σωλήνα αποστράγγισης. Ενεργήστε ως εξής:

1. Αφαιρέστε το πλαστικό πάμα πίσω από την έξοδο. Φυλάξτε το καλά για μελλοντική χρήση.



Σημείωση:

Εάν υπάρχει νερό στην έξοδο όταν αφαιρείτε το πάμα, σκουπίστε το με ένα στεγνό πανί.

2. Τοποθετήστε το άκρο του εύκαμπτου σωλήνα αποστράγγισης μέσα στην έξοδο. Η εσωτερική διάμετρος του εύκαμπτου σωλήνα αποστράγγισης είναι 10 mm. Βεβαιωθείτε ότι το άκρο του εύκαμπτου σωλήνα έχει εισαχθεί σωστά, για την αποφυγή διαρροής του συμπυκνώματος (βλ. Εικόνες D).
3. Τοποθετήστε το ελεύθερο άκρο του εύκαμπτου σωλήνα, έτσι ώστε το συμπύκνωμα να μπορεί να ρέει ανεμπόδιτο. Το δοχείο ή το μέρος όπου αποστραγγίζεται το συμπύκνωμα πρέπει να βρίσκεται χαμηλότερα από το επίπεδο της εξόδου. Μην τσακίζετε τον εύκαμπο σωλήνα και μην πατάτε πάνω του.



Σημείωση:

Όταν δεν χρησιμοποιείτε τον εύκαμπο σωλήνα αποστράγγισης για συνεχή αποστράγγιση συμπυκνώματος, αφαιρέστε τον, σκουπίστε τυχόν νερό και κλείστε την έξοδο με το πάμα.

ΚΑΘΑΡΙΣΜΟΣ ΚΑΙ ΣΥΝΤΗΡΗΣΗ

Αποσυνδέστε το καλώδιο τροφοδοσίας από την πρίζα πριν από τον καθαρισμό.



Σημείωση:

Για τον καθαρισμό οποιωνδήποτε μερών της συσκευής, μη χρησιμοποιείτε λειανιακά καθαριστικά, διαλύτες ή άλλες ουσίες που θα μπορούσαν να προκαλέσουν ζημιά στην επιφάνεια της συσκευής.



Προειδοποίηση:

Για να αποφύγετε τον κίνδυνο ηλεκτροπληξίας, μη βυθίζετε τη συσκευή, το φις ή το καλώδιο τροφοδοσίας σε νερό ή οποιοδήποτε άλλο υγρό.

Καθαρισμός του δοχείου συμπυκνώματος

- Όταν ολοκληρώσετε τη χρήση της συσκευής, αδειάστε το δοχείο συμπυκνώματος και καθαρίστε το με ένα πανί καθαρισμού.
- Για να αποτρέψετε τον πολλαπλασιασμό ανεπιθύμητων βακτηρίων, μικροοργανισμών ή μούχλας στο εσωτερικό του δοχείου, να το καθαρίζετε τουλάχιστον μία φορά τον μήνα χρησιμοποιώντας ένα πανί βρεγμένο με χλιαρό νερό και ουδέτερο απορρυπαντικό. Στη συνέχεια, ξεπλύνετε το καλά με καθαρό νερό, σκουπίζετε το με ένα πανί για να στεγνώσει και τοποθετείτε το ξανά στη συσκευή.
- Μην πλένετε το δοχείο συμπυκνώματος σε πλυντήριο πιάτων.

Καθαρισμός του προστατευτικού πλέγματος φίλτρου

- Ελέγχετε και καθαρίζετε το προστατευτικό πλέγμα τουλάχιστον μία φορά κάθε δύο εβδομάδες ή πιο συχνά εάν χρησιμοποιείτε τη συσκευή καθημερινά.
- Αφαιρέστε το προστατευτικό πλέγμα φίλτρου από τον αφυγραντήρα.
- Μπορείτε να αφαιρέσετε τη σκόνη χρησιμοποιώντας μια βούρτσα με απαλές τρίχες. Εάν το πλέγμα φίλτρου είναι αρκετά λερωμένο, μπορείτε να σκουπίσετε τη σκόνη και τις ακαθαρσίες χρησιμοποιώντας την ηλεκτρική σκούπα στη χαμηλότερη ρύθμιση με την τοποθετημένη βούρτσα ταπεταρίας επίπλων. Εναλλακτικά, μπορείτε να μουλιάσετε το πλέγμα φίλτρου σε χλιαρό νερό (μέγιστη θερμοκρασία νερού 40°C) και να χρησιμοποιήσετε ένα μαλακό σφουγγάρι για να το καθαρίσετε. Αφήστε το σε στεγνό, σκιερό και καλά αεριζόμενο μέρος για να στεγνώσει. Μη χρησιμοποιείτε στεγνωτήριο ή πιστολάκι μαλλιών για να το στεγνώσετε. Μην το στεγνώνετε σε άμεση ηλιακή ακτινοβολία. Βεβαιωθείτε ότι το πλέγμα φίλτρου είναι εντελώς στεγνό πριν το τοποθετήσετε πάλι στη συσκευή.
- Τοποθετήστε το ξανά στη θέση του.



Προειδοποίηση:

Μη χρησιμοποιείτε τη συσκευή χωρίς να έχει τοποθετηθεί σωστά το προστατευτικό πλέγμα φίλτρου. Μην πλένετε το προστατευτικό πλέγμα φίλτρου σε πλυντήριο πιάτων.

Καθαρισμός του εξωτερικού περιβλήματος

- Για να καθαρίσετε το εξωτερικό περιβλήμα, χρησιμοποιήστε ένα πανί ελαφρά βρεγμένο με χλιαρό νερό και λίγο υγρό πιάτων. Φροντίστε να μην εισέλθει νερό στα ανοίγματα αερισμού. Σε περίπτωση που τα πλέγματα εισόδου και εξόδου αέρα είναι απλά σκονισμένα, μπορείτε να χρησιμοποιήσετε μια ηλεκτρική σκούπα για να τα καθαρίσετε.

Φύλαξη

- Όταν δεν πρόκειται να χρησιμοποιήσετε τη συσκευή για μεγάλο χρονικό διάστημα, αποσυνδέστε το φις από την πρίζα και καθαρίστε τη συσκευή σύμφωνα με τις οδηγίες που περιγράφονται παραπάνω.
- Καθαρίζετε το δοχείο συμπυκνώματος μόνο 24 ώρες μετά από την απενεργοποίηση της συσκευής, καθώς ακόμη και κατά το διάστημα αυτό μπορεί να συγκεντρωθεί μικρή ποσότητα συμπυκνώματος.
- Αποθηκεύετε τη συσκευή σε στεγνό, καθαρό μέρος με καλό αερισμό, μακριά από ακραίες θερμοκρασίες και μακριά από παιδιά ή κατοικίδια.

ΑΝΤΙΜΕΤΩΠΙΣΗ ΠΡΟΒΛΗΜΑΤΩΝ

Πρόβλημα	Αιτία	Λύση
Ο αφυγραντήρας εκπέμπει ζεστό αέρα.	Αυτό είναι κανονικό. Ο αέρας που προκύπτει από την αφύγρανση περνάει μέσα από ένα θερμοαντικό στοιχείο, όπου θερμαίνεται ο αέρας (χωρίς τη λειτουργία ψύξης).	
Ο αφυγραντήρας δεν ενεργοποιήθηκε.	Ο αφυγραντήρας δεν είναι συνδεδεμένος σε πρίζα ρεύματος δικτύου.	Συνδέστε το φις τροφοδοσίας σε μια κατάλληλα γειωμένη πρίζα.
	Το δοχείο συμπυκνώματος είναι γεμάτο.	Αδειάστε το δοχείο συμπυκνώματος.
	Το δοχείο συμπυκνώματος δεν έχει εισαχθεί σωστά.	Τοποθετήστε το δοχείο σωστά πάλι μέσα στον αφυγραντήρα.
Ο αφυγραντήρας δεν αφαιρεί την υγρασία από τον χώρο.	Η θερμοκρασία και η υγρασία στον χώρο είναι χαμηλές.	Εάν η θερμοκρασία και η υγρασία στον χώρο είναι χαμηλές, μειώστε την ισχύ της αφύγρανσης. Ελέγξτε τη θερμοκρασία και την υγρασία στον χώρο. Κατά κανόνα ισχύει ότι η υγρασία είναι υψηλότερη τους ψυχρότερες μήνες. Δεν πρόκειται για βλάβη.
	Η έξοδος αέρα ή η εισροή αέρα έχει μπλοκάρει.	Εξαλείψτε την αιτία της έμφραξης της εξόδου ή της εισόδου αέρα.
Ο αφυγραντήρας δεν αποβάλλει αέρα.	Το προστατευτικό πλέγμα φίλτρου είναι λερωμένο.	Καθαρίστε το προστατευτικό πλέγμα φίλτρου.
Ο αφυγραντήρας παράγει πολύ θόρυβο.	Ο αφυγραντήρας βρίσκεται σε μη ομαλό δάπεδο, έχει κλίση ή βρίσκεται πάνω σε ασταθή επιφάνεια.	Τοποθετήστε τον αφυγραντήρα επάνω σε μια επίπεδη, ακίνητη και σταθερή επιφάνεια.
	Το προστατευτικό πλέγμα φίλτρου είναι λερωμένο.	Καθαρίστε το προστατευτικό πλέγμα φίλτρου.

Σε περίπτωση που ένα πρόβλημα επιμένει ή δεν αναφέρεται στον παραπάνω πίνακα, σταματήστε να χρησιμοποιείτε τη συσκευή και επικοινωνήστε με ένα εξουσιοδοτημένο κέντρο σέρβις.

ΤΕΧΝΙΚΕΣ ΠΡΟΔΙΑΓΡΑΦΕΣ

Τροφοδοσία	220–240 V~, 50 Hz
Ικανότητα αφύγρανσης	10 l/24 h (30 °C/80 %)
Ονομαστική ισχύς εισόδου	235 W
Ονομαστικό ρεύμα	1 A
Ενεργειακός συντελεστής EEV	1,21 l/kWh
Ρεύμα εκκίνησης	3,5 A
Τύπος ασφάλειας και τιμή ρεύματος	Ασφάλεια σωλήνα 2 A
Χωρητικότητα δοχείου συμπυκνώματος	1,5 l
Τύπος και βάρος ψυκτικού μέσου	R290/40 g
GWP (Δυναμικό θέρμανσης του πλανήτη)	3
Ισοδύναμο CO ₂ (t)	0,00012
Ογκομετρική ροή αέρα	120 m ³ /h (υψηλή ταχύτητα)
Στάθμη θορύβου	42/40 dB (A) (υψηλή/χαμηλή ταχύτητα)
Διαστάσεις	293×493×183 mm
Καθαρό/μικτό βάρος	9,1/10,2 kg
Θερμοκρασία λειτουργίας	5–35 °C
Συνιστώμενο εμβαδόν χώρου	18–35 m ²

Επιφύλασσάμαστε του δικαιώματος τροποποιήσεων του κειμένου και των τεχνικών προδιαγραφών.

Η SENCOR με το παρόν δηλώνει ότι η συσκευή ραδιοεξοπλισμού τύπου SDH 1028WH συμμορφώνεται με την οδηγία 2014/53/ΕΕ. Το πλήρες κείμενο της δήλωσης συμμόρφωσης ΕΕ είναι διαθέσιμο στη διαδικτυακή διεύθυνση: www.sencor.eu.

ΟΔΗΓΙΕΣ ΚΑΙ ΠΛΗΡΟΦΟΡΙΕΣ ΣΧΕΤΙΚΑ ΜΕ ΤΗΝ ΑΠΟΡΡΙΨΗ ΧΡΗΣΙΜΟΠΟΙΗΜΕΝΩΝ ΥΛΙΚΩΝ ΣΥΣΚΕΥΑΣΙΑΣ

Απορρίψτε τα χρησιμοποιημένα υλικά συσκευασίας σε θέση που έχει οριστεί για το σκοπό αυτόν από τις τοπικές σας αρχές.

ΑΠΟΡΡΙΨΗ ΧΡΗΣΙΜΟΠΟΙΗΜΕΝΟΥ ΗΛΕΚΤΡΙΚΟΥ ΚΑΙ ΗΛΕΚΤΡΟΝΙΚΟΥ ΕΞΟΠΛΙΣΜΟΥ



Αυτό το σύμβολο στα προϊόντα ή στα έγγραφα που τα συνοδεύουν υποδεικνύει ότι τα χρησιμοποιημένα ηλεκτρικά και ηλεκτρονικά προϊόντα δεν πρέπει να απορρίπτονται στα κανονικά αστικά απορρίμματα. Για τη σωστή απόρριψη και ανακύκλωση, παραδώστε αυτά τα προϊόντα σε καθορισμένα σημεία συλλογής. Ή, σε ορισμένες χώρες της Ευρωπαϊκής Ένωσης ή σε άλλες Ευρωπαϊκές χώρες, μπορείτε να επιστρέψετε τα προϊόντα σας στο τοπικό σας κατάστημα όταν αγοράζετε ένα ισοδύναμο νέο προϊόν. Η σωστή απόρριψη αυτού του προϊόντος συντελεί στην εξοικονόμηση πολύτιμων φυσικών πόρων και αποτρέπει τις βλάβες στο περιβάλλον από ακατάλληλη απόρριψη αποβλήτων. Για περισσότερες λεπτομέρειες, ρωτήστε τις τοπικές σας αρχές ή την εγκατάσταση συλλογής. Σύμφωνα με τους εθνικούς κανονισμούς, μπορεί να επιβληθούν ποινές για τη λανθασμένη απόρριψη αποβλήτων αυτού του τύπου.

Για επιχειρήσεις στις χώρες της Ευρωπαϊκής Ένωσης

Αν θέλετε να απορρίψετε ηλεκτρικές ή ηλεκτρονικές συσκευές, ζητήστε τις απαραίτητες πληροφορίες από το τοπικό σας κατάστημα ή τον προμηθευτή σας.

Απόρριψη σε άλλες χώρες εκτός της Ευρωπαϊκής Ένωσης

Αυτό το σύμβολο ισχύει εντός της Ευρωπαϊκής Ένωσης. Αν θέλετε να απορρίψετε αυτό το προϊόν, ζητήστε τις απαραίτητες πληροφορίες σχετικά με τη σωστή μέθοδο απόρριψης, από τις τοπικές κυβερνητικές υπηρεσίες ή από το κατάστημα με το οποίο συνεργάζεστε.



Αυτό το προϊόν συμμορφώνεται με όλες τις ουσιαστικές απαιτήσεις των εφαρμοσμένων Οδηγιών της ΕΕ.

ΟΔΗΓΙΕΣ ΣΕΡΒΙΣ

- Το εγχειρίδιο σέρβις προορίζεται μόνο για καταρτισμένο προσωπικό με εξουσιοδότηση για τον χειρισμό εύφλεκτων ψυκτικών μέσων.

1.1 Περιοχή ελέγχου

Πριν από την έναρξη εργασιών σε σύστημα που περιέχει εύφλεκτα ψυκτικά υγρά απαιτούνται έλεγχοι ασφαλείας οι οποίοι είναι απαραίτητοι προκειμένου να διασφαλίζεται η ελαχιστοποίηση του κινδύνου ανάφλεξης. Κατά την επισκευή ενός συστήματος ψύξης πρέπει να τηρούνται τα ακόλουθα μέτρα πριν από την εκτέλεση οποιασδήποτε εργασίας.

1.2 Διαδικασία εργασιών

Η εργασία πρέπει να πραγματοποιείται βάσει ελεγχόμενης διαδικασίας προκειμένου να ελαχιστοποιείται ο κίνδυνος παρουσίας εύφλεκτου αερίου ή καπνού.

1.3 Γενικός χώρος εργασιών

Όλο το προσωπικό συντήρησης καθώς και το υπόλοιπο προσωπικό πρέπει να είναι ενυμερωμένο για τη φύση των εργασιών που εκτελούνται. Πρέπει να αποφεύγονται οι εργασίες σε μικρούς χώρους. Η περιοχική γύρω από τον χώρο εργασίας πρέπει να χωρίζεται σε τμήματα. Πρέπει να διασφαλίζεται, ότι οι συνθήκες μέσα στην περιοχή είναι ασφαλείς μέσω επιθεωρήσεων των εύφλεκτων υλικών.

1.4 Έλεγχος για παρουσία ψυκτικού υγρού

Ο χώρος πρέπει να ελέγχεται με κατάλληλο ανιχνευτή για την παρουσία ψυκτικού υγρού πριν και κατά τη διάρκεια των εργασιών προκειμένου να διασφαλίζεται ότι οι τεχνικοί γνωρίζουν ότι η ατμόσφαιρα είναι πιθανόν εύφλεκτη. Πρέπει να διασφαλίζεται, ότι η συσκευή που χρησιμοποιείται για την ανίχνευση διαρροών είναι κατάλληλη για χρήση σε εύφlekτα ψυκτικά υγρά δηλ. μη σπινθηρογόνος, κατάλληλα σφραγισμένη ή εγγενώς ασφαλής.

1.5 Παρουσία πυροσβεστήρα

Σε περίπτωση εκτέλεσης εργασιών στη διάταξη ψύξης ή σε θερμά συνδεδεμένα μέρη πρέπει να υπάρχει διαθέσιμος πυροσβεστήρας. Δίπλα στην περιοχή πλήρωσης πρέπει να διατίθεται πυροσβεστήρας ζηρής σκόνης ή CO₂.

1.6 Όχι πηγές ανάφλεξης

Κανένα από τα άτομα τα οποία πραγματοποιούν εργασίες στη διάταξη ψύξης οι οποίες περιλαμβάνουν την αφαίρεση σωλήνων που περιέχουν ή περιεχάν εύφlekτα αέρια δεν πρέπει να χρησιμοποιεί πηγές ανάφλεξης με τρόπο ο οποίος μπορεί να προκαλέσει πυρκαγιά ή έκρηξη. Κάθε πιθανή πηγή ανάφλεξης συμπεριλαμβανομένου του καπνίσματος τσιγάρων πρέπει να έχει επαρκή απόσταση από τον χώρο εγκατάστασης, επισκευής, αφαίρεσης ή διάθεσης, όπου στον περιβάλλοντα χώρο μπορεί να απελευθερωθεί εύφlekτο ψυκτικό υγρό. Πριν από την έναρξη των εργασιών πρέπει να ελέγχεται η περιοχική γύρω από τη συσκευή και να διασφαλίζεται ότι δεν υπάρχουν κίνδυνοι πυρκαγιάς ή ανάφλεξης. Πρέπει να τοποθετείται πινακίδα «Απαγορεύεται το κάπνισμα».

1.7 Χώρος με εξαερισμό

Πρέπει να διασφαλίζεται ότι η περιοχική είναι αεριζόμενη ή έχει αεριστεί κατάλληλα πριν από την επέμβαση στο σύστημα ή την εκτέλεση οποιασδήποτε εργασίας σε θερμό περιβάλλον. Ο αερισμός πρέπει να συνεχίζεται με την ίδια ένταση κατά τη διάρκεια εκτέλεσης των εργασιών. Ο εξαερισμός πρέπει να διασκορπίζει με ασφάλεια τυχόν ψυκτικό υγρό που απελευθερώνεται και να το οδηγεί κατά προτεραιότητα έξω στην ατμόσφαιρα.

1.8 Έλεγχοι συστήματος ψύξης

Στις περιοχές όπου πραγματοποιείται αντικατάσταση ηλεκτρικών εξαρτημάτων, πρέπει τα εξαρτήματα αυτά να είναι κατάλληλα για τον σκοπό αυτόν και να πληρούν τις σωστές προδιαγραφές. Πρέπει να τηρούνται πάντα οι οδηγίες του κατασκευαστή για τη συντήρηση και το σέρβις. Σε περίπτωση αμφιβολιών είναι απαραίτητο να ζητήσετε βοήθεια από το τεχνικό τμήμα του κατασκευαστή.

- Στις εγκαταστάσεις που περιέχουν εύφlekτα ψυκτικά υγρά είναι απαραίτητο να εκτελούνται οι ακόλουθοι έλεγχοι:
 - Η ποσότητα του ψυκτικού αντιστοιχεί στο μέγεθος του χώρου στον οποίο έχουν τοποθετηθεί στοιχεία που περιλαμβάνουν ψυκτικό υγρό.

– Τα συστήματα εξαερισμού και οι έξοδοι λειτουργούν σωστά και δεν έχουν φράξει.

– Σε περίπτωση χρήσης έμμεσου κυκλώματος ψύξης το δεύτερο κύκλωμα ψύξης πρέπει να ελέγχεται για την παρουσία ψυκτικού υγρού.

– Οι σημάδωνες πάνω στη συσκευή πρέπει να είναι πάντα ευδιάκριτες και ευανάγνωστες και οι σημάδωνες και τα σήματα που δεν είναι ευανάγνωστα πρέπει να διορθώνονται.

– Οι σωληνώσεις ή τα εξαρτήματα του συστήματος ψύξης πρέπει να τοποθετούνται σε σημεία όπου δεν δύναται να εκτεθούν σε ουσίες οι οποίες μπορεί να διαβρώσουν τα μέρη που περιέχουν ψυκτικό υγρό, εκτός εάν τα εξαρτήματα αυτά έχουν κατασκευαστεί από υλικά που είναι εγγενώς ανθεκτικά στη διάβρωση ή είναι κατάλληλα προστατευμένα έναντι διάβρωσης.

1.9 Έλεγχος ηλεκτρικής συσκευής

Η επισκευή και η συντήρηση ηλεκτρικών εξαρτημάτων πρέπει να περιλαμβάνει ελέγχους ασφαλείας και επιθεώρηση εξαρτημάτων.

Σε περίπτωση δυσλειτουργίας η οποία μπορεί να επηρεάσει την ασφάλεια, το κύκλωμα δεν πρέπει να είναι συνδεδεμένο στο ηλεκτρικό ρεύμα μέχρι να αποκαταστεί η δυσλειτουργία. Σε περίπτωση όπου η δυσλειτουργία δεν μπορεί να επισκευαστεί αμέσως αλλά η συσκευή πρέπει να συνεχίσει να λειτουργεί, εφαρμόζεται η κατάλληλη προσωρινή λύση.

Ο ιδιοκτήτης της συσκευής πρέπει να ενημερωθεί με τέτοιο τρόπο ώστε να ενημερωθούν όλα τα συμβαλλόμενα μέρη.

Ο αρχικός έλεγχος ασφαλείας πρέπει να διασφαλίζεται:

- ότι οι πυκνωτές είναι εκφορτισμένοι: αυτό πρέπει να πραγματοποιείται με ασφαλή τρόπο ώστε να αποφεύγεται η πιθανότητα παραγωγής σπινθήρων
- κανένα ηλεκτρικό εξάρτημα ή καλωδίωση δεν είναι ακάλυπτα κατά τη διαδικασία πλήρωσης, αποστράγγισης ή καθαρισμού του συστήματος
- η γείωση δεν διακόπτεται.

2. Επισκευή σφραγισμένων εξαρτημάτων

Κατά την επισκευή σφραγισμένων εξαρτημάτων η συσκευή στην οποία εκτελούνται οι εργασίες πρέπει να αποσυνδέεται από την παροχή ηλεκτρικού ρεύματος πριν αφαιρεθούν τα πώματα σφράγισης κ.λπ. Σε περίπτωση που είναι άκρως απαραίτητο να υπάρχει ενεργή παροχή ρεύματος στη συσκευή κατά τη διάρκεια του σέρβις, είναι απαραίτητο να τοποθετηθεί μια σταθερή διάταξη στο πιο σημαντικό σημείο για την ανίχνευση διαρροής προκειμένου να αποφευχθεί τυχόν επικίνδυνη κατάσταση.

Ιδιαίτερη προσοχή πρέπει να δίδεται στο γεγονός ότι λόγω των εργασιών που πραγματοποιήθηκαν στα ηλεκτρικά εξαρτήματα δεν έχει αλλάξει η κάλυψη σε βαθμό που να επηρεάζει το επίπεδο προστασίας. Αυτό πρέπει επίσης να περιλαμβάνει ζημιές σε καλώδια, υπερβολικό αριθμό συνδέσεων και τερματικά που δεν διαθέτουν τις αρχικές προδιαγραφές, ζημιές στις φλάντζες, λαθωσμένη εφαρμογή βυσμάτων κ.λπ.

Είναι απαραίτητο να διασφαλίζεται ότι η συσκευή είναι μονωμένη με ασφάλεια.

Είναι απαραίτητο να διασφαλίζεται ότι οι φλάντζες ή τα υλικά σφράγισης δεν έχουν υποστεί ζημιά σε βαθμό που να μην αποτρέπουν πλέον την εισαγωγή εκρήξης ατμόσφαιρας. Τα ανταλλακτικά πρέπει να πληρούν τις προδιαγραφές του κατασκευαστή.



Σημείωση:

Η χρήση οδικονοικών φλαντζών και ταπών μπορεί να καταστέλλει την αποδοτικότητα συσκευών ανίχνευσης διαρροής συγκεκριμένου τύπου. Τα εγγενώς ασφαλή εξαρτήματα δεν χρειάζονται να αποσυνδεθούν πριν από την έναρξη εργασιών σε αυτά.

3. Επισκευές σε εγγενώς ασφαλή εξαρτήματα

Δεν πρέπει να εφαρμόζεται σταθερή επαγωγή ή φορτίο χωρητικότητας στο κύκλωμα χωρίς να διασφαλίζεται ότι δεν θα σημειωθεί υπέρβαση της επιτρεπόμενης τάσης και ρεύματος για τη συσκευή που χρησιμοποιείται.

Τα εγγενώς ασφαλή εξαρτήματα είναι ο μόνος τύπος εξαρτημάτων στα οποία δύναται να πραγματοποιούνται εργασίες σε εκρήξιμο περιβάλλον

ενώ είναι υπό τάση. Ο εξοπλισμός για δοκιμές πρέπει να έχει τις σωστές προδιαγραφές.

Το μέτρο αντικαθίσταται μόνο από εγκεκριμένα από τον κατασκευαστή μέτρο. Σε περίπτωση χρήσης διαφορετικών μερών μπορεί να προκληθεί ανάφλεξη του ψυκτικού υγρού λόγω διαρροής στο περιβάλλον.

4. Καλωδίωση

Ελέγξτε ότι η καλωδίωση δεν υπόκειται σε φθορά, διάβρωση, υπερβολική πίεση, δόνηση, αιχμηρά άκρα ή σε άλλες περιβαλλοντικές ανεπιθύμητες καταστάσεις. Ο έλεγχος πρέπει να λαμβάνει επίσης υπόψη του τις επιπτώσεις της παλαιότητας ή της συνεκόμενης δόνησης από πηγές όπως οι συμπιεστές ή οι ανεμιστήρες.

5. Ανίχνευση εύφλεκτων ψυκτικών υγρών

Σε καμία περίπτωση δεν πρέπει να χρησιμοποιούνται πιθανές πηγές ανάφλεξης στην ανίχνευση ή την ανίχνευση διαρροών ψυκτικού υγρού. Δεν πρέπει να χρησιμοποιείται καυστήρας αλογόνου (ή ανικνευτής άλλοι τύποι με χρήση γυμνής φλόγας).

6. Μέθοδοι ανίχνευσης διαρροής

Οι ακόλουθες μέθοδοι ανίχνευσης διαρροής θεωρούνται αποδεκτές για συστήματα που περιλαμβάνουν εύφλεκτη ψυκτικά υγρά.

Για την ανίχνευση εύφλεκτων ψυκτικών υγρών πρέπει να χρησιμοποιούνται ηλεκτρονικοί ανιχνευτές διαρροής, ωστόσο μπορεί να μην διαθέτουν την κατάλληλη ευαισθησία ή μπορεί να χρειάζονται αναβαθμιζόμενο. (Ο εξοπλισμός ανίχνευσης πρέπει να βαθμονομηθεί σε περιοχή όπου δεν υπάρχει ψυκτικό υγρό). Είναι σημαντικό να βεβαιωθείτε, ότι ο ανιχνευτής δεν αποτελεί πιθανή πηγή ανάφλεξης και ότι είναι κατάλληλος για το ψυκτικό υγρό που χρησιμοποιείται. Ο ανιχνευτής διαρροής πρέπει να ρυθμίζεται στο ποσοστό του χαμηλότερου ορίου αναφλεξιμότητας του ψυκτικού υγρού και πρέπει να βαθμονομηθεί ως προς το ψυκτικό υγρό που χρησιμοποιείται και να επιβεβαιώνεται το κατάλληλο ποσοστό αερίου (μέγιστο 25 %).

Τα υγρά ανίχνευσης διαρροής ενδείκνυται για χρήση με τα περισσότερα ψυκτικά υγρά ωστόσο πρέπει να αποφεύγεται η χρήση απορροστικών με κλώριο καθώς το κλώριο μπορεί να αντιδράσει με το ψυκτικό υγρό και να διαβρώσει τις σωληνώσεις χαλκού.

Εάν υπάρχει υποψία για διαρροή πρέπει να απομακρυνθούν/σβήσουν όλες οι γυμνές φλόγες.

Εάν ανιχνευθεί διαρροή η οποία απαιτεί ισχυρή συγκόλληση, τότε αποσπαιγγίζεται όλο το ψυκτικό υγρό από το σύστημα ή διαχωρίζεται (με το κλείσιμο κάποιου βαλβίδας) από ένα μέρος του συστήματος που απέχει από τη διαρροή. Το σύστημα πρέπει να καθαριστεί χρησιμοποιώντας άζωτο απαλλαγμένο από οξυγόνο (OFN) τόσο πριν όσο και μετά από τη διαδικασία ισχυρής συγκόλλησης.

7. Συλλογή και αντλία εκκένωσης

Στην περίπτωση που το κύκλωμα ψύξης έχει παραβιαστεί λόγω επισκευών – ή για οποιονδήποτε άλλο λόγο – πρέπει να τηρούνται οι προβλεπόμενες διαδικασίες. Ωστόσο είναι σημαντικό να εφαρμοστεί η κατάλληλη μέθοδος λόγω της αναφλεξιμότητας. Είναι σημαντικό να τηρηθεί η ακόλουθη διαδικασία:

- συλλέξτε το ψυκτικό υγρό
- καθαρίστε το κύκλωμα με αδρανές αέριο
- απαντήστε
- καθαρίστε ξανά με ευγενές αέριο
- ανοίξτε το κύκλωμα μέσω κοπής ή σκληρής συγκόλλησης.

Τα περιεχόμενα του κυκλώματος πρέπει να συλλέγονται στους κατάλληλους κυλίνδρους συλλογής. Το σύστημα πρέπει να «πλημμυρίσει» με OFN (άζωτο απαλλαγμένο από οξυγόνο) προκειμένου να μονάδα να παραμείνει ασφαλής. Ίσως χρειαστεί να επαναλάβετε τη διαδικασία πολλές φορές. Για την εργασία αυτή δεν πρέπει να χρησιμοποιείται ούτε πεπιεσμένος αέρας ούτε και οξυγόνο.

Το πλημμυρισμό επιτυγχάνεται διασπώντας το κενό αέρος στο σύστημα με OFN και συνεχίζοντας την πλήρωση μέχρι να επιτευχθεί η πίεση εργασίας, στη συνέχεια εξάερωση στην ατμόσφαιρα και τέλος μείωση της πίεσης σε κενό αέρος. Η διαδικασία αυτή πρέπει να επαναληφθεί σε περίπτωση που παραμείνει ακόμη ψυκτικό υγρό στο σύστημα. Κατά τη χρήση του τελευταίου φυσίγγιου OFN το σύστημα εκτονώνεται σε ατμοσφαιρική πίεση προκειμένου να ξεκινήσουν οι εργασίες. Η ενέργεια αυτή είναι

απολύτως απαραίτητη εάν στις σωληνώσεις πρόκειται να διεξαχθεί ισχυρή συγκόλληση.

Είναι απαραίτητο να διασφαλίζεται ότι οι εξόδοι αντλίας κενού δεν βρίσκονται κοντά σε πηγή ανάφλεξης και ότι διατίθεται εξερισμός.

8. Διαδικασία πλήρωσης

Εκτός από τις συμβατικές διαδικασίες πλήρωσης πρέπει να πληρούνται οι ακόλουθες απαιτήσεις.

- Είναι απαραίτητο να βεβαιωθείτε ότι δεν υπάρχει πρόσμιξη διαφορετικών ψυκτικών υγρών κατά τη χρήση της συσκευής πλήρωσης. Οι αγωγοί ή οι σωληνώσεις πρέπει να έχουν όσο το δυνατόν πιο μικρό μήκος προκειμένου να περιορίζεται η ποσότητα του ψυκτικού που εμπεριέχουν.
- Η θέση των κυλίνδρων πρέπει να είναι κατακόρυφη.
- Είναι σημαντικό πριν από την πλήρωση με ψυκτικό υγρό να βεβαιωθείτε ότι το σύστημα ψύξης είναι γεωμένο.
- Όταν ολοκληρωθεί η πλήρωση, πρέπει να τοποθετείται μια ετικέτα στο σύστημα (εφόσον δεν διαθέτει ήδη).
- Είναι σημαντικό να είστε ιδιαίτερα προσεκτικοί ώστε να μην παραγεμίσει το σύστημα ψύξης.

Πριν από την πλήρωση του συστήματος πρέπει να διεξάγεται έλεγχος πίεσης με άζωτο απαλλαγμένο από οξυγόνο (OFN). Σε περίπτωση διαρροής το σύστημα πρέπει να ελεγχθεί αμέσως μετά την επαναπλήρωση αλλά και πριν τεθεί σε λειτουργία. Πριν από την αποχώρηση από τον χώρο εγκατάστασης πρέπει να πραγματοποιείται επαληθευτικός έλεγχος.

9. Θέση εκτός λειτουργίας

Πριν από τη διεξαγωγή της διαδικασίας αυτής είναι σημαντικό ο τεχνικός να είναι πλήρως εξοικειωμένος με τη συσκευή και όλα τα στοιχεία της. Συνιστάται η σωστή πρακτική ασφαλούς συλλογής όλου του ψυκτικού υγρού. Πριν από την εκτέλεση αυτής της ενέργειας και στην περίπτωση που απαιτείται ανάλυση πριν από τη χρήση του αναζωογονημένου ψυκτικού υγρού για πρώτη φορά, πρέπει να ληφθούν δείγματα λαδιού και ψυκτικού υγρού. Πριν από την έναρξη της ενέργειας αυτής είναι απαραίτητη η διάθεση ηλεκτρικής ενέργειας.

- α) Εξοικείωση με τη συσκευή και τη λειτουργία της.
- β) Αποσύνδεση του συστήματος από το ηλεκτρικό ρεύμα.
- γ) Πριν ξεκινήσετε τη διαδικασία βεβαιωθείτε, ότι:
 - εφόσον απαιτείται, διατίθεται μηχανική συσκευή για τον χειρισμό του κυλίνδρου με ψυκτικό υγρό
 - όλα τα μέσα ατομικής προστασίας είναι διαθέσιμα και λειτουργούν σωστά
 - η διαδικασία συλλογής πραγματοποιείται υπό τη συνεχή επίβλεψη ενός αρμόδιου ατόμου
 - η συσκευή συλλογής και οι κύλινδροι συμμορφώνονται προς τα ισχύοντα πρότυπα.
- δ) Απαντήστε το σύστημα ψύξης εφόσον είναι δυνατό.
- ε) Σε περίπτωση που δεν μπορεί να δημιουργηθεί κενό αέρος, οι σωληνώσεις συλλογής έχουν σχεδιαστεί έτσι ώστε να επιτρέπουν τη συλλογή ψυκτικού υγρού από διάφορα μέρη του συστήματος.
- στ) Βεβαιωθείτε ότι ο κύλινδρος έχει τοποθετηθεί στη ζυγαριά προτού ξεκινήσει η συλλογή του ψυκτικού υγρού.
- ζ) Η συσκευή συλλογής είναι ενεργοποιημένη και λειτουργεί σύμφωνα με τις οδηγίες του κατασκευαστή.
- η) Οι κύλινδροι δεν έχουν παραγεμίσει. (Οχι περισσότερο από 80 % όγκο πλήρωσης υγρού).
- θ) Δεν σημειώνεται υπέρβαση, ακόμη και προσωρινά, της μέγιστης πίεσης λειτουργίας του κυλίνδρου.
- ι) Μόλις οι κύλινδροι πληρωθούν και ολοκληρωθεί η διαδικασία, διασφαλίστε ότι οι κύλινδροι και οι συσκευές απομακρύνονται αμέσως από τον χώρο τοποθέτησης και ότι έχουν κλείσει όλες οι βαλβίδες διαχωρισμού της συσκευής.
- κ) Το ψυκτικό υγρό που συλλέγεται δεν πρέπει να τοποθετείται σε άλλο σύστημα ψύξης μέχρι να καθαριστεί και να ελεγχθεί.

10. Σήμανση με ετικέτα

- Η συσκευή πρέπει να φέρει ετικέτα η οποία να υποδεικνύει ότι έχει τεθεί εκτός λειτουργίας και δεν περιέχει ψυκτικό υγρό. Η ετικέτα πρέπει να φέρει ημερομηνία και υπογραφή. Βεβαιωθείτε, ότι η συσκευή φέρει ετικέτες που δηλώνουν ότι περιέχει εύφλεκτη υλικά.

11. Συλλογή

Σε περίπτωση που το ψυκτικό έχει συλλεχθεί από το σύστημα είτε λόγω σέρβις ή λόγω θέσης εκτός λειτουργίας, συνιστάται η τήρηση της ορθής πρακτικής και η ασφαλής συλλογή όλου του ψυκτικού υγρού.

Όταν το ψυκτικό υγρό συλλέγεται στους κύλινδρους, είναι απαραίτητο να διασφαλίζεται ότι χρησιμοποιούνται κύλινδροι κατάλληλοι για τη συλλογή ψυκτικού υγρού.

Είναι σημαντικό να βεβαιώνεστε ότι υπάρχει διαθέσιμος επαρκής αριθμός κυλίνδρων για τη συλλογή ολόκληρου του περιεχομένου του συστήματος. Όλοι οι προς χρήση κύλινδροι πρέπει να προορίζονται για συλλογή ψυκτικού υγρού και να φέρουν ετικέτα για το συγκεκριμένο ψυκτικό υγρό δηλ. ειδικοί κύλινδροι για τη συλλογή ψυκτικού υγρού). Οι κύλινδροι πρέπει να είναι εξοπλισμένοι με βαλβίδα ασφαλείας και συνδεδεμένες βαλβίδες απομόνωσης σε καλή κατάσταση. Οι άδειοι κύλινδροι συλλογής εκκενώνονται μέχρι να αδειάσουν και εφόσον είναι δυνατό έχουν τους αφήντες να κρυσώσουν πριν από τη συλλογή του ψυκτικού υγρού.

Η συσκευή συλλογής πρέπει να βρίσκεται σε καλή κατάσταση μαζί με τα εγχειρίδια χρήσης της, τα οποία είναι διαθέσιμα και πρέπει να είναι κατάλληλη για τη συλλογή εύφλεκτων ψυκτικών υγρών. Εκτός αυτού πρέπει να διατίθεται ένα σετ βαθμονομημένων ζυγαριών σε καλή κατάσταση. Οι εύκαμπτοι σωλήνες πρέπει να είναι εξοπλισμένοι με στοιχεία σύνδεσης χωρίς διήθηση και σε καλή κατάσταση. Πριν από τη χρήση της συσκευής συλλογής ελέγξτε ότι βρίσκεται σε ικανοποιητική κατάσταση λειτουργίας, έχει συντηρηθεί σωστά και ότι όλα τα συνδεδεμένα ηλεκτρικά εξαρτήματα είναι σφραγισμένα προκειμένου να αποφευχθεί η ανάφλεξη σε περίπτωση απελευθέρωσης ψυκτικού υγρού. Σε περίπτωση αμφιβολίας συμβουλευτείτε τον κατασκευαστή.

Το ψυκτικό υγρό που συλλέγεται πρέπει να επιστρέφεται στον προμηθευτή ψυκτικού υγρού στον σωστό κύλινδρο συλλογής, συνοδευόμενο από την κατάλληλη επιστολή μεταφοράς αποβλήτων. Το ψυκτικό υγρό δεν πρέπει να αναμιγνύεται στις μονάδες συλλογής και ειδικά στους κυλίνδρους.

Σε περίπτωση αφαίρεσης συμπιεστών ή των συμπιεστών λαδιών διασφαλίστε, ότι έχουν εκκενωθεί σε αποδεκτό βαθμό έτσι ώστε να διασφαλίζεται ότι δεν παραμένει εύφλεκτο ψυκτικό υγρό εντός του λιπαντικού. Η διαδικασία εκκένωσης αντλίας πρέπει να διεξάγεται πριν ο συμπίεστής επιστραφεί στον προμηθευτή. Για να επιταχύνετε τη διαδικασία αυτή χρησιμοποιείτε μόνο στοιχεία ηλεκτρικά θερμαινόμενου συμπίεστή. Σε περίπτωση αποστράγγισης λαδιού από το σύστημα, πρέπει να απορρίπτεται με ασφάλεια.

