

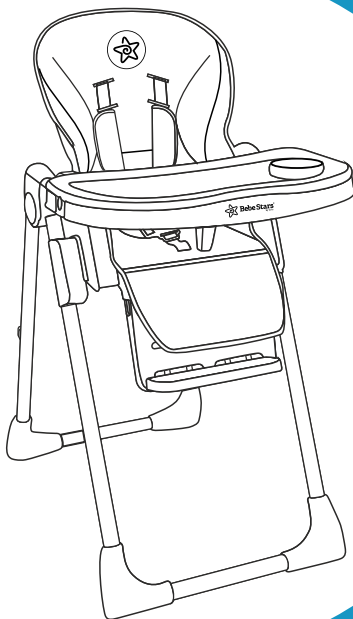

**Bebe Stars**<sup>®</sup>  
by Gilis

## USER'S MANUAL ΟΔΗΓΙΕΣ ΧΡΗΣΗΣ



**NEW**

**COOKIE**  
Item 868 (ACE1023)

**6-36 / months**

 **STANDARDS**  
14988:2017+A1:2020

Your child's safety depends on you. Proper product's use cannot be assured unless you follow these instructions.

**DO NOT USE THIS PRODUCT BEFORE YOU READ AND UNDERSTAND THESE INSTRUCTIONS**

Η ασφάλεια του παιδιού σας εξαρτάται από εσάς. Η σωστή χρήση του προϊόντος προϋποθέτει την ανάγνωση των οδηγιών χρήσης.

**ΜΗΝ ΧΡΗΣΙΜΟΠΟΙΗΣΕΤΕ ΤΟ ΠΡΟΪΟΝ ΑΝ ΠΡΩΤΑ ΔΕ ΔΙΑΒΑΣΕΤΕ ΚΑΙ ΚΑΤΑΝΟΗΣΕΤΕ ΠΛΗΡΩΣ ΤΙΣ ΟΔΗΓΙΕΣ**

	Pages
Parts List   Λίστα Εξαρτημάτων.....	3,4
Assembly Instructions   Οδηγίες Συναρμολόγησης.....	5,6
Instructions for use   Οδηγίες Χρήσεως.....	7
English.....	8,9,10
Ελληνικά.....	11,12,13
български.....	14,15,16
Српски.....	17,18,19

## PARTS LIST | ΛΙΣΤΑ ΕΞΑΡΤΗΜΑΤΩΝ

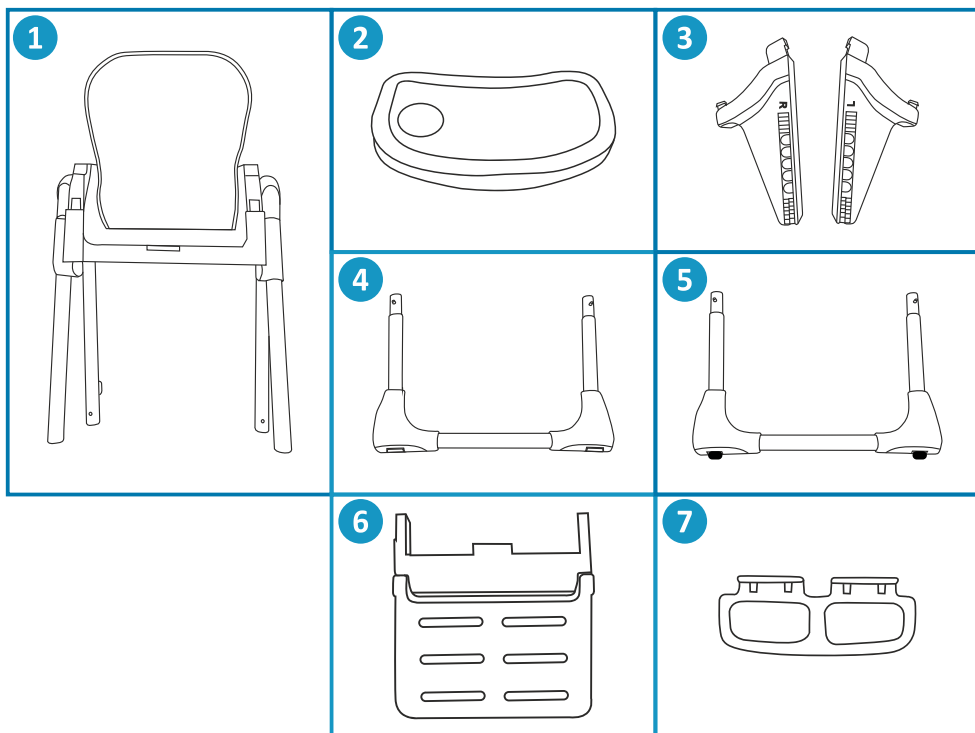

### EN

1. Seat (main frame)
2. Double food tray
3. Tray support armrest
4. Front leg set with stoppers
5. Rear leg set with wheels
6. Leg rest
7. Foot rest

### GR

1. Κάθισμα (κυρίως σκελετός)
2. Διπλός δίσκος φαγητού
3. Βραχίονας στήριξης δίσκου
4. Εμπρός πόδια με αντιολισθητική βάση
5. Πίσω πόδια με τροχούς
6. Υποπόδιο
7. Πάτημα ποδιών

## СПИСЪК С ЧАСТИ | ЛИСТА ДЕЛОВА

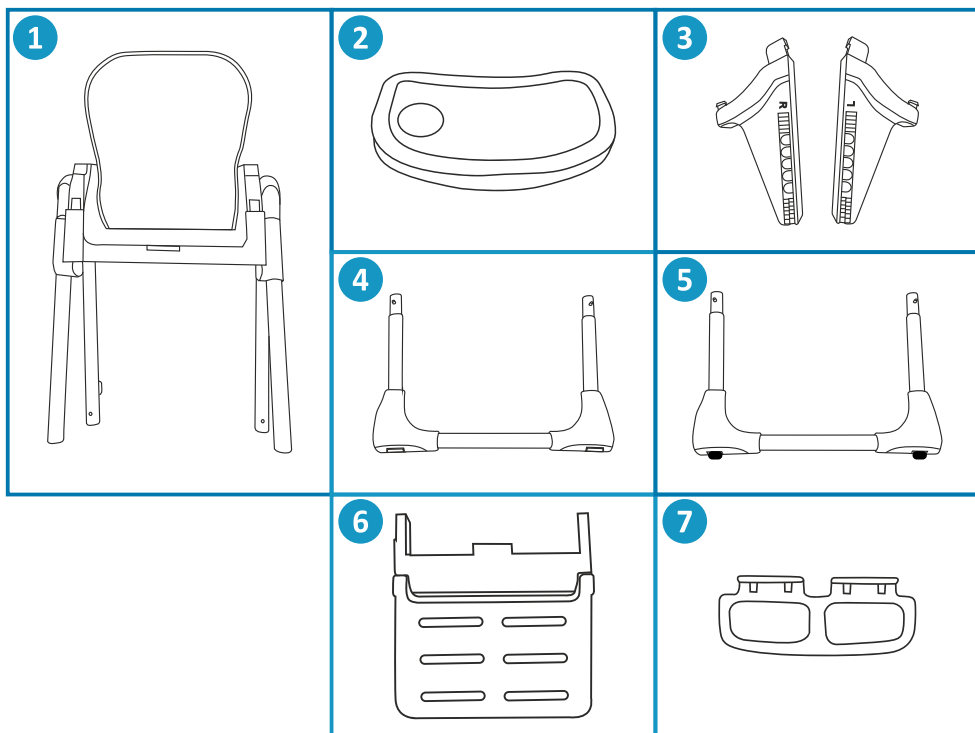

### BG

1. Седалка (главна рамка)
2. Двойна тава за храна
3. Подлакътник за опора на таблата
4. Комплект предни крака със стопери
5. Комплект задни крака с колела
6. Поставка за крака
7. Поставка за крака

### RS

1. Седиште (главни оквир)
2. Двоструки послужавник за храну
3. Наслон за руке који подржава лежиште
4. Комплект предњих ногу са стоперима
5. Комплект задњих ногу са точковима
6. Ослонац за ноге
7. Одмор за ноге

# ASSEMBLY INSTRUCTIONS | ΟΔΗΓΙΕΣ ΣΥΝΑΡΜΟΛΟΓΗΣΗΣ

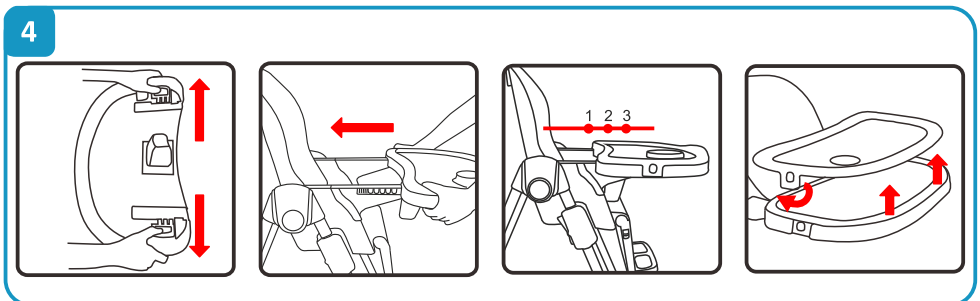
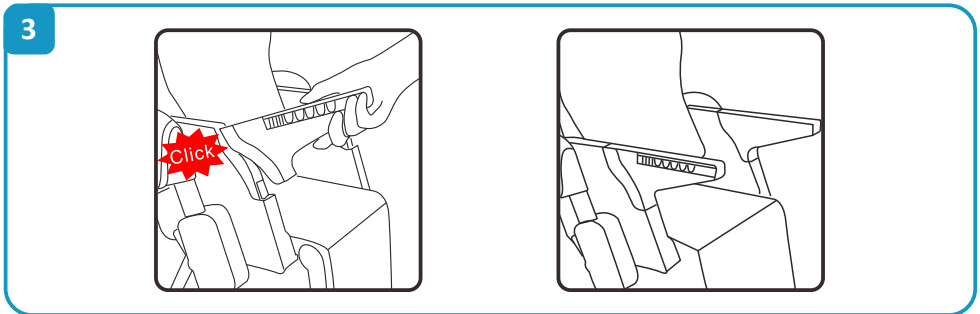
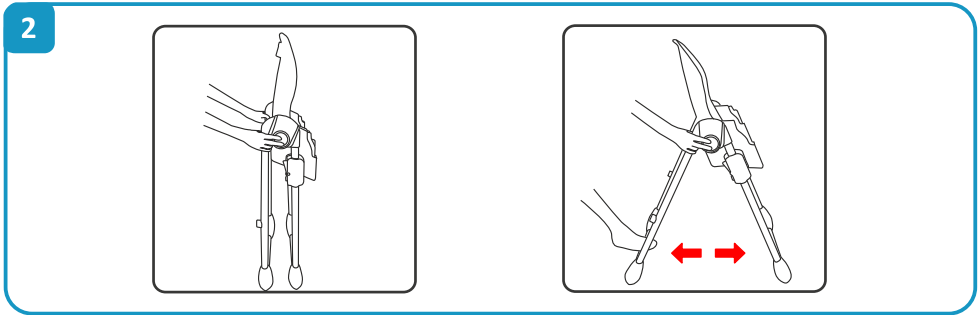
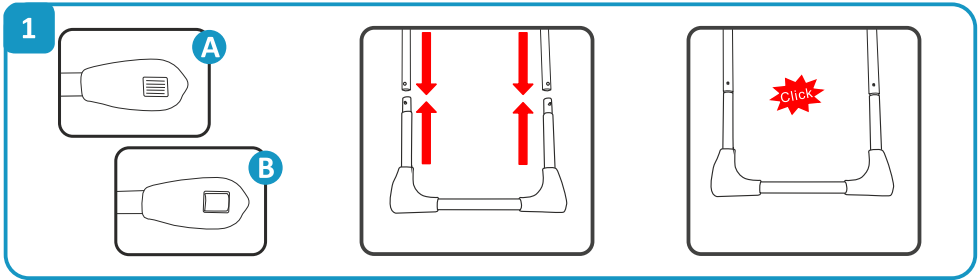

## ASSEMBLY INSTRUCTIONS | ΟΔΗΓΙΕΣ ΣΥΝΑΡΜΟΛΟΓΗΣΗΣ

5

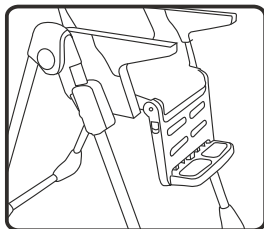
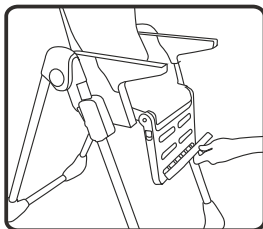
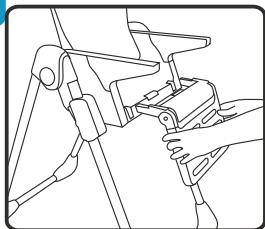

FULLY ASSEMBLED CHAIR | ΠΛΗΡΩΣ ΣΥΝΑΡΜΟΛΟΓΗΜΕΝΗ ΚΑΡΕΚΛΑ

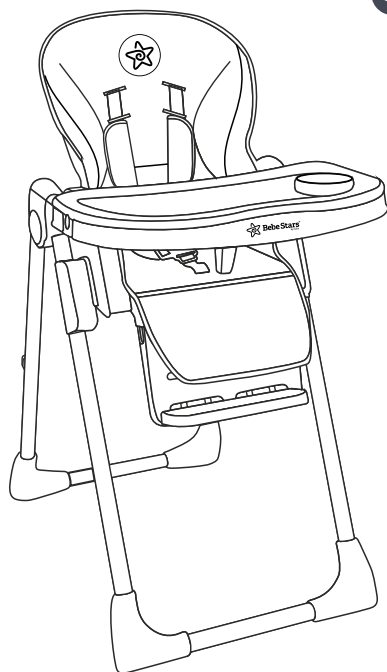

# COOKIE

6-36 months

# INSTRUCTIONS FOR USE | ΟΔΗΓΙΕΣ ΧΡΗΣΗΣ

1

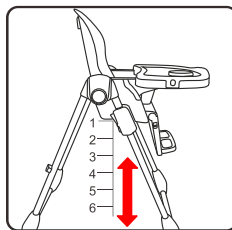
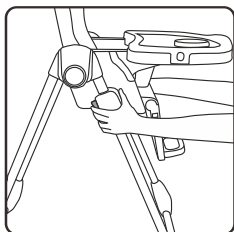

2

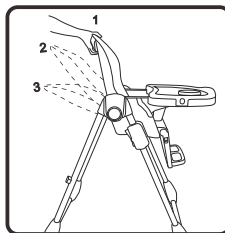
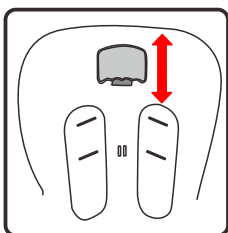

3

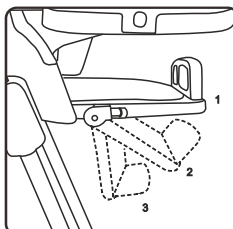
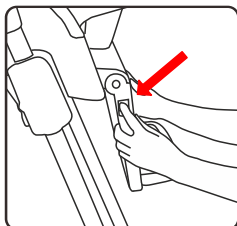

4

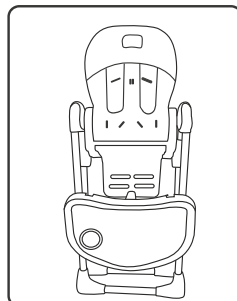
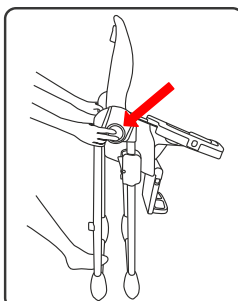
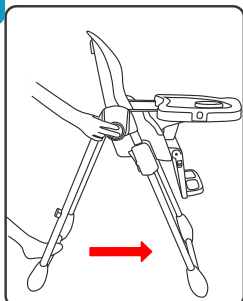

Thank you for purchasing this high chair by Bebe Stars. We will always give you the best products and service .

**Please read the user manual before you use!**

**IMPORTANT: KEEP FOR FUTURE REFERENCE**

Suitable for children who are able to sit up unaided (6-36 months).

Maximum weight supported is 15kgs.

To ensure safe, trouble free use, please take a little time to read the important safety notes below and the following instructions.

**WARNING:** Do not use if any part is broken, torn or missing.

**WARNING:** Do not use the highchair when the child can sit up unaided.

**WARNING:** Do not use the highchair unless you check that all components are correctly fitted and adjusted.

**WARNING:** Do not leave your child unattended, even for the shortest time.

**WARNING:** To prevent serious injury or death from falls or sliding out, ensure the harness is correctly fitted and that the child is secure in the restraint. Always secure your child with the 5 point seat belt.

**WARNING:** Avoid placing the chair near naked heat sources such as stove, gas fires or high temperatures..

Ensure all users are familiar with the products operation. It should always open and fold easy. If it does not, do not force the mechanism - stop and read the instructions. Only use on a flat stable surface.

Ensure your highchair is fully erected before placing your child inside.

Ensure children are clear of all moving parts before making any adjustments.

Do not move the highchair with your child inside.

Do not allow your child to climb unassisted into, play with or hang onto your highchair.

This is not a toy.

Complies with EN 14988:2017+A1:2020



**WARNING !!!**

Never leave your child unattended!



**1. A. Front leg, B. Rear Leg.**

Connect the front leg set (with stoppers) (part 4) onto the front part of the main frame and the rear leg set (with wheels) (part 5) onto the rear part of the main frame (part 1). (Figure 1)

**2.** Press the buttons located on both sides of the top part of the frame to release the legs. Pull the rear part with your leg to slide until the chair is fully unfolded and locked in place. (Figure 2)

**3.** Connect the tray support armrest (part 3) on the corresponding fixtures on the seat. Left and right armrests are different for a correct fitting. A double click indicates the armrests are locked in place. (Figure 3)

**4.** To install the food tray, pull and hold the two buttons located on the down side of the tray and slide it on the armrests. There are 3 positions to set. Make sure it is secured before use. The top tray can be removed for washing by flipping the 2 plastic strands on the side and lifting. (Figure 4)

**5.** Install the leg rest by inserting the guides into the corresponding holes on the seat. Hang the foot rest on the leg rest on one of the 2 sets of holes, depending on the child's height. (Figure 5)

## INSTRUCTIONS FOR USE

**1.** To adjust the height of the seat, hold the triggers located on both sides and raise or lower, depending on your needs. There are 6 available positions for the seat to set. (Figure 1)

**2.** To recline the seat's back, hold the button located behind the back and set the back to one of the 3 available positions, depending on your needs. (Figure 2)

**3.** To adjust the angle of the foot rest, push and hold the buttons located on the sides of the foot rest and tilt to one of the 3 available positions, according to your needs. (Figure 3)

**4.** To fold the high chair, press the buttons located on both sides of the top part of the frame to release the legs. Push the rear part with your leg to slide until the chair is fully folded and locked in place.

The food tray can be hanged on the rear legs. (Figure 4)

- Seat pad - Wipe clean with wet cloth and let dry. Removable chair pad.
- Do not hand wash or machine wash.
- Tray - Dishwasher safe. Wipe clean with a soft, clean cloth and mild soap.
- Frame – Wipe clean with soft, clean cloth and mild soap.
- Restraints System – Wipe clean with wet cloth and let dry.



Do not wash



Do not bleach



Do not dry  
in a tumble dryer



Do not iron

Cover: 100% PU

Filling: 100% Polyester

Σας ευχαριστούμε που αγοράσατε αυτό το καρεκλάκι φαγητού της Bebe Stars, προσπαθούμε πάντα να σας προσφέρουμε τα καλύτερα προϊόντα και υπηρεσίες.

**Διαβάστε το εγχειρίδιο πριν τη χρήση!**

**ΣΗΜΑΝΤΙΚΟ: κρατήστε τις οδηγίες για μελλοντική χρήση**

Κατάλληλο για παιδιά που μπορούν να κάθονται χωρίς βοήθεια (6 μηνών - 3 ετών).

Μέγιστο υποστηριζόμενο βάρος: 15κιλά.

Για να εξασφαλίζεται η ασφαλής χρήση, παρακαλούμε να αφιερώσετε λίγο χρόνο για να διαβάσετε τις σημαντικές σημειώσεις ασφαλείας παρακάτω.

**ΠΡΟΕΙΔΟΠΟΙΗΣΗ:** Μην το χρησιμοποιείτε εάν οποιοδήποτε μέρος είναι σπασμένο, σκισμένο ή λείπει.

**ΠΡΟΕΙΔΟΠΟΙΗΣΗ:** Μην χρησιμοποιείτε το καρεκλάκι φαγητού όταν το παιδί μπορεί να σταθεί όρθιο χωρίς βοήθεια.

**ΠΡΟΕΙΔΟΠΟΙΗΣΗ:** Μην χρησιμοποιείτε το καρεκλάκι φαγητού, πριν ελέγξετε αν όλα τα εξαρτήματα είναι σωστά τοποθετημένα και ρυθμισμένα.

**ΠΡΟΕΙΔΟΠΟΙΗΣΗ:** Μην αφήνετε το παιδί σας χωρίς επίβλεψη, ακόμα και για σύντομο χρονικό διάστημα.

**ΠΡΟΕΙΔΟΠΟΙΗΣΗ:** Για να αποφύγετε σοβαρό τραυματισμό, βεβαιωθείτε ότι η ζώνη ασφαλείας έχει τοποθετηθεί σωστά στο παιδί. Πάντα να δένετε το παιδί σας με το σύστημα ζωνών 5 σημείων.

**ΠΡΟΣΟΧΗ:** Αποφύγετε την τοποθέτηση του μωρού κοντά σε πηγή θερμότητας, όπως ηλεκτρική κουζίνα, ηλεκτρικά καλοριφέρ, τζάκια αερίου, κλπ.

Βεβαιωθείτε ότι όλοι οι χρήστες είναι εξοικειωμένοι με τη λειτουργία των προϊόντων.

Θα πρέπει πάντα να ανοίγει και να διπλώνει εύκολα. Αν δεν ισχύει αυτό σταματήστε και διαβάστε τις οδηγίες.

Χρησιμοποιείτε το μόνο σε επίπεδη και σταθερή επιφάνεια.

Βεβαιωθείτε ότι η καρέκλα σας είναι πλήρως ανοιγμένη πριν τοποθετήσετε το παιδί σας.

Βεβαιωθείτε ότι τα παιδιά είναι μακριά από όλα τα κινούμενα μέρη πριν κάνετε οποιαδήποτε ρύθμιση.

Μην μετακινείτε το καρεκλάκι φαγητού με το παιδί σας μέσα.

Μην επιτρέπετε στο παιδί σας να αναρριχηθεί, να παίξει ή να κρεμαστεί επάνω στη καρέκλα φαγητού.

Αυτο δεν είναι παιχνίδι.

Συμμορφώνεται με το πρότυπο EN 14988:2017+A1:2020



**ΠΡΟΕΙΔΟΠΟΙΗΣΗ !!!**

Ποτέ μην αφήνετε το παιδί σας χωρίς επιτήρηση!

**1. Α. Μπροστά πόδια, Β. Πίσω πόδια.**

Συνδέστε τα εμπρός πόδια (με αντιολισθητική βάση) (εξάρτημα 4) στο εμπρός μέρος του σκελετού και τα πίσω πόδια (με τροχούς) (εξάρτημα 5) στο πίσω μέρος του σκελετού (εξάρτημα 1). (Εικόνα 1)

**2.** Πατήστε τα κουμπιά που βρίσκονται και στις δύο πλευρές του επάνω μέρους του πλαισίου για να απελευθερώσετε τα πόδια. Τραβήξτε το πίσω μέρος με το πόδι σας για να γλιστρήσει, μέχρι η καρέκλα να ξεδιπλωθεί πλήρως και να ασφαλίσει στη θέση της. (Εικόνα 2)

**3.** Συνδέστε τους βραχίονες στήριξης δίσκου (εξάρτημα 3) στις αντίστοιχες υποδοχές στο κάθισμα. Ο αριστερός και δεξιός βραχίονας διαφέρουν για σωστή εφαρμογή. Ένα διπλό κλικ υποδεικνύει ότι οι βραχίονες είναι κλειδωμένοι στη θέση τους. (Εικόνα 3)

**4.** Για να εγκαταστήσετε το δίσκο φαγητού, τραβήξτε και κρατήστε τα δύο κουμπιά που βρίσκονται στην κάτω πλευρά του δίσκου και σύρετέ τον επάνω στους βραχίονες. Υπάρχουν 3 θέσεις ρύθμισης. Βεβαιωθείτε ότι είναι ασφαλισμένο πριν τη χρήση. Ο επάνω δίσκος μπορεί να αφαιρεθεί για πλύσιμο γυρίζοντας τα 2 πλαστικά πτερύγια στο πλάι και ανασηκώνοντας. (Εικόνα 4)

**5.** Τοποθετήστε το υποπόδιο εισάγοντας τους οδηγούς στις αντίστοιχες οπές στο κάθισμα. Κρεμάστε το πάτημα ποδιών στο υποπόδιο σε ένα από τα 2 σετ οπών, ανάλογα με το ύψος του παιδιού. (Εικόνα 5)

**ΟΔΗΓΙΕΣ ΧΡΗΣΗΣ**

**1.** Για να ρυθμίσετε το ύψος του καθίσματος, κρατήστε τις σκανδάλες που βρίσκονται και στις δύο πλευρές και σηκώστε ή κατεβάστε, ανάλογα με τις ανάγκες σας. Υπάρχουν 6 διαθέσιμες θέσεις για τη ρύθμιση του καθίσματος. (Εικόνα 1)

**2.** Για να ξαπλώσετε την πλάτη του καθίσματος, κρατήστε πατημένο το κουμπί που βρίσκεται πίσω από την πλάτη και ρυθμίστε την πλάτη σε μία από τις 3 διαθέσιμες θέσεις, ανάλογα με τις ανάγκες σας. (Εικόνα 2)

**3.** Για να ρυθμίσετε τη γωνία του υποποδίου, πιέστε και κρατήστε πατημένα τα κουμπιά που βρίσκονται στα πλαϊνά του και ανασηκώστε σε μία από τις 3 διαθέσιμες θέσεις, ανάλογα με τις ανάγκες σας. (Εικόνα 3)

**4.** Για να διπλώσετε το παιδικό καρεκλάκι, πατήστε τα κουμπιά που βρίσκονται και στις δύο πλευρές του επάνω μέρους του πλαισίου για να απελευθερώσετε τα πόδια. Σπρώξτε το πίσω μέρος με το πόδι σας μέχρι η καρέκλα να διπλωθεί πλήρως και να ασφαλίσει στη θέση της.

Ο δίσκος φαγητού μπορεί να κρεμαστεί στα πίσω πόδια. (Εικόνα 4)

- Κάλυμμα καθίσματος - Σκουπίστε με βρεγμένο πανί και στεγνώστε. Αφαιρούμενο κάλυμμα.
- Μην πλένετε στο χέρι ή στο πλυντήριο.
- Δίσκος φαγητού - Ασφαλές για πλυντήριο πιάτων. Σκουπίστε με ένα μαλακό, καθαρό πανί και ήπιο σαπούνι.
- Σκελετός - Σκουπίστε με μαλακό, καθαρό πανί και ήπιο σαπούνι.
- Σύστημα πρόσδεσης - Σκουπίστε με υγρό πανί και αφήστε το να στεγνώσει.



Μην πλένετε



Μην χρησιμοποιείτε  
χλωρίνη



Μην χρησιμοποιείτε  
στεγνωτήριο



Δεν σιδερώνετε

Κάλυμμα: 100% PU

Εσωτερικό: 100% Πολυεστέρας

Благодарим ви, че закупихте това столче за хранене от Bebe Stars. Винаги ще ви даваме най-добрите продукти и услуги.

**Моля, прочетете ръководството за употреба, преди да използвате!**

**ВАЖНО: ЗАПАЗЕТЕ ЗА БЪДЕЩИ СПРАВКИ**

Подходящо за деца, които могат да седят сами (6-36 месеца).

Максималното поддържано тегло е 15 кг.

За да осигурите безопасна и безпроблемна употреба, моля, отделете малко време, за да прочетете важните бележки за безопасност по-долу и следните инструкции.

**ПРЕДУПРЕЖДЕНИЕ:** Не използвайте, ако някоя част е счупена, скъсана или липсва.

**ПРЕДУПРЕЖДЕНИЕ:** Не използвайте столчето за хранене, когато детето може да се изправи само.

**ПРЕДУПРЕЖДЕНИЕ:** Не използвайте столчето за хранене, освен ако не проверите дали всички компоненти са правилно монтирани и регулирани.

**ПРЕДУПРЕЖДЕНИЕ:** Не оставяйте детето си без надзор, дори и за най-кратко време.

**ПРЕДУПРЕЖДЕНИЕ:** За да предотвратите сериозни наранявания или смърт от падане или изплъзване, уверете се, че коланът е правилно монтиран и че детето е здраво в обезопасителната седалка. Винаги обезопасявайте детето си с 5-точков предпазен колан.

**ПРЕДУПРЕЖДЕНИЕ:** Избягвайте да поставяте столчето за хранене близо до открити източници на топлина като печки, газови камини или високи температури.

Уверете се, че всички потребители са запознати с работата на продукта.

Винаги трябва да се отваря и сгъва лесно. Ако не стане, не насилвайте механизма - спрете и прочетете инструкциите.

Използвайте само върху равна стабилна повърхност.

Уверете се, че вашето столче за хранене е напълно изправено, преди да поставите детето си вътре. Уверете се, че децата са далеч от всички движещи се части, преди да правите каквито и да било настройки.

Не местете столчето за хранене с детето си вътре.

Не позволявайте на детето си да се качва без помощ, да си играе или да виси на столчето ви за хранене.

Това не е играчка.

Съответства на европейските стандарти EN 14988:2017+A1:2020.



**ВНИМАНИЕ !!!**

Никога не оставяйте детето си без надзор!

**1. А. Преден крак, В. Заден крак.**

Свържете комплекта предни крака (със стопери) (част 4) към предната част на основната рамка и комплекта задни крака (с колела) (част 5) към задната част на основната рамка (част 1). (Фигура 1)

**2.** Натиснете бутоните, разположени от двете страни на горната част на рамката, за да освободите краката. Дръпнете задната част с крака си, за да се плъзнете, докато столът се разгъне напълно и се заключи на място. (Фигура 2)

**3.** Свържете опорния подлакътник на тавата (част 3) към съответните приспособления на седалката. Левият и десният подлакътник са различни за правилното монтиране. Двойно щракване показва, че подлакътниците са заключени на място. (Фигура 3)

**4.** За да инсталирате таблата за храна, дръпнете и задръжте двата бутона, разположени от долната страна на таблата, и я плъзнете върху подлакътниците. Има 3 позиции за настройка. Уверете се, че е закрепен преди употреба. Горната тава може да се свали за измиване, като обърнете 2 пластмасови нишки отстрани и ги повдигнете. (Фигура 4)

**5.** Монтирайте опората за крака, като поставите водачите в съответните отвори на седалката. Закачете опората за крака върху опората за крака на един от 2-те комплекта дупки, в зависимост от височината на детето. (Фигура 5)

**ИНСТРУКЦИИ ЗА УПОТРЕБА**

**1.** За да регулирате височината на седалката, задръжте спусъците, разположени от двете страни, и повдигнете или спуснете, в зависимост от вашите нужди. Има 6 налични позиции за настройка на седалката. (Фигура 1)

**2.** За да наклоните облегалката на седалката, задръжте бутона, разположен зад облегалката, и поставете облегалката на една от 3-те налични позиции, в зависимост от вашите нужди. (Фигура 2)

**3.** За да регулирате ъгъла на поставката за крака, натиснете и задръжте бутоните, разположени отстрани на поставката за крака и наклонете до една от 3-те налични позиции, според вашите нужди. (Фигура 3)

**4.** За да сгънете столчето, натиснете бутоните от двете страни на горната част на рамката, за да освободите краката. Натиснете задната част с крака си, за да се плъзнете, докато столът се сгъне напълно и се заключи на място. Таблата за храна може да се окачи на задните крака. (Фигура 4)

- Подложка за седалка - Избършете с мокра кърпа и оставете да изсъхне. Подвижна подложка за стол.
- Не перете на ръка или в пералня.
- Тава - Може да се мие в съдомиялна машина. Избършете с мека, чиста кърпа и мек сапун.
- Рамка – Почистете с мека, чиста кърпа и мек сапун.
- Система за задържане – Почистете с мокра кърпа и оставете да изсъхне.



Не мийте



Не се избелва



Не изсушавайте  
в сушилня



Не глади

Покрийте: 100% PU

Пълнеж: 100% Полиестер



Хвала вам што сте купили ову столицу за бебе од Бебе Старс. Увек ћемо вам пружити најбоље производе и услуге.

**Молимо прочитајте упутство за употребу пре употребе!**

**ВАЖНО: ЧУВАЈТЕ ЗА БУДУЋЕ РЕФЕРЕНЦЕ**

Погодно за децу која могу да седе самостално (6-36 месеци).

Максимална подржана тежина је 15 кг.

Да бисте осигурали безбедну употребу без проблема, одвојите мало времена да прочитате важне безбедносне напомене у наставку и следећа упутства.

**УПОЗОРЕЊЕ:** Не користите ако је неки део поломљен, поцепан или недостаје.

**УПОЗОРЕЊЕ:** Немојте користити столицу за храњење када дете може да устане без помоћи.

**УПОЗОРЕЊЕ:** Немојте користити столицу за храњење осим ако не проверите да ли су све компоненте правилно постављене и подешене.

**УПОЗОРЕЊЕ:** Не остављајте дете без надзора, чак ни на најкраће време.

**УПОЗОРЕЊЕ:** Да бисте спречили озбиљне повреде или смрт услед пада или клизања, уверите се да су појасеви правилно постављени и да је дете безбедно у безбедносном систему. Увек причврстите своје дете сигурносним појасом у 5 тачака.

**УПОЗОРЕЊЕ:** Избегавајте постављање столице за храњење близу голих извора топлоте као што су шпорет, гасна ватра или високе температуре.

Уверите се да су сви корисници упознати са радом производа.

Увек треба да се отвара и склапа лако. Ако није, немојте форсирати механизам - зауставите се и прочитајте упутства.

Користите само на равној стабилној површини.

Уверите се да је ваша столица за храњење потпуно подигнута пре него што ставите дете унутра.

Уверите се да су деца слободна од свих покретних делова пре него што извршите било каква подешавања.

Не померајте столицу са дететом унутра.

Не дозволите свом детету да се пење без

помоћи у вашу столицу за храњење или да се игра са њом.

Ово није играчка.

У складу са европским стандардима  
EN 14988:2017+A1:2020.



**УПОЗОРЕЊЕ !!!**

Никада не остављајте дете без надзора!

**1. А. Предња нога, В. Задња нога.**

Повежите сет предњих ногу (са граничницима) (део 4) на предњи део главног рама и задњи сет ногу (са точковима) (део 5) на задњи део главног рама (део 1). (Слика 1)

**2.** Притисните дугмад која се налазе са обе стране горњег дела оквира да бисте ослободили ноге. Повуците задњи део ногом да клизи док се столица потпуно не расклопи и закључа на месту. (слика 2)

**3.** Повежите наслон за руке носача лежишта (део 3) на одговарајуће држаче на седишту. Леви и десни наслони за руке се разликују за правилно постављање. Двоструки клик показује да су наслони за руке закључани на месту. (Слика 3)

**4.** Да бисте поставили послужавник за храну, повуците и држите два дугмета која се налазе на доњој страни послужавника и гурните га на наслоне за руке. Постоје 3 позиције за подешавање. Уверите се да је осигуран пре употребе. Горња тацна се може уклонити ради прања окретањем 2 пластичне нити са стране и подизањем. (Слика 4)

**5.** Инсталирајте наслон за ноге тако што ћете уметнути вођице у одговарајуће рупе на седишту. Окачите ослонац за ноге на ослонац за ноге на један од 2 сета рупа, у зависности од висине детета. (Слика 5)

## УПУТСТВО ЗА УПОТРЕБУ

**1.** Да бисте подесили висину седишта, држите окидаче који се налазе са обе стране и подигните или спустите, у зависности од ваших потреба. Постоји 6 доступних позиција за подешавање седишта. (Слика 1)

**2.** Да бисте наслонили наслон седишта, држите дугме које се налази иза леђа и поставите леђа у један од 3 расположива положаја, у зависности од ваших потреба. (слика 2)

**3.** Да бисте подесили угао ослонца за ноге, притисните и држите дугмад која се налазе на бочним странама ослонца за ноге и нагните у једну од 3 расположива положаја, у складу са вашим потребама. (Слика 3)

**4.** Да бисте преклопили столицу за храњење, притисните дугмад која се налазе на обе стране горњег дела оквира да бисте ослободили ноге. Гурните задњи део ногом да клизи док се столица потпуно не преклопи и закључа на месту. Посуда за храну се може окачити на задње ноге. (Слика 4)

- Подлога седишта - Обришите влажном крпом и оставите да се осуши. Подлога за столицу која се може уклонити.
- Немојте прати ручно или машински.
- Посуда - погодна за прање у машини за судове. Обришите меком, чистом крпом и благим сапуном.
- Оквир – Обришите меком, чистом крпом и благим сапуном.
- Систем за задржавање – Обришите мокром крпом и оставите да се осуши.



Немојте прати



Не избељивати



Немојте сушити  
у машини за  
сушење веша



Немојте пеглати

Цовер: 100% PU

Пуњење: 100% полиестер



Thank you for choosing Bebe Stars products

Ευχαριστούμε για την προτίμηση σας  
στα παιδικά προϊόντα Bebe Stars

**FOLLOW US**

[www.bebestars.gr](http://www.bebestars.gr)



bebestarsbygilis



@bebe.stars



bebestarsbygilis



63200 | Nea Moudania | Greece