

Rohinson®

Εγχειρίδιο οδηγιών

Παντοκόπτης R-518



Διαβάστε προσεκτικά και κρατήστε τις οδηγίες για μελλοντική αναφορά

ΠΕΡΙΓΡΑΦΗ ΜΕΡΩΝ

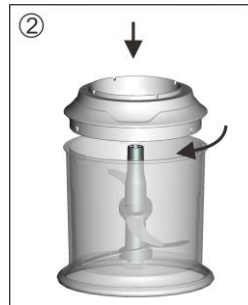
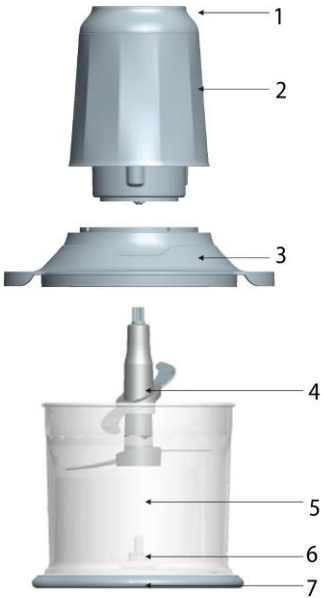

1. Κουμπί μίας ταχύτητας /κουμπί δύο ταχυτήτων
2. Μονάδα κινητήρα
3. Καπάκι
4. Λεπίδες
5. Μπολ
6. Βάση άξονα λεπίδων
7. Λαστιχένια βάση

ΣΗΜΑΝΤΙΚΕΣ ΠΡΟΦΥΛΑΞΕΙΣ ΑΣΦΑΛΕΙΑΣ

Κατά τη χρήση ηλεκτρικών συσκευών, για τη μείωση του κινδύνου πυρκαγιάς, ηλεκτροπληξίας ή/και τραυματισμού ατόμων, πρέπει πάντα να ακολουθούνται βασικές προφυλάξεις ασφαλείας, συμπεριλαμβανομένων των εξής:

Θα πρέπει να σέβεστε τις ακόλουθες προειδοποιήσεις ασφαλείας:



ΠΡΟΕΙΔΟΠΟΙΗΣΗ: Οι λεπίδες του είναι εξαιρετικά κοφτερές. Χειριστείτε τα με προσοχή.

1. Διαβάστε προσεκτικά όλες τις οδηγίες.
2. Για προστασία από ηλεκτροπληξία, μην τοποθετείτε καλώδιο, βύσμα ή συσκευή σε νερό ή άλλο υγρό.
3. Στενή επίβλεψη είναι απαραίτητη όταν οποιαδήποτε συσκευή χρησιμοποιείται από ή κοντά σε παιδιά.
4. Αυτή η συσκευή δεν προορίζεται για χρήση από άτομα (συμπεριλαμβανομένων των παιδιών) με μειωμένες σωματικές, αισθητηριακές ή διανοητικές ικανότητες ή έλλειψη εμπειρίας και γνώσης, εκτός εάν τούς έχουν δοθεί οδηγίες σχετικά με τη χρήση της συσκευής από άτομο υπεύθυνο για την ασφάλειά τους.
5. Αποσυνδέστε από την πρίζα όταν δεν χρησιμοποιείται και πριν από τον καθαρισμό.
6. Μην χρησιμοποιείτε καμία συσκευή με κατεστραμμένο καλώδιο ή βύσμα, σε περίπτωση δυσλειτουργίας της συσκευής ή εάν η συσκευή έχει υποστεί ζημιά με οποιονδήποτε τρόπο.
7. Η χρήση εξαρτημάτων που δεν συνιστώνται από τον κατασκευαστή μπορεί να προκαλέσει δυσλειτουργίες.
8. Μην το χρησιμοποιείτε σε εξωτερικούς χώρους.
9. Μην αφήνετε το καλώδιο να κρέμεται πάνω από την άκρη του τραπεζιού ή του πάγκου ή να αγγίζετε ζεστές επιφάνειες.
10. Μην τοποθετείτε τη συσκευή πάνω ή κοντά σε ζεστό αέριο ή ηλεκτρικό καυστήρα ή σε θερμαινόμενο φούρνο.
11. Αυτό το προϊόν έχει σχεδιαστεί μόνο για οικιακή χρήση. Οποιαδήποτε εμπορική

χρήση, ακατάλληλη χρήση ή μη συμμόρφωση με τις οδηγίες, ο κατασκευαστής δεν αποδέχεται καμία ευθύνη και η εγγύηση δεν ισχύει πλέον.

12. Μην χρησιμοποιείτε τη συσκευή σας εάν κάποιο μέρος είναι σπασμένο.
13. Μην τοποθετείτε τη συσκευή, το καλώδιο τροφοδοσίας ή το βύσμα σε νερό ή οποιοδήποτε άλλο υγρό.
14. Βεβαιωθείτε ότι το καπάκι είναι καλά κλειδωμένο στη θέση του πριν χρησιμοποιήσετε τη συσκευή.
15. Ποτέ μην τοποθετείτε συστατικά στο δοχείο με τα χέρια σας και ενώ η συσκευή χρησιμοποιείται.
16. Η λεπίδα και οι δίσκοι είναι αιχμηροί. Χειριστείτε αυτά τα εξαρτήματα προσεκτικά. Φυλάσσετε μακριά από παιδιά.
17. Βεβαιωθείτε ότι το κάλυμμα είναι καλά κλειδωμένο στη θέση του πριν χρησιμοποιήσετε τη συσκευή.
18. Εάν το καλώδιο τροφοδοσίας ή το βύσμα έχουν υποστεί ζημιά, μην χρησιμοποιείτε τη συσκευή σας.
19. Για τη δική σας ασφάλεια, χρησιμοποιήστε μόνο τα γνήσια αξεσουάρ και ανταλλακτικά που είναι κατάλληλα για τη συσκευή σας.
20. Ποτέ μην αφαιρείτε το καπάκι μέχρι να σταματήσουν εντελώς οι λεπίδες.
21. Αυτή η συσκευή έχει σχεδιαστεί για να επεξεργάζεται μικρές ποσότητες. Μην υπερβείτε τις ποσότητες που αναφέρονται σε αυτές τις οδηγίες χρήσης.
22. Μην χρησιμοποιείτε αυτήν τη συσκευή για να αναμίξετε κολλώδη τρόφιμα ή άλλες κολλώδεις ουσίες.
23. Μην χρησιμοποιείτε τη συσκευή για άλλη από την προβλεπόμενη χρήση.
24. Για την ασφάλειά σας, αυτή η συσκευή συμμορφώνεται με τα πρότυπα, τους κανονισμούς και τις οδηγίες της συσκευής χαμηλής τάσης, της ηλεκτρομαγνητικής συμβατότητας, του περιβάλλοντος κ.λπ.
25. Τα παιδιά πρέπει να επιβλέπονται να μην παίζουν με τη συσκευή.
26. Απενεργοποιήστε τη συσκευή και αποσυνδέστε την παροχή πριν αλλάξετε αξεσουάρ ή πλησιάσετε εξαρτήματα που κινούνται κατά τη χρήση.

ΦΥΛΑΞΤΕ ΑΥΤΕΣ ΤΙΣ ΟΔΗΓΙΕΣ

ΧΡΗΣΗ ΤΗΣ ΣΥΣΚΕΥΗΣ ΣΑΣ

Πριν από την πρώτη χρήση, καθαρίστε τα διάφορα μέρη της συσκευής.

ΚΙΜΑΣ ΚΑΙ ΑΝΑΜΕΙΞΗ

- Τοποθετήστε τη λεπίδα στη βάση του άξονα στο μπολ (Εικ.1). Ρίξτε τα συστατικά και κλειδώστε το καπάκι (Εικ.2).
- Τοποθετήστε τη μονάδα κινητήρα περιστρέφοντάς την ελαφρά.
- Συνδέστε τη συσκευή και πατήστε το κουμπί ταχύτητας / κουμπί δύο ταχυτήτων, κρατώντας ταυτόχρονα τη συσκευή από τη μονάδα κινητήρα.
- Στο τέλος της προετοιμασίας, αφήστε το κουμπί, αποσυνδέστε τη συσκευή και περιμένετε μέχρι να σταματήσουν εντελώς οι λεπίδες.
- Αφαιρέστε τη μονάδα κινητήρα, το καπάκι και τις λεπίδες για να αδειάσετε τον κάδο από το παρασκεύασμα.

ΠΑΙΔΙΚΕΣ ΤΡΟΦΕΣ: Για να αναμίξετε ή να πολτοποιήσετε μαγειρεμένο φαγητό κόψτε το φαγητό σε μικρά κομμάτια, προσθέστε λίγο ζωμό (κρέας ή λαχανικά) και ανακατέψτε τα συστατικά με όσπρια. Για να αναμίξετε το ανάμεικτο φαγητό, πατήστε συνεχώς το κουμπί έναρξης

ΣΥΣΤΑΤΙΚΑ	ΠΟΣΟΤΗΤΑ	Μ'ΕΓΙΣΤΟΣ ΧΡΟΝΟΣ
ΚΡΕΜΜΥΔΙΑ	200 γρ	10 δευτ
ΑΠΟΞΗΡΑΜΈΝΑ ΒΕΡΊΚΟΚΑ	120 γρ	10 δευτ
ΔΑΜΑΣΚΗΝΑ	120γρ	10 δευτ
ΚΟΜΠΟΤΑ ΦΡΟΥΤΩΝ	120γρ	8 δευτ
ΣΚΌΡΔΟ	150γρ	5 δευτ
ΨΩΜΊ	20 γρ	10 δευτ
ΜΠΙΣΚΟΤΑ	20 γρ	10 δευτ
ΑΜΎΓΔΑΛΟ	100γρ	7 δευτ. 2 επαναλήψεις
ΦΟΥΝΤΟΎΚΙΑ	100 γρ	7 δευτ. 2 επαναλήψεις
ΣΚΛΗΡΟ ΤΥΡΊ	200 γρ	7 δευτ. 2 επαναλήψεις
ΜΑΓΕΪΡΕΜΈΝΑ ΑΥΓΑ	200γρ	10 δευτ

ΚΡΕΑΣ	150γρ	10 δευτ
ΠΑΙΔΙΚΕΣ ΤΡΟΦΕΣ	30 γρ	10 δευτ
ΜΑΪΝΤΑΝΟΣ	30γρ	10 δευτ

ΓΙΑ ΤΙΣ ΚΟΝΣΕΡΒΕΣ ΦΡΟΥΤΩΝ:

Κόβουμε τα φρούτα σε μικρά κομμάτια, προσθέτουμε λίγο γάλα, νερό ή χυμό και ανακατεύουμε τα υλικά με τα όσπρια. Για να αναμίξετε τα φρούτα, πατήστε συνεχώς το κουμπί έναρξης μέχρι να φτάσετε στο επιθυμητό αποτέλεσμα.



ΠΡΟΣΟΧΗ: Ο μέγιστος χρόνος επεξεργασίας δεν πρέπει να υπερβαίνει τα 10 δευτερόλεπτα συνεχούς χρήσης. Για να επιτύχετε κάτω από τους χρόνους επεξεργασίας, χρησιμοποιήστε τη συσκευή με παλμούς και ενδιάμεσες παύσεις 10 δευτερολέπτων.



ΠΡΟΣΟΧΗ: ΜΗΝ ΛΕΙΤΟΥΡΓΕΙΤΕ ΤΗ ΜΟΝΑΔΑ ΟΤΑΝ ΕΙΝΑΙ ΑΔΕΙΑ.



ΠΡΟΣΟΧΗ: ΜΗΝ ΒΑΖΕΤΕ ΖΕΣΤΑ ΥΛΙΚΑ ΣΤΟ ΜΠΟΛ. ΠΡΙΝ ΑΠΟ ΤΗΝ ΠΡΟΕΤΟΙΜΑΣΙΑ ΤΟΥ ΦΑΓΗΤΟΥ, ΑΦΗΣΤΕ ΤΟ ΦΑΓΗΤΟ ΝΑ ΚΡΥΩΣΕΙ ΓΙΑ ΛΙΓΑ ΛΕΠΤΑ.



ΠΡΟΣΟΧΗ: Πριν φάτε ή σερβίρετε ανάμεικτα τρόφιμα, ελέγχετε πάντα για συστατικά που μπορεί να μην έχουν αναμειχθεί επαρκώς.

ΦΡΟΝΤΙΔΑ ΚΑΙ ΚΑΘΑΡΙΣΜΟΣ

- Πάντα να αποσυνδέετε πρώτα τη συσκευή.
- Χρησιμοποιείτε μόνο ένα υγρό σφουγγάρι για να καθαρίσετε τη μονάδα κινητήρα. Ποτέ μην το τοποθετείτε σε νερό ή κάτω από τρεχούμενο νερό.

- Το μπολ, οι λεπίδες και το καπάκι μπορούν όλα να καθαριστούν στο πλυντήριο πιάτων (επάνω καλάθι)

ΤΕΧΝΙΚΕΣ ΠΡΟΔΙΑΓΡΑΦΕΣ

Voltage: 220-240V~ 50/60Hz Maxium Locking Power: 600W

ΣΗΜΑΝΤΙΚΈΣ ΠΛΗΡΟΦΟΡΊΕΣ ΓΙΑ ΤΗΝ ΟΡΘΉ ΔΊΑΘΕΣΗ ΤΟΥ ΠΡΟΪΟΝΤΟΣ ΣΥΜΦΩΝΑ ΜΕ ΤΗΝ ΟΔΗΓΊΑ ΕΚ 2002/96/ΕΚ.

Στο τέλος της διάρκειας ζωής του, το προϊόν δεν πρέπει να απορρίπτεται ως αστικό απόβλητο. Πρέπει να προσκομίζεται σε ειδικό κέντρο διαφοροποιημένης συλλογής απορριμμάτων της τοπικής αρχής ή σε έμπορο που παρέχει την υπηρεσία αυτή. Η χωριστή απόρριψη μιας οικιακής συσκευής αποφεύγει πιθανές αρνητικές συνέπειες για το περιβάλλον και την υγεία, καταλήγοντας σε ακατάλληλη διάθεση και επιτρέπει την ανάκτηση των συστατικών υλικών για την επίτευξη σημαντικής εξοικονόμησης ενέργειας και πόρων. Ως υπενθύμιση της ανάγκης απόρριψης των οικιακών συσκευών ξεχωριστά, το προϊόν επισημαίνεται με διαγραμμένο τροχήλατο κάδο

