

UNITED

EL Εντοιχιζόμενη εστία / Εγχειρίδιο Χρήστη

EN Built in hob / User Manual

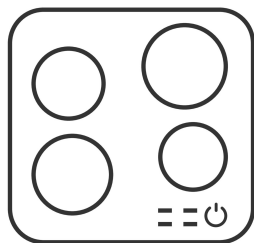

UBH-60464

→Σας συνιστούμε να αφιερώσετε λίγο χρόνο για να διαβάσετε αυτό το Εγχειρίδιο λειτουργίας / εγκατάστασης για να κατανοήσετε πλήρως πώς να εγκαταστήσετε σωστά την εστία και πώς να τη χειριστείτε.

→Για εγκατάσταση, διαβάστε την ενότητα εγκατάστασης.

→Διαβάστε προσεκτικά όλες τις οδηγίες ασφαλείας πριν από τη χρήση και διατηρήστε το Εγχειρίδιο για μελλοντική αναφορά.

ΠΡΟΕΙΔΟΠΟΙΗΣΕΙΣ ΑΣΦΑΛΕΙΑΣ

Διαβάστε προσεκτικά αυτό το εγχειρίδιο πριν επιχειρήσετε να χρησιμοποιήσετε αυτήν τη συσκευή για πρώτη φορά. Αυτό το εγχειρίδιο περιέχει σημαντικές πληροφορίες για την ασφαλή εγκατάσταση, χρήση και φροντίδα της συσκευής. Διατηρήστε αυτές τις οδηγίες για αναφορά προς μελλοντικούς χρήστες.

Εγκατάσταση

Κίνδυνος ηλεκτροπληξίας

- Αποσυνδέστε τη συσκευή από την παροχή ηλεκτρικού ρεύματος πριν πραγματοποιήσετε οποιαδήποτε εργασία ή συντήρηση σε αυτήν.
- Η σύνδεση με ένα καλό σύστημα γειωμένης καλωδίωσης είναι απαραίτητη και υποχρεωτική.
- Οι αλλαγές στο οικιακό σύστημα καλωδίωσης πρέπει να γίνονται μόνο από εξειδικευμένο ηλεκτρολόγο.
- Η μη τήρηση αυτών των συμβουλών μπορεί να οδηγήσει σε ηλεκτροπληξία ή θάνατο.

Κίνδυνος Τραυματισμού

- Προσέξτε - τα άκρα του πάνελ είναι αιχμηρά.
- Η έλλειψη προσοχής μπορεί να προκαλέσει τραυματισμούς

Σημαντικές οδηγίες ασφαλείας

- Διαβάστε προσεκτικά πριν την εγκατάσταση και τη χρήση της συσκευής.
- Δεν πρέπει να τοποθετήσετε ποτέ εύφλεκτα υλικά πάνω στην συγκεκριμένη συσκευή.

- Διαθέστε τις οδηγίες στον υπεύθυνο εγκατάστασης. Με αυτό τον τρόπο θα μειώσετε το κόστος εγκατάστασης.
- Ακολουθήστε τις οδηγίες εγκατάστασης ώστε να αποφύγετε πιθανούς κινδύνους.
- Αυτή η συσκευή πρέπει να εγκατασταθεί σωστά και να γειωθεί μόνο από εξειδικευμένο τεχνικό.
- Αυτή η συσκευή πρέπει να συνδεθεί σε ένα κύκλωμα το οποίο ενσωματώνει ένα μονωτικό διακόπτη που παρέχει πλήρη αποσύνδεση από την τροφοδοσία ρεύματος.
- Εάν δεν εγκαταστήσετε σωστά τη συσκευή πλήττεται η αξιοπιστία της και ενδέχεται να μην ισχύει πλέον η εγγύηση.

Λειτουργία και συντήρηση Κίνδυνος ηλεκτροπληξίας

- Μην μαγειρεύετε σε σπασμένη ή ραγισμένη εστία. Εάν η επιφάνεια της εστίας έχει σπάσει ή ραγίσει, απενεργοποιήστε τη συσκευή αμέσως (από τον διακόπτη του πίνακα) και επικοινωνήστε με έναν εξειδικευμένο τεχνικό.
- Διακόψτε την τροφοδοσία ρεύματος πριν από τον καθαρισμό ή τη συντήρηση.
- Η μη τήρηση αυτών των συμβουλών μπορεί να οδηγήσει σε ηλεκτροπληξία ή θάνατο.

Κίνδυνος υγείας

- Αυτή η συσκευή συμμορφώνεται με τα πρότυπα ηλεκτρομαγνητικής ασφάλειας.

Κίνδυνος καυτής επιφάνειας

- Κατά τη χρήση, προσβάσιμα μέρη της συσκευής θα είναι αρκετά ζεστά ώστε να προκαλέσουν εγκαύματα.

- Μην αφήνετε το σώμα σας, τα ρούχα ή οποιοδήποτε άλλο αντικείμενο εκτός από τα κατάλληλα μαγειρικά σκεύη να έρθει σε επαφή με το κεραμικό γυαλί μέχρι να κρυώσει η επιφάνεια.
- Μεταλλικά αντικείμενα όπως μαχαίρια, πιρούνια, κουτάλια και καπάκια δεν πρέπει να τοποθετούνται στην επιφάνεια της εστίας, καθώς μπορεί να ζεσταθούν
- Κρατήστε τα παιδιά μακριά από τη συσκευή.
- Οι λαβές των κατσαρόλων πιθανώς να είναι ζεστές. Ελέγξτε ότι οι λαβές της κατσαρόλας δεν προεξέχουν σε άλλες ζώνες μαγειρέματος που είναι ενεργοποιημένες. Κρατήστε τις λαβές μακριά από παιδιά.
- Εάν δεν ακολουθήσετε αυτές τις συμβουλές, ενδέχεται να προκληθούν εγκαύματα.

Κίνδυνος Κοψίματος

- Όταν το προστατευτικό κάλυμμα της ξύστρας αφαιρεθεί ελευθερώνεται το κοφτερό μαχαίρι που περιέχει. Χρησιμοποιήστε με εξαιρετική προσοχή και φυλάξτε πάντα σε ασφαλές μέρος μακριά από παιδιά.
- Η παράβλεψη των παραπάνω οδηγιών μπορεί να οδηγήσει σε σοβαρούς τραυματισμούς.

Σημαντικές οδηγίες προστασίας

- Μην αφήνετε τη συσκευή να λειτουργεί χωρίς επίβλεψη. Ο καπνός που προκύπτει από το μαγείρεμα, ή τα λίπη που εκτοξεύονται ενδέχεται να αναφλεγούν.
- Μην χρησιμοποιείτε ποτέ τη συσκευή σας ως επιφάνεια εργασίας ή αποθήκευσης.
- Μην αφήνετε ποτέ αντικείμενα ή σκεύη στη συσκευή.
- Ποτέ μην χρησιμοποιείτε τη συσκευή σας για θέρμανση του δωματίου.

- Μετά τη χρήση, απενεργοποιήστε πάντα τις ζώνες μαγειρέματος και την εστία όπως περιγράφεται σε αυτό το εγχειρίδιο (δηλ. Χρησιμοποιώντας τα χειριστήρια αφής).
- Μην αφήνετε τα παιδιά να παίζουν με τη συσκευή, να καθίσουν, να στέκονται ή να ανεβαίνουν πάνω της.
- Μην αποθηκεύετε είδη ενδιαφέροντος για παιδιά σε ντουλάπια πάνω από τη συσκευή. Τα παιδιά που ανεβαίνουν στην εστία θα μπορούσαν να τραυματιστούν σοβαρά.
- Μην αφήνετε τα παιδιά μόνα ή χωρίς επίβλεψη στην περιοχή όπου χρησιμοποιείται η συσκευή.
- Τα παιδιά ή τα άτομα με αναπηρία ή περιορισμένη ικανότητά να χρησιμοποιούν τη συσκευή θα πρέπει να έχουν ένα υπεύθυνο και ικανό άτομο να τα καθοδηγήσει στη χρήση. Ο εκπαιδευτής θα πρέπει να σίγουρος ότι το άτομο μπορεί να χρησιμοποιήσει τη συσκευή χωρίς κίνδυνο για τον εαυτό του και τους γύρω του.
- Μην επισκευάζετε και μην αντικαθιστάτε οποιοδήποτε μέρος της συσκευής, εκτός εάν αυτό αναφέρεται στο εγχειρίδιο. Όλες οι άλλες εργασίες συντήρησης πρέπει να γίνονται από εξειδικευμένο τεχνικό.
- Μην χρησιμοποιείτε ατμοκαθαριστή για να καθαρίσετε την εστία σας.
- Μην τοποθετείτε ή ρίχνετε βαριά αντικείμενα στην εστία σας.
- Μην στέκεστε επάνω στην εστία σας.
- Μην χρησιμοποιείτε σκεύη με ακανόνιστες, αιχμηρές άκρες και μη σύρετε τηγάνια στην επιφάνεια του γυαλιού, καθώς μπορεί να γρατζουνιστεί.

- Μη χρησιμοποιείτε καθαριστικά ή άλλα σκληρά λειαντικά για να καθαρίσετε την εστία σας, καθώς αυτά μπορούν να γρατσουνίσουν το κεραμικό γυαλί.

- Εάν το καλώδιο τροφοδοσίας είναι κατεστραμμένο, πρέπει να αντικατασταθεί από τον κατασκευαστή, τον αντιπρόσωπο σέρβις του ή παρόμοια εξειδικευμένα άτομα για να αποφευχθεί ο κίνδυνος.

- Αυτή η συσκευή προορίζεται να χρησιμοποιηθεί μόνο σε οικιακό περιβάλλον! Η εμπορική χρήση οποιουδήποτε είδους δεν καλύπτεται από την εγγύηση του κατασκευαστή!

- ΠΡΟΕΙΔΟΠΟΙΗΣΗ: Η συσκευή και τα προσβάσιμα μέρη της θα ζεσταθούν κατά τη χρήση.

Πρέπει να ληφθεί μέριμνα για να αποφευχθεί η επαφή με τα στοιχεία θέρμανσης. Τα παιδιά ηλικίας κάτω των 8 ετών κρατούνται μακριά, εκτός εάν εποπτεύονται συνεχώς.

- Αυτή η συσκευή μπορεί να χρησιμοποιηθεί από παιδιά ηλικίας από 8 ετών και άνω και άτομα με μειωμένες σωματικές, αισθητηριακές ή διανοητικές ικανότητες ή έλλειψη εμπειρίας και γνώσης εάν επιβλέπονται ή καθοδηγούνται σχετικά με τη χρήση της συσκευής με ασφαλή τρόπο και κατανοούν τους σχετικούς κινδύνους.

- Τα παιδιά δεν πρέπει να παίζουν με τη συσκευή. Ο καθαρισμός και η συντήρηση των χρηστών δεν μπορούν να γίνονται από παιδιά χωρίς επίβλεψη.

- ΠΡΟΕΙΔΟΠΟΙΗΣΗ: Το απρόσκοπτο μαγείρεμα σε εστίες με λίπος ή λάδι μπορεί να είναι επικίνδυνο και μπορεί να οδηγήσει σε φωτιά. ΠΟΤΕ μην προσπαθήσετε να σβήσετε μια φωτιά με νερό, αλλά απενεργοποιήστε τη συσκευή και στη συνέχεια καλύψτε τη φλόγα π.χ. με καπάκι ή ειδική πυρίμαχη κουβέρτα.

- ΠΡΟΕΙΔΟΠΟΙΗΣΗ: Κίνδυνος πυρκαγιάς: μην αποθηκεύετε αντικείμενα στις επιφάνειες μαγειρέματος.
- Προειδοποίηση: Εάν η επιφάνεια είναι ραγισμένη, απενεργοποιήστε τη συσκευή για να αποφύγετε την πιθανότητα ηλεκτροπληξίας.
- Η συσκευή δεν προορίζεται για λειτουργία μέσω εξωτερικού χρονοδιακόπτη ή ξεχωριστού συστήματος τηλεχειριστηρίου.

ΟΔΗΓΟΣ ΣΥΣΚΕΥΗΣ

UBH-60464

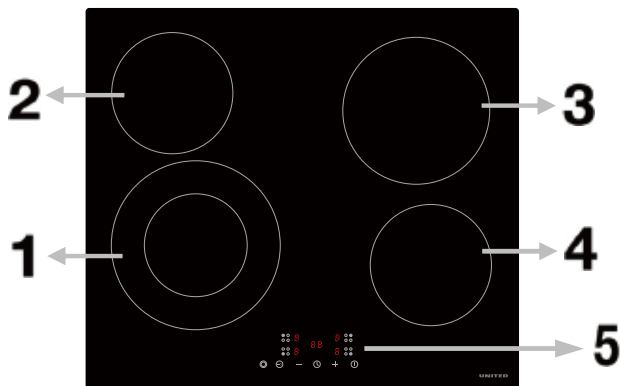

- | | |
|--------------------------|---------------------|
| 1. max. 1100/2200 W ζώνη | 2. max. 1200 W ζώνη |
| 3. max. 1800 W ζώνη | 4. max. 1200 W ζώνη |
| 5. Πίνακας ελέγχου | |

ΠΙΝΑΚΑΣ ΕΛΕΓΧΟΥ

UBH-60464

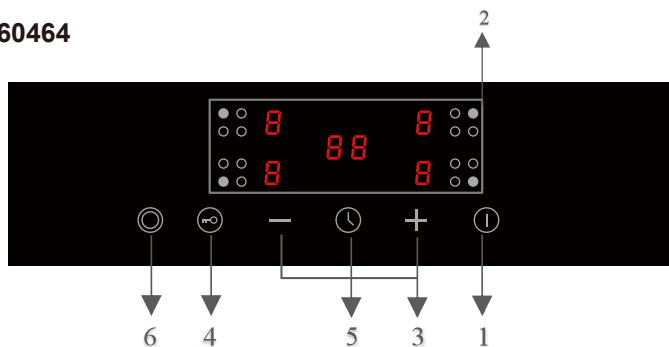

- | | |
|--|---------------------|
| 1. Πλήκτρο Ενεργοποίησης / Απενεργοποίησης | 3. Ρύθμιση έντασης |
| 2. Επιλογή ζώνης | 5. Χρονόμετρο |
| 4. Κλείδωμα (για παιδιά) | 6. Διπλή/ Οβάλ ζώνη |

Πληροφορίες Συσκευής

Τεχνικά Χαρακτηριστικά

Μοντέλο Συσκευής	UBH-60464
Μαγειρικές Ζώνες	4 Zones
Τάση	220-240V~
Ισχύς	6400W
Μέγεθος προϊόντος: Μ×Π×Υ(mm)	590X520X50
Διαστάσεις εντοιχισμού: Α×Β (mm)	560X490

Οι διαστάσεις δίνονται κατά προσέγγιση.

Πριν τη χρήση της εστίας

- Διαβάστε τον οδηγό, προσέχοντας ιδιαίτερα το πεδίο «Σημαντικές Οδηγίες Προστασίας».
- Αφαιρέστε τις προστατευτικά επιφανειών πριν τη χρήση.

Χρήση των πλήκτρων αφής

- Τα πλήκτρα ανταποκρίνονται στο άγγιγμά σας χωρίς να χρειάζεται να εφαρμόσετε δύναμη.
- Συμβουλευτείτε την παρακάτω εικόνα για τη σωστή χρήση.

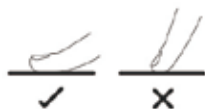

- Θα ακούσετε ένα ηχητικό σήμα κάθε φορά που πιέζετε σωστά σαν επιβεβαίωση.
- Βεβαιωθείτε ότι ο οθόνη επιλογών είναι στεγνή, δεν καλύπτεται από κάτι (π.χ. ύφασμα). Ακόμα και μία ελαφριά υγρασία μπορεί να δυσκολέψει πολύ τη χρήση.

Χρησιμοποιώντας την εστία

Ενεργοποίηση / Απενεργοποίηση συσκευής

Ενεργοποιήστε ή απενεργοποιήστε την εστία με το αντίστοιχο πλήκτρο.

1. Πιέστε το πλήκτρο ⓪ . Όλες οι ενδείξεις φαίνονται “-” .
2. Τοποθετήστε ένα ταιριαστό σκεύος στην ζώνη μαγειρέματος που επιθυμείτε να χρησιμοποιήσετε.
 - Βεβαιωθείτε ότι το σκεύος είναι καθαρό και στεγνό. Το ίδιο και η επιφάνεια της εστίας.
3. Επιλέγοντας το πλήκτρο μίας ζώνης μαγειρέματος στην οθόνη επιλογών, θα εμφανιστεί μία ένδειξη δίπλα από το πλήκτρο.
4. Επιλέξτε την ένταση πιέζοντας \ominus ή \oplus .
 - Σε περίπτωση που δεν επιλέξετε κάτι για ένα λεπτό, η συσκευή θα απενεργοποιηθεί αυτόματα

Όταν τελειώσετε το μαγείρεμα

1. Απενεργοποιήστε τη ζώνη μαγειρέματος πιέζοντας \ominus μέχρι η ένταση να γίνει ‘0’
2. Απενεργοποιήστε ολόκληρη συσκευή, πιέχοντας ⓪ .

Προειδοποίηση Θερμής επιφάνειας

H Η ένδειξη “H” θα εμφανιστεί στις ζώνες μαγειρέματος με ιδιαίτερα υψηλή θερμοκρασία. Η ένδειξη θα εξαφανιστεί όταν η θερμοκρασία μειωθεί σε αφαλές επίπεδο. Μπορεί επίσης να χρησιμοποιηθεί ως λειτουργία εξοικονόμησης ενέργειας εάν θέλετε να θερμάνετε περαιτέρω κάποιο σκεύος, χρησιμοποιήστε τη ζώνη μαγειρέματος που είναι ακόμα ζεστή.

Λειτουργία κλειδώματος (για παιδιά)

Χρησιμοποιήστε αυτή τη λειτουργία ώστε να αποφύγετε την ακούσια χρήση (για παράδειγμα από κάποιο παιδί).

Ενεργοποίηση Κλειδώματος

Πατήστε την ένδειξη  μέχρι στις ενδείξεις χρόνου να εμφανιστεί η ένδειξη "Lo".

Απενεργοποίηση Κλειδώματος

1. Βεβαιωθείτε πως η εστία είναι ενεργοποιημένη
2. Πιέστε το πλήκτρο κλειδώματος  για τρία δευτερόλεπτα.
3. Είστε έτοιμοι να ξεκινήσετε τη χρήση της εστίας.



Όταν η εστία είναι σε λειτουργία παιδικού κλειδώματος, όλα τα χειριστήρια είναι απενεργοποιημένα εκτός από το κύριο πλήκτρο ενεργοποίησης. Μπορείτε να απενεργοποιήσετε την εστία από τον κύριο διακόπτη σε επείγουσα ανάγκη, ωστόσο, θα χρειαστεί να ξεκλειδώσετε την εστία στην επόμενη χρήση.

Προειδοποίηση θερμής επιφάνειας

Όταν η εστία λειτουργεί για αρκετή ώρα, θα υπάρξει κάποια υπολειπόμενη θερμότητα. Η ένδειξη ισχύος θα εμφανιστεί "H" για να σας προειδοποιήσει να μείνετε μακριά από αυτήν.

Αυτόματη Απενεργοποίηση

Η λειτουργία ασφαλείας της εστίας κλείνει αυτόματα. Αυτό συμβαίνει όποτε ξεχάσετε να απενεργοποιήσετε μια ζώνη μαγειρέματος. Οι προεπιλεγμένοι χρόνοι τερματισμού παρουσιάζονται στον παρακάτω πίνακα:

Ένταση	1	2	3	4	5	6	7	8	9
Χρόνοι τερματισμού (ώρες)	8	8	8	4	4	4	2	2	2

Χρήση Χρονόμετρου

Χρησιμοποιήστε το χρονόμετρο με δύο τρόπους:

- Χρησιμοποιήστε το χρονόμετρο σαν ειδοποίηση. Σε αυτή την περίπτωση το χρονόμετρο δεν θα απενεργοποιήσει καμία ζώνη μετά το πέρας του χρονικού διαστήματος που επιλέξατε.

- Χρησιμοποιήστε το χρονόμετρο σαν χρονοδιακόπτη για να απενεργοποιήσετε μία ή παραπάνω ζώνες όταν το επιθυμείτε.
- Ρυθμίστε το χρονόμετρο για έως 99 λεπτά.

Χρήση ειδοποίησης

1. Βεβαιωθείτε ότι η εστία είναι ενεργοποιημένη και καμία ζώνη μαγειρέματος δεν έχει επιλεγεί.

Σημείωση: μπορείτε να χρησιμοποιήσετε την ειδοποίηση πριν ή μετά την ολοκλήρωση της επιλογής ζώνης μαγειρέματος.

2. Αγγίξτε το πλήκτρο χρονοδιακόπτη. Η ένδειξη "00" θα εμφανιστεί στην οθόνη του χρονοδιακόπτη και το ψηφίο "0" αναβοσβήνει.

3. Ρυθμίστε τα επιθυμητά λεπτά αγγίζοντας το - ή το +.

4. Πατήστε ξανά το πλήκτρο χρονοδιακόπτη και, στη συνέχεια, θα αναβοσβήνει ο αριθμός που θα αντιπροσωπεύει τις δεκάδες.

5. Επιλέξτε εύκολα το ψηφίο των δεκάδων χρησιμοποιώντας τα πλήκτρα \ominus και \oplus .

6. Όταν οριστεί η ώρα, θα ξεκινήσει αμέσως η αντίστροφη μέτρηση. Στην οθόνη θα εμφανίζεται ο χρόνος που απομένει.

7. Ένα ηχητικό σημάδι θα ακούγεται για 30 δευτερόλεπτα και η ένδειξη του χρονοδιακόπτη θα δείξει " -- " όταν ολοκληρωθεί ο χρόνος ρύθμισης.

Χρήση χρονοδιακόπτη

Χρονοδιακόπτης για μία ζώνη:

1. Επιλέξτε τη ζώνη μαγειρέματος στην οποία επιθυμείτε να βάλετε χρονοδιακόπτη.

2. Πιέστε το πλήκτρο του χρονόμετρου, τα ψηφία $10:00$ θα εμφανιστούν στην οθόνη του χρονόμετρου και η ένδειξη "0" θα αναβοσβήνει.

3. Επιλέξτε την διάρκεια.

4. Μετά την επιλογή, θα ξεκινήσει η αντίστροφη μέτρηση. Στην οθόνη θα αναγράφεται ο χρόνος που απομένει.

ΣΗΜΕΙΩΣΗ: Μία κόκκινη τελεία θα εμφανιστεί δίπλα στην ένδειξη της έντασης της ζώνης στην οποία εφαρμόζετε τον χρονοδιακόπτη (π.χ.: 6_{34}).

5. Η ζώνη μαγειρέματος θα απενεργοποιηθεί αυτόματα όταν τελειώσει ο χρόνος.



ΣΗΜΕΙΩΣΗ: Άλλες ζώνες μαγειρέματος θα συνεχίσουν να λειτουργούν εάν έχουν ενεργοποιηθεί προηγουμένως.

Χρήση χρονοδιακόπτη για περισσότερες ζώνες:

1. Όταν ενεργοποιείτε χρονοδιακόπτη για πολλαπλές ζώνες, οι δεκαδικές τελείες των αντιστοιχων ζωνών θα ανάψουν. Η ένδειξη χρόνου δείχνει τον υπολειπόμενο χρόνο. Αναβοσβήνει η τελεία της αντίστοιχης ζώνης 

2. Η αντίστοιχη ζώνη μαγειρέματος θα απενεργοποιηθεί αυτόματα όταν τελειώσει ο χρόνος. Στη συνέχεια θα εμφανίζεται ο εναπομείνοντας ενεργοποιημένος χρονοδιακόπτης και η τελεία της αντίστοιχης ζώνης θα αναβοσβήνει,

3. Για να ελέγξετε τον υπολειπόμενο χρόνο που έχει οριστεί σε μια συγκεκριμένη ζώνη, αγγίξτε τη ζώνη και ο αντίστοιχος χρόνος θα εμφανιστεί στην ένδειξη χρονοδιακόπτη.

Ακύρωση Χρονόμετρου

1. Επιλέξτε την ζώνη στην οποία έχετε ρυθμίσει το χρονόμετρο
2. Πιέστε το πλήκτρο του χρονόμετρου. Η αντίστοιχη ένδειξη θα αναβοσβήνει.
3. Ρυθμίστε το χρονόμετρο στην τιμή "00". Η λειτουργία ακυρώνεται.

Οδηγίες Μαγειρέματος



Προσέξτε όταν τηγανίζετε καθώς το λάδι και το λίπος θερμαίνονται πολύ γρήγορα

. Σε εξαιρετικά υψηλές θερμοκρασίες το λάδι και το λίπος θα αναφλεγούν αυθόρμητα και αυτό παρουσιάζει σοβαρό κίνδυνο πυρκαγιάς.

Συμβουλές μαγειρικής

- Όταν το φαγητό βράσει, μειώστε τη ρύθμιση ισχύος.
- Η χρήση καπακιού μειώνει τους χρόνους μαγειρέματος και εξοικονομεί ενέργεια διατηρώντας τη θερμότητα
- Ελαχιστοποιήστε την ποσότητα υγρού ή λίπους για να μειώσετε τους χρόνους μαγειρέματος.
- Ξεκινήστε το μαγείρεμα με υψηλή ισχύ και μειώστε το όταν το φαγητό έχει θερμανθεί καλά.

Heat Settings

Ένταση	Ενδεικτικός σκοπός χρήσης
1 - 2	<ul style="list-style-type: none">• για ζέσταμα μικρής ποσότητας φαγητού• για να λιώσετε σοκολάτα, βούτυρο και άλλες τροφές που καίγονται εύκολα• για ελαφρύ βράσιμο• για αργό ζέσταμα
3 - 4	<ul style="list-style-type: none">• για να ζεστάνετε ξανά φαγητό• για γρήγορο βράσιμο• για να μαγειρέψετε ρύζι
5 - 6	<ul style="list-style-type: none">• για να φτιάξετε pancakes
7 - 8	<ul style="list-style-type: none">• για να σοτάρετε• για να μαγειρέψετε μακαρόνια
9	<ul style="list-style-type: none">• για τηγάνισμα• για να αποξηράνετε• για να βράσετε σούπα• για να βράσετε νερό

Φροντίδα και καθαριότητα

Τι;	Πώς;
-----	------

<p>Λεκέδες στο γυαλί (δακτυλικά αποτυπώματα, σημάδια, υπολειμματικοί λεκέδες από υλικά μη ζαχαρώδη, κλπ)</p>	<ol style="list-style-type: none"> 1. Απενεργοποιήστε την εστία. 2. Εφαρμόστε καθαριστικό εστιών ενώ η επιφάνεια είναι ακόμα ζεστή (αλλά όχι καυτή!) 3. Ξεπλύνετε και σκουπίστε με ένα καθαρό πανί ή χαρτοπετσέτα. 4. Ενεργοποιήστε ξανά την εστία.
<p>Άλατα, υπολειμματικοί λεκέδες από ζαχαρώδη υλικά, κλπ)</p>	<ol style="list-style-type: none"> 1. Αφαιρέστε τέτοιου τύπου λεκέδες αμέσως, χρησιμοποιώντας κάποιο είδος λεπίδας ή μαχαιριού ειδικό για κεραμικές επιφάνειες. Προσοχή στις ζώνες με υψηλή θερμοκρασία. 2. Απενεργοποιήστε την εστία. 3. Κρατήστε τη λεπίδα ή το μαχαίρι υπό γωνία 30 ° και απομακρύνεται το λεκέ προς σε μια πιο δροσερή περιοχή της εστίας. 4. Καθαρίστε την περιοχή με κάποιο πανί.
<p>Λεκέδες στο χειριστήριο αφής</p>	<ol style="list-style-type: none"> 1. Απενεργοποιήστε την εστία. 2. Αφαιρέστε τους λεκέδες 3. Σκουπίστε την περιοχή ελέγχου αφής με ένα καθαρό υγρό σφουγγάρι ή πανί και μετά σκουπίστε την περιοχή εντελώς με μία στεγνή χαρτοπετσέτα 4. Ενεργοποιήστε ξανά την εστία.

Σημαντικό!

- Όταν η εστία είναι απενεργοποιημένη, δεν θα υπάρχει ένδειξη θερμής επιφάνειας «H», αλλά η ζώνη μαγειρέματος μπορεί να εξακολουθεί να είναι ζεστή! Προσέξτε ιδιαίτερα!
- Τα ισχυρά καθαριστικά, ορισμένα σφουγγάρια όπως και το σύρμα κουζίνας ενδέχεται να γρατσουνίσουν το γυαλί. Πάντα διαβάζετε την ετικέτα για να ελέγχετε αν το καθαριστικό σας είναι κατάλληλο.
- Ποτέ μην αφήνετε υπολείμματα καθαριστικού στην εστία: το γυαλί μπορεί να λεκιαστεί.
- Αφαιρέστε τους λεκέδες που έχουν απομείνει από τροφές που έλιωσαν ή περιέχουν ζάχαρη το συντομότερο δυνατό. Εάν κρυώσουν στο γυαλί, μπορεί να είναι δύσκολο να αφαιρεθούν ή ακόμη και να βλάψουν μόνιμα την επιφάνεια του γυαλιού.

- Κίνδυνος κοπής: όταν το κάλυμμα ασφαλείας αποσυρθεί από την ξύρα, οι αιχμές της μπορούν να προκαλέσουν τραυματισμούς. Χρησιμοποιήστε με εξαιρετική προσοχή και φυλάξτε πάντα με ασφάλεια και μακριά από παιδιά.
- Τα χειριστήρια αφής ενδέχεται να μην λειτουργούν όταν φέρουν υγρασία. Σε αυτή τη περίπτωση, η εστία ενδέχεται να εκπέμψει ηχητικό σήμα και να απενεργοποιηθεί. Βεβαιωθείτε ότι έχετε σκουπίσει την περιοχή των πλήκτρων αφής πριν ενεργοποιήσετε ξανά την εστία.

Συχνές ερωτήσεις και γρήγορος έλεγχος

Πρόβλημα	Αιτία - Λύση
Η εστία δεν ενεργοποιείται	Έλλειψη παροχής ρεύματος. Ελέγξτε τη σύνδεση με την παροχή και βεβαιωθείτε ότι είναι ενεργοποιημένη. Ελέγξτε εάν υπάρχει διακοπή ρεύματος στο σπίτι ή στην περιοχή σας. Εάν έχετε ελέγξει τα πάντα και το πρόβλημα παραμένει, καλέστε έναν εξειδικευμένο τεχνικό.
Τα πλήκτρα αφής δεν ανταποκρίνονται	Ο πίνακας ελέγχου κλειδώνεται από τη λειτουργία κλειδώματος παιδιών. Για να ξεκλειδώσετε, ανατρέξτε στην ενότητα Λειτουργία κλειδώματος (για παιδιά)
Τα πλήκτρα αφής ανταποκρίνονται με δυσκολία	Μπορεί να υπάρχει μια υγρασία στην περιοχή των πλήκτρων ή μπορεί να μην χρησιμοποιείτε την άκρη του δακτύλου σας όταν αγγίζετε τα πλήκτρα. Βεβαιωθείτε ότι η περιοχή ελέγχου αφής είναι στεγνή και χρησιμοποιήστε τα δάχτυλά σας όπως επισημαίνεται στο πεδίο «Χρήση πλήκτρων Αφής»
Δημιουργούνται γρατζουνιές στην επιφάνεια	Ακατάλληλο μαγειρικό σκεύος. Ακατάλληλος καθαρισμός. Χρησιμοποιήστε σκεύη με επίπεδες λείες βάσεις και κατάλληλα καθαριστικά όπως επισημαίνεται στο πεδίο «Φροντίδα και καθαριότητα».

<p>Από τη χρήση ορισμένων σευών προκύπτει θόρυβος</p>	<p>Αυτό μπορεί να προκληθεί από το υλικό των μαγειρικών σκευών σας (στρώματα διαφορετικών μετάλλων). Είναι φυσιολογικό για σκεύη μαγειρικής και δεν υποδηλώνει κάποιο σφάλμα ή βλάβη.</p>
<p>Θόρυβος σε ορισμένες ρυθμίσεις ισχύος.</p>	<p>Αυτό προκαλείται από την τεχνολογία του επαγωγικού μαγειρέματος. Αυτό είναι φυσιολογικό, αλλά ο θόρυβος μπορεί να ηρεμήσει ή να εξαφανιστεί εντελώς όταν αλλάξετε τη ρύθμιση στάθμης ισχύος.</p>
<p>Παρατηρείται θόρυβος ανεμιστήρα από την επαγωγική εστία.</p>	<p>Ένας ανεμιστήρας, ενσωματωμένος στην επαγωγική εστία εμποδίζει την υπερθέρμανση. Μπορεί να συνεχίσει να λειτουργεί ακόμη και αφού έχετε απενεργοποιήσει την επαγωγική εστία. Αυτό είναι φυσιολογικό και δεν χρειάζεται καμία ενέργεια. Μην απενεργοποιείτε την ηλεκτρική από τον πίνακα ενώ ο ανεμιστήρας λειτουργεί.</p>
<p>Τα σκεύη δεν θερμαίνονται. Στην οθόνη εμφανίζεται η ένδειξη .</p>	<p>Η επαγωγική εστία δεν μπορεί να ανιχνεύσει το σκεύος. Ελέγξτε το μέγεθος του σκεύους. Ίσως είναι πολύ μικρό για τη ζώνη μαγειρέματος ή δεν είναι σωστά κεντραρισμένο. Χρησιμοποιήστε μαγειρικά σκεύη κατάλληλα για μαγείρεμα. Κεντράρετε σωστά και βεβαιωθείτε ότι η βάση του ταιριάζει με το μέγεθος της ζώνης μαγειρέματος.</p>
<p>Η επαγωγική εστία ή μια ζώνη απενεργοποιείται απροσδόκητα. Αναπαράγεται ένας ήχος και στην οθόνη εμφανίζεται ένας κωδικός σφάλματος.</p>	<p>Τεχνικό σφάλμα. Σημειώστε τον κωδικό σφάλματος (συνήθως βρίσκεται με ένα ή δύο ψηφία στην οθόνη του χρονομέτρου). Απενεργοποιήστε την επαγωγική εστία από τον πίνακα και επικοινωνήστε με έναν εξειδικευμένο τεχνικό.</p>

Κωδικοί σφάλματος

Εάν εμφανιστεί μια ανωμαλία, η εστία θα εισέλθει αυτόματα στην προστατευτική κατάσταση και θα εμφανίσει τους αντίστοιχους κωδικούς προστασίας / σφάλματος:

Πρόβλημα	Πιθανή αιτία	Τι μπορείτε να κάνετε
Ε0 & επαναλαμβανόμενο ηχητικό σήμα	Προστασία υπερθέρμανσης: η εστία υπερθερμαίνεται.	Σταματήστε το μαγείρεμα έως ότου η εσωτερική θερμοκρασία επανέλθει στην κανονική. Επικοινωνήστε με το τμήμα εξυπηρέτησης και service για να ελέγξετε την εστία αν υπάρχει βλάβη.
Ε1	Βλάβη ανοιχτού κυκλώματος θερμοστοιχείου	Επικοινωνήστε με το τμήμα εξυπηρέτησης και service

ΠΡΟΣΟΧΗ! Για να αποφύγετε τον κίνδυνο, μην αποσυναρμολογείτε τη μονάδα μόνοι σας!

Εγκατάσταση

Επιλογή εξοπλισμού εγκατάστασης

Κόψτε την επιφάνεια εργασίας σύμφωνα με τα μεγέθη που φαίνονται στο σχέδιο.

Για σκοπούς εγκατάστασης και χρήσης, πρέπει να διατηρείται τουλάχιστον 50 mm χώρο γύρω από την οπή.

Βεβαιωθείτε ότι το πάχος της επιφάνειας εργασίας είναι τουλάχιστον 30 mm. Επιλέξτε ανθεκτικό στη θερμότητα υλικό επιφάνειας εργασίας για να αποφύγετε μεγαλύτερη παραμόρφωση που προκαλείται από την εκπομπή θερμότητας από την εστία.

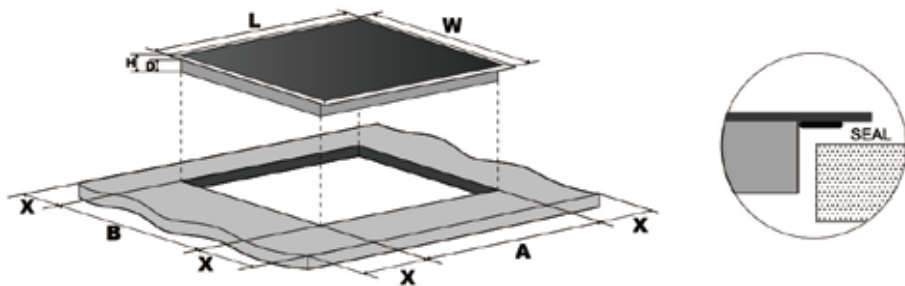

UBH-60464

L(mm)	W(mm)	H(mm)	D(mm)	A(mm)	B(mm)	X(mm)
590	520	50	46	560	490	50 mini

ΠΡΟΣΟΧΗ: Σε κάθε περίπτωση, βεβαιωθείτε ότι η εστία είναι αεριζόμενη καλά και ότι η είσοδος και η έξοδος αέρα δεν είναι φραγμένες. Βεβαιωθείτε ότι η εστία είναι σε καλή κατάσταση.



Σημείωση: Η απόσταση ασφαλείας μεταξύ της εστίας και του ντουλαπιού πάνω από την εστία πρέπει να είναι τουλάχιστον 760 mm.

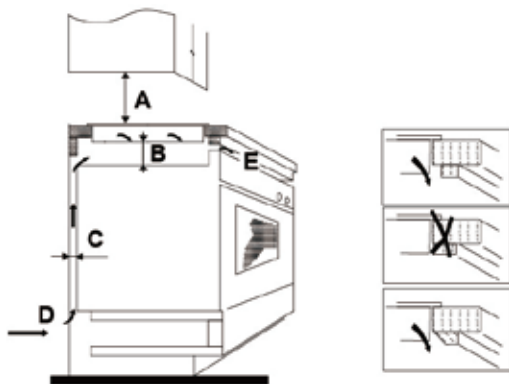

A(mm)	B(mm)	C(mm)	D	E
760	50mm ελαχ	20mm ελαχ	Είσοδος αέρα	Έξοδος αέρα 5mm

Πριν εγκαταστήσετε την εστία, βεβαιωθείτε πως

- η επιφάνεια εργασίας είναι τετράγωνη και επίπεδη, και κανένα μέρος δεν παρεμβαίνει στις απαιτήσεις χώρου
- η επιφάνεια εργασίας είναι κατασκευασμένη από ανθεκτικό στη θερμότητα υλικό
- εάν η εστία είναι τοποθετημένη πάνω από έναν φούρνο, ο φούρνος διαθέτει έναν ενσωματωμένο ανεμιστήρα ψύξης
- η εγκατάσταση συμμορφώνεται με τα ισχύοντα πρότυπα και θα πραγματοποιηθεί με τέτοιο τρόπο ώστε να είναι εφικτός ο καθαρισμός της εστίας.
- ένας μονωμένος διακόπτης που παρέχει πλήρη αποσύνδεση από το δίκτυο τροφοδοσίας ενσωματώνεται στη μόνιμη καλωδίωση, τοποθετείται και τοποθετείται ώστε να συμμορφώνεται με τους τοπικούς κανόνες και κανονισμούς καλωδίωσης.

Ο διακόπτης απομόνωσης πρέπει να είναι εγκεκριμένου τύπου και να παρέχει διαχωρισμό επαφής διακένου αέρα 3 mm σε όλους τους πόλους (ή σε όλους τους ενεργούς αγωγούς [φάσης]) εάν οι τοπικοί κανόνες καλωδίωσης επιτρέπουν αυτήν την παραλλαγή των απαιτήσεων)

- ο μονωμένος διακόπτης θα είναι εύκολα προσβάσιμος στον πελάτη μετά την εγκατάσταση
- συμβουλευτείτε τις τοπικές αρχές κτιρίων και τους κανονισμούς εάν έχετε αμφιβολίες σχετικά με την εγκατάσταση
- χρησιμοποιείτε ανθεκτικά στη θερμότητα και εύκολα καθαρισμένα φινιρίσματα (όπως κεραμικά πλακίδια) για τις επιφάνειες τοίχου που περιβάλλουν την εστία.

Μετά την εγκατάσταση, βεβαιωθείτε ότι

- το καλώδιο τροφοδοσίας δεν είναι προσβάσιμο μέσω ντουλαπιών ή συρταριών
- υπάρχει επαρκής ροή αέρα από έξω από το ντουλάπι προς τη βάση της εστίας
- Εάν η εστία είναι τοποθετημένη πάνω από ένα συρτάρι ή χώρο ντουλαπιού, υπάρχει ένα θερμικό μονωτικό υλικό κάτω από τη βάση της εστίας
- ο μονωτικός διακόπτης είναι εύκολα προσβάσιμος στον χρήστη

Πριν τοποθετήσετε τις ασφάλειες

Η συσκευή πρέπει να τοποθετηθεί σε μια μαλακή και ευθύγραμμη επιφάνεια (χρησιμοποιείτε τα υλικά συσκευασίας). Μην εφαρμόζετε δύναμη στα καλώδια που βγαίνουν από την συσκευή.

Τοποθετώντας τις ασφάλειες

Τοποθετήστε τη συσκευή στην επιφάνεια που θα τοποθετηθεί και βιδώστε τις δύο ασφάλειες στο κάτω μέρος της εστίας (δείτε το παρακάτω σχέδιο).

Ρυθμίστε την θέση των ασφαλειών, ανάλογα με το πάχος του πάγκου τοποθέτησης.

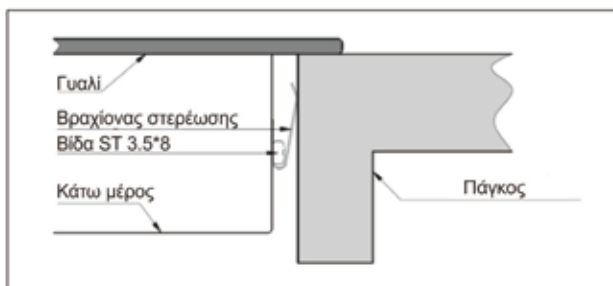
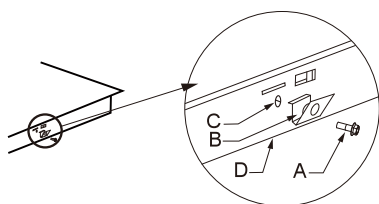

Προειδοποιήσεις

1. Η εστία πρέπει να εγκατασταθεί από εξειδικευμένο προσωπικό ή τεχνικούς. Μην επιχειρήσετε να την εγκαταστήσετε μόνοι σας.
2. Η εστία δεν πρέπει να τοποθετείται κοντά σε ψυκτικό εξοπλισμό, πλυντήρια πιάτων και στεγνωτήρια.
3. Η εστία πρέπει να εγκατασταθεί έτσι, ώστε να διασφαλίζεται το δυνατόν καλύτερα η ακτινοβολία θερμότητας για την ενίσχυση της αξιοπιστίας της.
4. Ο τοίχος κοντά στην εστία καθώς και η επιφάνεια πάνω από την εστία πρέπει να αντέχουν την υψηλή θερμοκρασία.
5. Για αποφυγή βλάβης το υλικό του πάγκου και τα συγκολλητικά υλικά θα πρέπει να είναι ανθεκτικά στην θερμοκρασία.
6. Μην χρησιμοποιείτε ατμοκαθαριστή.
7. Η εστία μπορεί να συνδεθεί μόνο σε τροφοδοσία με σύνθετη αντίσταση, όχι μεγαλύτερη από 0,427 ohm. Σε περίπτωση που είναι απαραίτητο, συμβουλευτείτε την τον πάροχο ενέργειας για πληροφορίες σχετικά με την παρεμπόδιση του συστήματος.

Σύνδεση της εστίας στο ηλεκτρικό κύκλωμα

Η συνδεσμολογία πρέπει να γίνει σύμφωνα με το σχετικό πρότυπο ή με την χρήση μονοφασικού διακόπτη. Η μέθοδος σύνδεσης φαίνεται παρακάτω.

UBH-60464

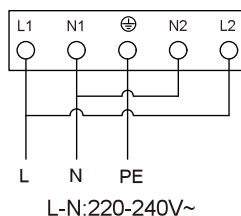

1. Εάν το καλώδιο είναι κατεστραμμένο ή χρειάζεται αντικατάσταση, αυτό πρέπει να γίνει από τεχνικό χρησιμοποιώντας τα κατάλληλα εργαλεία, ώστε να αποφευχθούν τυχόν ατυχήματα.
2. Σε περίπτωση που η συσκευή συνδεθεί απευθείας στο κεντρικό ηλεκτρικό κύκλωμα, θα πρέπει να χρησιμοποιηθεί μονοπολικός διακόπτης με ελάχιστον κενό 3mm μεταξύ των επαφών.
3. Ο τεχνικός πρέπει να διασφαλίσει ότι έχει γίνει η σωστή ηλεκτρική σύνδεση με βάση τους κανονισμούς ασφαλείας.
4. Το καλώδιο δεν πρέπει να λυγίζει ή να συμπιεστεί.
5. Το καλώδιο πρέπει να ελέγχεται τακτικά και να αντικαθίσταται μόνο από εξειδικευμένο τεχνικό



Το προϊόν που αγοράσατε έχει σχεδιαστεί και κατασκευαστεί με υλικά υψηλών προδιαγραφών και εξαρτήματα που μπορούν να ανακυκλωθούν και να ξαναχρησιμοποιηθούν. Το σύμβολο υποδεικνύει ότι οι ηλεκτρικές και ηλεκτρονικές συσκευές, στο τέλος της ζωής τους, θα πρέπει να μεταφέρονται σε ειδικούς χώρους απορριμμάτων, ξεχωριστά από τα σκουπίδια του σπιτιού σας. Παρακαλούμε, ρωτήστε τον τοπικό σας δήμο για τον χώρο απόρριψης ηλεκτρικών και ηλεκτρονικών συσκευών ή για τοποθεσία απόρριψης συσκευών προς ανακύκλωση. Στις χώρες της Ευρωπαϊκής Ένωσης, υπάρχουν σημεία συγκέντρωσης χρησιμοποιημένων ηλεκτρικών και ηλεκτρονικών συσκευών. Παρακαλούμε, βοηθήστε μας να προστατέψουμε το περιβάλλον που ζούμε!

ΔΗΛΩΣΗ ΣΥΜΜΟΡΦΩΣΗΣ

Με την παρούσα, δηλώνουμε ότι η παρούσα συσκευή συμμορφώνεται προς τις ουσιώδεις απαιτήσεις και τις λοιπές διατάξεις των παρακάτω οδηγιών:

EMC-Directive: 14 / 30 / EU

Low Voltage Directive: 14/ 35 / EU

ErP Directive 09 / 125 / EC

CE Marking: 93 / 68 / EEC



RoHS Directive: 11 / 65 / EU Delegated Directive (EU) 15 / 863

Αντίγραφο της Δήλωσης Συμμόρφωσης υπάρχει στο www.morris.gr

- We recommend that you spend some time to read this Instruction / Installation Manual in order to fully understand how to install correctly and operate it.
- For installation, please read the installation section.
- Read all the safety instructions carefully before use and keep this Instruction / Installation Manual for future reference.

SAFETY WARNINGS

Please read this user manual thoroughly before attempting to use this appliance for the first time. This manual contains important information on safe installation, use and care of the appliance. Keep these instructions for reference and pass them on to future user.

Installation

Electrical Shock Hazard

- Disconnect the appliance from the mains electricity supply before carrying out any work or maintenance on it.
- Connection to a good earth wiring system is essential and mandatory.
- Alterations to the domestic wiring system must only be made by a qualified electrician.
- Failure to follow this advice may result in electrical shock or death.

Injury Hazard

- Take care - panel edges are sharp.
- Failure to use caution could result in injury or cuts.

Important safety instructions

- Read these instructions carefully before installing or using this appliance.
- No combustible material or products should be placed on this appliance at any time.
- Please provide this information to the person responsible for installing the appliance as it could reduce your installation cost.
- In order to avoid a hazard, this appliance must be installed according to these instructions for installation.

- This appliance is to be properly installed and earthed only by a suitably qualified person.
- This appliance should be connected to a circuit which incorporates an isolating switch providing full disconnection from the power supply.
- Failure to install the appliance correctly could invalidate any warranty or liability claims.

Operation and maintenance

Electrical Shock Hazard

- Do not cook on a broken or cracked hob. If the hob surface breaks or cracks, switch the appliance off immediately at the mains power supply (wall switch) and contact a qualified technician.
- Switch the hob off from the switch before cleaning or maintenance.
- Failure to follow this advice may result in electrical shock or death.

Health Hazard

- This appliance complies with electromagnetic safety standards.

Hot Surface Hazard

- During use, accessible parts of this appliance will become hot enough to cause burns.
- Do not let your body, clothing or any item other than suitable cookware contact the ceramic glass until the surface is cool.
- Metallic objects such as knives, forks, spoons and lids should not be placed on the hob surface since they can get hot
- Keep children away from the appliance.

- Handles of saucepans may be hot to touch. Check saucepan handles do not overhang other cooking zones that are on. Keep handles out of reach of children.
- Failure to follow this advice could result in burns and scalds.

Cut Hazard

- The razor-sharp blade of a hob scraper is exposed when the safety cover is retracted. Use with extreme care and always store safely, out of reach of children.
- Failure to use caution could result in injury or cuts.

Important safety instructions

- Never leave the appliance unattended when in use. Boilover causes smoking and greasy spillovers that may ignite.
- Never use your appliance as a work or storage surface.
- Never leave any objects or utensils on the appliance.
- Never use your appliance for warming or heating the room.
- After use, always turn off the cooking zones and the hob as described in this manual (i.e. by using the touch controls).
- Do not allow children to play with the appliance or sit, stand, or climb on it.
- Do not store items of interest to children in cabinets above the appliance. Children climbing on the hob could be seriously injured.
- Do not leave children alone or unattended in the area where the appliance is in use.
- Children or persons with a disability which limits their ability to use the appliance should have a responsible and

competent person to instruct them in its use. Only when they can use the appliance without danger to themselves or their surroundings may the instructor be satisfied.

- Do not repair or replace any part of the appliance unless it is recommended in the manual. All other servicing should be done by a qualified technician.
- Do not use a steam cleaner to clean your hob.
- Do not place or drop heavy objects on your hob.
- Do not stand on your hob.
- Do not use pans with jagged edges or drag pans across the glass surface as this can scratch the glass.
- Do not use scourers or any other harsh abrasive cleaning agents to clean your hob, as these can scratch the ceramic glass.
- If the supply cord is damaged, it must be replaced by the manufacturer, its service agent or similarly qualified persons in order to avoid a hazard.
- This appliance is intended to be used in a domestic household environment only! Commercial use of any kind is not covered under the manufacturer's warranty!
- **WARNING:** The appliance and its accessible parts become hot during use.

Care should be taken to avoid touching heating elements. Children less than 8 years of age shall be kept away unless continuously supervised.

- This appliance can be used by children aged from 8 years and above and persons with reduced physical, sensory or mental capabilities or lack of experience and knowledge if they have been given supervision or instruction concerning use of the appliance in a safe way and understand the hazards involved.

- Children shall not play with the appliance. Cleaning and user maintenance shall not be made by children without supervision.
- WARNING: Unattended cooking on a hob with fat or oil can be dangerous and may result in fire. NEVER try to extinguish a fire with water, but switch off the appliance and then cover flame e.g. with a lid or a fire blanket.
- WARNING: Danger of fire: do not store items on the cooking surfaces.
- Warning: If the surface is cracked, switch off the appliance to avoid the possibility of electric shock, for hob surfaces of glass-ceramic or similar material which protect live parts
- A steam cleaner is not to be used.
- The appliance is not intended to be operated by means of an external timer or separate remote-control system.

GUIDE TO THE APPLIANCE

UBH-60464

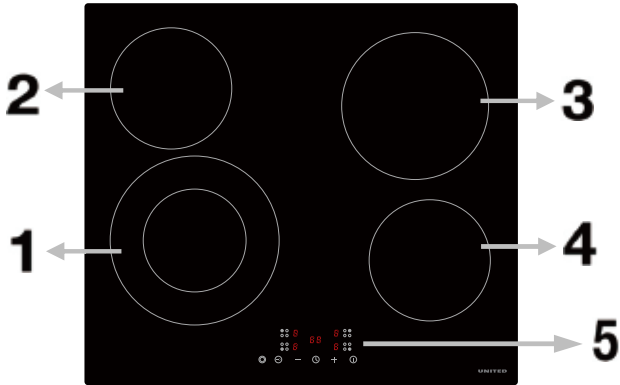

- | | |
|--------------------------|---------------------|
| 1. max. 1100/2200 W zone | 2. max. 1200 W zone |
| 4. max. 1200 W zone | 3. max. 1800 W zone |
| 5. Control panel | |

ΠΙΝΑΚΑΣ ΕΛΕΓΧΟΥ

UBH-60464

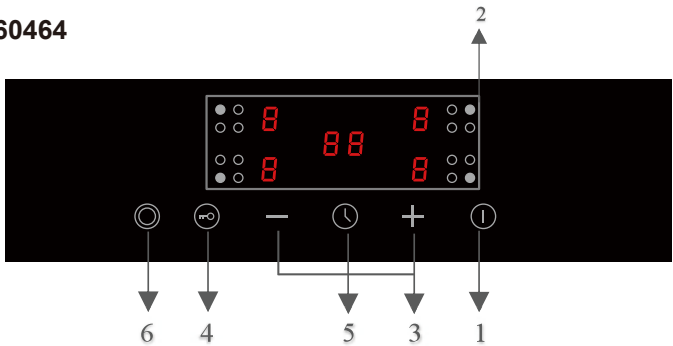

- | | |
|------------------------|------------------------|
| 1. Main switch | 4. Child lock |
| 2. Zone selection | 5. Timer |
| 3. Power level setting | 6. Dual zone/oval zone |

Product Information

Technical Specification

Hob Model Number	UBH-60464
Cooking Zones	4 Zones
Supply Voltage	220-240V~
Installed Electric Power	6400W
Product Size: L×W×H(mm)	590X520X50
Built-in Dimensions: A×B (mm)	560X490

Weight and Dimensions are approximate.

Before using your New Hob

- Read this guide, taking special note of the ‘Safety Warnings’ section.
- Remove any protective film that may still be on your hob.

Using the Touch Controls

- The controls respond to touch. You do not need to apply any pressure.
- Use the top of your finger, not its tip.

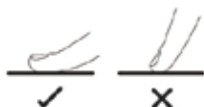

- You will hear a beep each time a touch is registered.
- Make sure the control panel is always clean, dry, and that there is no object covering the keys. Even a thin film of water may make the controls difficult to operate.

Using your Hob

Switching the hob on and off

Switch the hob on and off by using the main switch.

1. Touch the main switch key . All the indicators show “-”.
2. Place a suitable pan on the cooking zone that you wish to use.

- Make sure the bottom of the pan and the surface of the glass are clean and dry.
3. Touching the zone selecting key, an indicator next to the key will flash.
 4. Select power level by touching the ⊖ or ⊕ control.
 - If you don't choose a heat setting within 1 minute, the hob will automatically switch off.

When you have finished cooking

1. Turn the cooking zone off by touching ⊖ until power level reduce to "0".
2. To turn the whole hob off, touching the main switch ⊕.

Beware of hot surfaces

H "H" will show which cooking zone is too hot. It will disappear when the surface has cooled down to a safe temperature. It can also be used as an energy saving function if you want to heat further pans, use the cooking zone that is still hot.

Child Lock Function

You can use Childlock function to prevent unintended use (for example children accidentally turning the cooking zones on).

To lock the controls

Touch the Childlock  control until the timer indicator show "Lo".

To unlock the controls

1. Make sure the hob is turned on.
2. Touch and hold the keylock control  for 3 seconds.
3. You can now start using your new hob.



When the hob is in Childlock mode, all the controls are disable except the main switch key, you can always turn the hob off with the main switch in an emergency, but you shall unlock the hob first in the next operation.

Residual Heat Warning

When the hob has been operating for some time, there will be some residual heat. The power indicator will appear “H” to warn you to keep away from it.

Auto Shutdown

Safety feature of the hob is auto shut down. This occurs whenever you forget to switch off a cooking zone. The default shutdown times are shown in the table below:

Power level	1	2	3	4	5	6	7	8	9
Default working timer (hour)	8	8	8	4	4	4	2	2	2

Using the Timer

You can use the timer in two different ways:

- You can use it as a minute minder. In this case, the timer will not turn any cooking zone off when the set time is up.
- You can use it as a cut off timer to turn one or more cooking zones off when the set time is up.
- You can set the timer up to 99 minutes.

Using the Timer as a Minute Minder

1. Make sure the hob is turned on, and no cooking zone is in selected.

Note: you can use the minute minder before or after cooking zone setting finished.

2. Touch timer key. “00” will show in the timer display and single digit “0” flashes.

3. Set the desired minutes by touching the - or +.

4. Touch timer key again, then number to represent tens digit will flash.

5. Set the desired dozens of minutes by touching the ⊖ or ⊕ key.

6. When the time is set, count down will begin immediately. The display will show the remaining time.

7. A signal sound will bips for 30 seconds and the timer indicator shows “ - - ” when the setting time finished.

Setting the timer to turn one or more cooking zones off

If the timer is set on one zone:

1. Selecting the heating zone that you want to set timer.
2. Touch timer key, the digits  will show in the timer display. and the "0" flashes.
3. Set the desired time in the control panel.
4. When the time is set, it will begin to count down immediately. The display will show the remaining time.

NOTE: The red dot next to power level indicator (eg. ) will illuminate indicating that the zone is in timer mode.

5. When cooking timer expires, the corresponding cooking zone will be switch off automatically.



NOTE: Other cooking zones will keep operating if they are turned on previously.

If the timer is set on more than one zone:

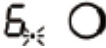
1. When you set the time for several cooking zones simultaneously, decimal dots of the relevant cooking zones are on. The minute display shows the remaining time. The dot of the corresponding zone flashes. 
2. Once the countdown timer expires, the corresponding zone will switch off. Then it will show the remaining activated timer and the dot of corresponding zone will flash.
3. To check the remaining time set on a particular zone, touch the zone and the corresponding timer will be shown in the timer indicator.

Cancel the timer

1. Select the zone that you want to cancel the timer.
2. Touch the timer key, the indicator will flash.
3. Set the timer to "00", the timer is cancelled.

Cooking Guidelines



Take care when frying as the oil and fat heat up very quickly. At extremely high temperatures oil and fat will ignite spontaneously and this presents a serious fire risk.

Cooking Tips

- When food comes to the boil, reduce the power setting.
- Using a lid will reduce cooking times and save energy by retaining the heat.
- Minimise the amount of liquid or fat to reduce cooking times.
- Start cooking on a high power and reduce it when the food has been well heated.

Heat Settings

Heat setting	Suitability
1 - 2	<ul style="list-style-type: none">• delicate warming for small amounts of food• melting chocolate, butter, and foods that burn quickly• gentle simmering• slow warming
3 - 4	<ul style="list-style-type: none">• reheating• rapid simmering• cooking rice
5 - 6	<ul style="list-style-type: none">• pancakes
7 - 8	<ul style="list-style-type: none">• sauteing• cooking pasta
9	<ul style="list-style-type: none">• stir-frying• searing• bringing soup to the boil• boiling water

Care and Cleaning

What?	How?
Dirty stuff on glass (fingerprints, marks, residual stains or non-sugary spill-overs on the glass).	<ol style="list-style-type: none">1. Switch off the power of the hob.2. Apply a hob cleaner while the glass is still warm (but not hot!)3. Rinse and wipe dry with a clean cloth or paper towel.4. Switch the power to the hob back on.

Boilovers, melts, and hot sugary spills on the glass	<p>Remove these immediately with a fish slice, palette knife or razor blade scraper suitable for ceramic glass hobs, but beware of hot cooking zone surfaces.</p> <ol style="list-style-type: none"> 1. Switch the power to the hob off at the wall. 2. Hold the blade or utensil at a 30° angle and scrape the soiling or spill to a cool area of the hob. 3. Clean the soiling or spill up with a dish cloth or paper towel.
Spillovers on the touch controls	<ol style="list-style-type: none"> 1. Switch off the power of the hob. 2. Remove the spillovers 3. Wipe the touch control area with a clean damp sponge or cloth, then wipe the area completely dry with a paper towel. 4. Switch the power to the hob back on.

Important!

- When the hob is switched off, there will be no ‘hot surface’ indication but the cooking zone may still be hot! Take extreme care!
- Heavy-duty scourers, some nylon scourers and harsh/abrasive cleaning agents may scratch the glass. Always read the label to check if your cleaner or scourer is suitable.
- Never leave cleaning residue on the hob: the glass may become stained.
- Remove stains left by melts and sugary food or spillovers as soon as possible. If left to cool on the glass, they may be difficult to remove or even permanently damage the glass surface.
- Cut hazard: when the safety cover is retracted, the blade in a scraper is razor-sharp. Use with extreme care and always store safely and out of reach of children.
- The hob may beep and turn itself off, and the touch controls may not function while there is liquid on them. Make sure you wipe the touch control area dry before turning the hob back on.

Questions and quick check

Problem	Possible causes and What to do
The hob cannot be turned on.	<p>No power. Check the connection to the power supply and make sure it is switched on.</p> <p>Check whether there is a power outage in your home or area. If you’ve checked everything and the problem persists, call a qualified technician.</p>

The touch controls are unresponsive.	The control panel is locked by Child lock function. Unlock the controls. See section 'Using your hob' for instructions.
The touch controls are difficult to operate.	There may be a slight film of water over the controls or you may be using the tip of your finger when touching the controls. Make sure the touch control area is dry and use the ball of your finger when touching the controls.
The glass is being scratched.	Rough-edged cookware. Unsuitable, abrasive scourer or cleaning products being used. Use cookware with flat and smooth bases. See 'Choosing the right cookware'. See 'Care and cleaning'.
Some pans make crackling or clicking noises.	This may be caused by the material of your cookware (layers of different metals vibrating differently). This is normal for cookware and does not indicate a fault.
The induction hob makes a low humming noise at some certain power setting.	This is caused by the technology of induction cooking. This is normal, but the noise may quiet down or disappear completely when you change the power level setting.
Fan noise coming from the induction hob.	A cooling fan is built in your induction hob which prevent the electronics from overheating. It may continue to run even after you've turned the induction hob off. This is normal and needs no action. Do not switch the power to the induction hob off at the wall while the fan is running.
Pans do not become hot and appears  in the display.	The induction hob cannot detect the pan. Check the pan base size, if it is too small for the cooking zone or not properly centered. Use cookware suitable for induction cooking'. Centre the pan and make sure that its base matches the size of the cooking zone.
The induction hob or a zone turn itself off unexpectedly. A tone sounds and error code is displayed.	Technical fault. Please note down the error code (typically alternating with one or two digits in the cooking timer display)., switch the power to the induction hob off at the wall, and contact a qualified technician.

Error Code

If an abnormality comes up, the hob will enter the protective state automatically and display corresponding protective codes:

Error Code for Ceramic hob

Problem	Possible causes	What to do
E0 & repeated beep sound warning.	Overheating protection: the hob is over heated.	Stop cooking till the internal temperature back to normal. Please contact after sales service to check the hob if there is failure.
E1	Open circuit failure of thermocouple	Please contact after sales service.

ATTENTION! To avoid danger, please do not disassemble the unit by yourself!

Installation

Selection of installation equipment

Cut out the work surface according to the sizes shown in the drawing.

For the purpose of installation and use, a minimum of 50mm space shall be preserved around the hole.

Be sure the thickness of the work surface is at least 30mm. Please select heat-resistant work surface material to avoid larger deformation caused by the heat radiation from the hotplate.

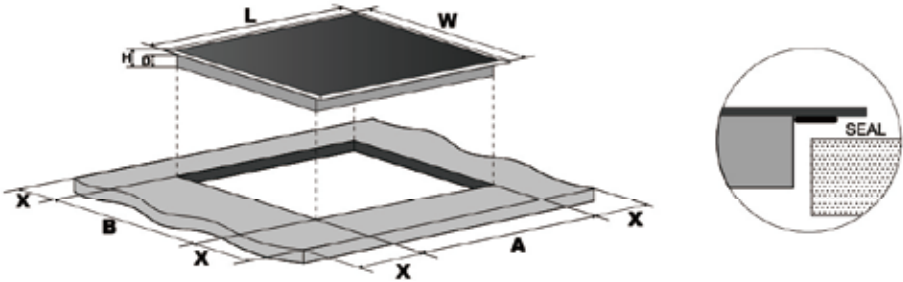

UBH-60464vAV

L(mm)	W(mm)	H(mm)	D(mm)	A(mm)	B(mm)	X(mm)
590	520	50	46	560	490	50 mini

ATTENTION: Under any circumstances, make sure the hob is well ventilated and the air inlet and outlet are not blocked. Ensure the hob is in good work state.



Note: The safety distance between the hotplate and the cupboard above the hotplate should be at least 760mm.

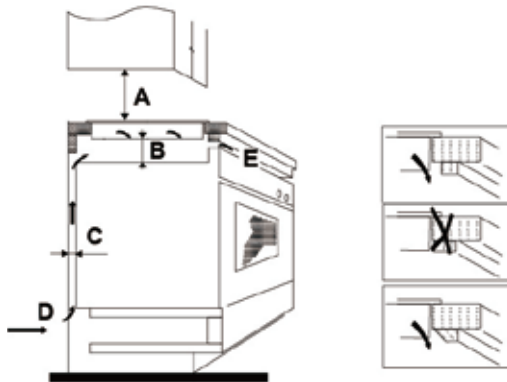

A(mm)	B(mm)	C(mm)	D	E
760	50 mm min	20 mm min	Air intake	Air exit 5mm

Before you install the hob, make sure that

- the work surface is square and level, and no structural members interfere with space requirements
- the work surface is made of a heat-resistant material
- if the hob is installed above an oven, the oven has a built-in cooling fan
- the installation will comply with all clearance requirements and applicable standards and regulations
- a suitable isolating switch providing full disconnection from the mains power supply is incorporated in the permanent wiring, mounted and positioned to comply with the local wiring rules and regulations.

The isolating switch must be of an approved type and provide a 3 mm air gap contact separation in all poles (or in all active [phase] conductors if the local wiring rules allow for this variation of the requirements)

- the isolating switch will be easily accessible to the customer with the hob installed
- you consult local building authorities and by-laws if in doubt regarding installation
- you use heat-resistant and easy-to-clean finishes (such as ceramic tiles) for the wall surfaces surrounding the hob.

When you have installed the hob, make sure that

- the power supply cable is not accessible through cupboard doors or drawers
- there is adequate flow of air from outside the cabinetry to the base of the hob
- if the hob is installed above a drawer or cupboard space, a thermal protection barrier is installed below the base of the hob
- the isolating switch is easily accessible by the customer

Before locating the fixing brackets

The unit should be placed on a stable, smooth surface (use the packaging). Do not apply force onto the controls protruding from the hob.

locating the fixing brackets

Fix the hob on the work surface by screw two brackets on the bottom of hob (see picture) after installation.

Adjust the bracket position to suit for different work surface's thickness.

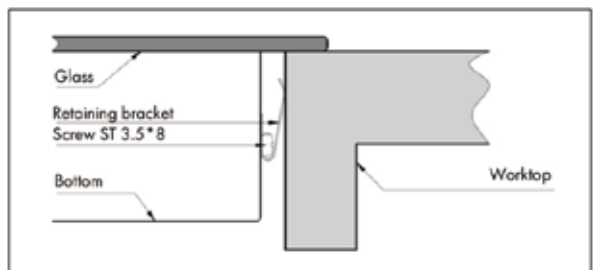
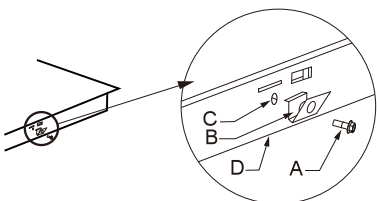

Cautions

1. The hob must be installed by qualified personnel or technicians. Please never conduct the operation by yourself.
2. The hob shall not be mounted to cooling equipment, dishwashers and rotary dryers.
3. The hob shall be installed such that better heat radiation can be ensured to enhance its reliability.
4. The wall and induced heating zone above the work surface shall withstand heat.
5. To avoid any damage, the sandwich layer and adhesive must be resistant to heat.
6. A steam cleaner is not to be used.
7. This ceramic can be connected only to a supply with system impedance no more than 0.427 ohm. In case necessary, please consult your supply authority for system impedance information.

Connecting the hob to the mains power supply

The power supply should be connected in compliance with the relevant standard, or a single-pole circuit breaker. The method of connection is shown below.

UBH-60464

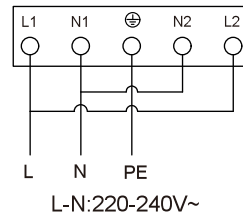

1. If the cable is damaged or needs replacing, this should be done by an after-sales technician using the proper tools, so as to avoid any accidents.
2. If the appliance is being connected directly to the mains supply, an omnipolar circuit breaker must be installed with a minimum gap of 3mm between the contacts.
3. The installer must ensure that the correct electrical connection has been made and that it complies with safety regulations.
4. The cable must not be bent or compressed.
5. The cable must be checked regularly and only replaced by a proper qualified person.

NOTICE ABOUT RECYCLING



Your product is designed and manufactured with high quality materials and components which can be recycled and reused.

This symbol means that electrical and electronic equipment, at their end-of-life,

should be disposed of separately from your household waste. Please dispose of this equipment at your local community waste collection/ recycling centre.

In the European Union there are separate collection systems for used electrical and electronic products.

Please help us to conserve the environment we live in!

DECLARATION OF CONFORMITY

Herewith, we state that this product complies with the requirements of below directives:

EMC-Directive: 14 / 30 / EU

Low Voltage Directive: 14/ 35 / EU

ErP Directive 09 / 125 / EC

CE Marking: 93 / 68 / EEC

RoHS Directive: 11 / 65 / EU & Delegated Directive (EU) 15 / 863

The detailed declaration of conformity can be found at

www.morris.gr



Καλλιόπη Καρύδα & ΣΙΑ Ε.Ε.

17ης Νοεμβρίου 87Α
55535, Πυλαία, Θεσσαλονίκη
Τηλ. 2316 006600
Fax. 2316 006650
www.united-electronics.gr

Kalliopi Karyda & Co, LP

87A, 17th November str.
55535, Pylea, Thessaloniki
Tel. 2316 006600
Fax. 2316 006650
www.united-electronics.gr

