

Rohinson®

Ψηφιακός θερμοπομπός Mica με Wi-Fi

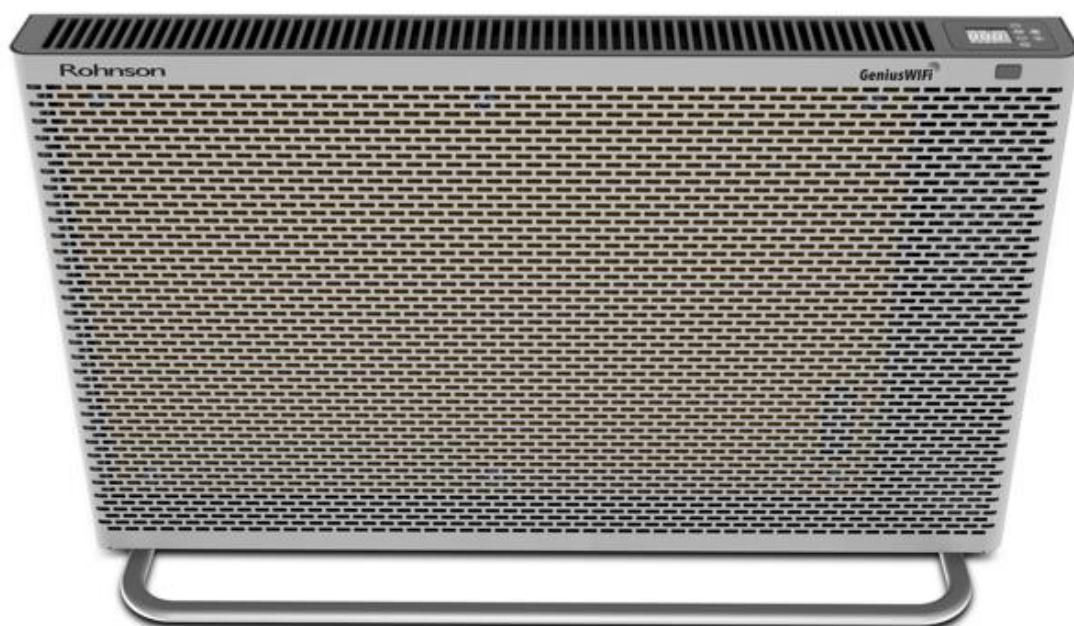

ΟΔΗΓΙΕΣ ΧΡΗΣΗΣ

Μοντέλο.: R-083

Το προϊόν είναι κατάλληλο μόνο για χρήση σε καλά μονωμένους χώρους ή περιστασιακά

**Παρακαλούμε διαβάστε προσεκτικά τις οδηγίες
χρήσης και κρατήστε αυτές για μελλοντική
αναφορά**

Συγχαρητήρια για την αγορά σας. Παρακαλούμε όπως διαβάσετε τις παρακάτω οδηγίες προσεκτικά πριν τη χρήση και να τις κρατήσετε για μελλοντική αναφορά.

ΠΡΙΝ ΤΗΝ ΠΡΩΤΗ ΧΡΗΣΗ

- Διαβάστε και ακολουθήστε τις παρακάτω οδηγίες ακόμα και αν είστε εξοικειωμένος με τη συσκευή.
- Αφαιρέστε τη συσκευασία και βεβαιωθείτε ότι η συσκευή είναι άθικτη. Αν υπάρχει αμφιβολία, μη χρησιμοποιήσετε τη συσκευή και επικοινωνήστε με το κατάστημα αγοράς.
- Μην αφήνετε τα υλικά συσκευασίας όπως σακούλες και συνδετήρες σε κοντινή απόσταση από παιδιά.
- Απορρίψτε τη συσκευασία προσεκτικά και με σεβασμό στο περιβάλλον.
- Θα ήταν καλό να διατηρείτε την αρχική συσκευασία για την αποθήκευση του προϊόντος.

Για τη διευκόλυνσή σας, σημειώστε την ημερομηνία παραλαβής της συσκευής στη σελίδα εγγύησης αυτών των οδηγιών και επισυνάψτε την απόδειξη αγοράς. Διατηρήστε αυτές τις πληροφορίες σε περίπτωση που απαιτείται ενέργεια που καλύπτει η εγγύηση.

ΣΗΜΕΙΩΣΗ: Τα τεχνικά χαρακτηριστικά αυτής της συσκευής (όπως επισημαίνονται στην ετικέτα χαρακτηριστικών) θα πρέπει να συμφωνούν με τα τεχνικά χαρακτηριστικά του ηλεκτρικού σας δικτύου.

ΣΗΜΑΝΤΙΚΕΣ ΠΡΟΦΥΛΑΞΕΙΣ

Όταν χρησιμοποιείτε οποιαδήποτε ηλεκτρική συσκευή, θα πρέπει να ακολουθούνται οι παρακάτω οδηγίες ασφαλείας:

ΠΡΟΕΙΔΟΠΟΙΗΣΗ:

Για να μειώσετε τον κίνδυνο πυρκαγιάς, ηλεκτροπληξίας ή τραυματισμού προσώπων ή περιουσιακών στοιχείων:

- Για να αποφύγετε την υπερθέρμανση, κρατήστε τις εξόδους αέρα μακριά από σκόνη και συσσωρευμένες τρίχες - ειδικά εάν έχετε κατοικίδια σε εσωτερικούς χώρους.
- Χρησιμοποιείτε μόνο την τάση που καθορίζεται στην ετικέτα χαρακτηριστικών της συσκευής.
- Μην καλύπτετε ή περιορίζετε τις εισόδους ή εξόδους του αέρα με κάποιον τρόπο καθώς η συσκευή μπορεί να υπερθερμανθεί και να αποτελέσει κίνδυνο πυρκαγιάς.
- Μην καλύπτετε γρίλιες, μην εμποδίζετε την είσοδο ή την έξοδο ροής αέρα τοποθετώντας τη συσκευή πάνω σε οποιαδήποτε επιφάνεια. Κρατήστε όλα τα αντικείμενα τουλάχιστον 1 μέτρο από το μπροστινό, το πλάι και το πίσω μέρος της συσκευής.

- Μην τοποθετείτε τη συσκευή σε σημεία με συχνή κίνηση, βεβαιωθείτε ότι το καλώδιο τροφοδοσίας και η συσκευή είναι σε ορατή θέση για την αποφυγή ατυχημάτων.
- Μην τη λειτουργείτε σε χώρους όπου χρησιμοποιείται ή αποθηκεύεται βενζίνη, μπογιά ή άλλα εύφλεκτα υγρά.
- Αυτή η συσκευή θερμαίνεται όταν χρησιμοποιείται. Για να αποφύγετε εγκαύματα, μην αγγίζετε το μπροστινό μέρος της συσκευής ή καμία από τις γρίλιες ή τις οπές εξαερισμού.
- Πριν μετακινήσετε τη συσκευή, απενεργοποιήστε τη συσκευή αποσυνδέοντάς την από την πρίζα και αφήνοντάς την να κρυώσει.
- Μη χρησιμοποιείτε τη συσκευή για να στεγνώνετε ρούχα.
- Μην εισάγετε και μην επιτρέπτε ξένα αντικείμενα ή μεταλλικά σκεύη σε ανοίγματα εξαερισμού, καθώς αυτό μπορεί να προκαλέσει ηλεκτροπληξία, πυρκαγιά ή ζημιά στη συσκευή.
- Μην λειτουργείτε τη συσκευή σε μπάνια, χώρους πλυντηρίων ή παρόμοιους εσωτερικούς χώρους με υγρά. Ποτέ μην τοποθετείτε τη συσκευή σε σημείο που μπορεί να πέσει σε μπανιέρα ή άλλο δοχείο νερού.
- Μη βυθίζετε σε υγρό και μην χρησιμοποιείτε τη συσκευή κοντά σε νερό γιατί αυτό μπορεί να δημιουργήσει κίνδυνο ηλεκτροπληξίας.
- Εάν η συσκευή έρθει κατά λάθος σε επαφή με νερό, απενεργοποιήστε την παροχή ρεύματος και μην αγγίζετε τη συσκευή.
- Μη χρησιμοποιείτε καμία συσκευή με κατεστραμμένο καλώδιο ή βύσμα ή αφού η συσκευή παρουσιάσει δυσλειτουργία ή έχει πέσει ή έχει καταστραφεί με οποιονδήποτε τρόπο. Απευθυνθείτε σε εξειδικευμένο ηλεκτρολόγο για σέρβις ή επισκευή.
- Μη λειτουργείτε τη συσκευή με βρεγμένα χέρια.
- Μη συνδέετε τη συσκευή στην τάση του δικτύου μέχρι να συναρμολογηθεί και να ρυθμιστεί πλήρως.
- Αυτή η συσκευή δεν προορίζεται για χρήση σε εξωτερικούς χώρους.
- Λειτουργείτε πάντα σε όρθια θέση μόνο σε επίπεδη επιφάνεια.
- ΠΡΟΣΟΧΗ: Αυτό το προϊόν ΔΕΝ είναι κατάλληλο για χρήση σε χαλιά με μεγάλο πέλος.
- Ξετυλίξτε το καλώδιο πριν τη λειτουργία. Η λειτουργία με τυλιγμένο καλώδιο μπορεί να προκαλέσει υπερθέρμανση και κίνδυνο πυρκαγιάς.
- Δεν συνιστάται η χρήση καλωδίου επέκτασης με αυτή τη συσκευή.
- Μην αφαιρείτε το φως από την πρίζα έως ότου απενεργοποιήσετε τη συσκευή.
- Να κρατάτε πάντα το φως όταν το αφαιρείτε από τον τοίχο, μην τραβάτε το καλώδιο.
- Αποσυνδέετε πάντα τη συσκευή από την πρίζα όταν δεν τη χρησιμοποιείτε.
- Μην αφήνετε το καλώδιο να έρχεται σε επαφή με την επιφάνεια της συσκευής όταν αυτή είναι σε λειτουργία.

- Μην περνάτε το καλώδιο κάτω από μοκέτα, χαλάκια ή κουβέρτες κ.λπ. Τοποθετήστε το καλώδιο μακριά από περιοχές που κυκλοφορούν άνθρωποι ή κατοικίδια, έτσι ώστε να μην σκοντάψει κάποιος.
- Μην στρίβετε, τσακίζετε ή τυλίγετε το καλώδιο γύρω από τη συσκευή, καθώς αυτό μπορεί να προκαλέσει αποδυνάμωση και διάσπαση της μόνωσης.
- Αυτή η συσκευή δεν προορίζεται για χρήση από μικρά παιδιά ή άτομα με αναπηρία χωρίς επίβλεψη.
- Αυτή η συσκευή προορίζεται για οικιακή χρήση και όχι για βαριά εμπορική ή βιομηχανική χρήση.
- Η συσκευή δεν πρέπει να βρίσκεται ακριβώς κάτω ή μπροστά από μια πρίζα.
- Μη χρησιμοποιείτε αυτή τη συσκευή με οποιοδήποτε τύπο εξωτερικού χρονοδιακόπτη.
- Μην αφαιρείτε ποτέ το κάλυμμα της συσκευής – σε περίπτωση βλάβης επικοινωνήστε με το πλησιέστερο σε εσάς εξουσιοδοτημένο σέρβις.
- Χρησιμοποιείτε αυτή τη συσκευή μόνο όπως περιγράφεται σε αυτό το εγχειρίδιο.
- Οποιαδήποτε άλλη χρήση δεν συνιστάται από τον κατασκευαστή και μπορεί να προκαλέσει πυρκαγιά, ηλεκτροπληξία ή τραυματισμό.
- Παιδιά κάτω των 3 ετών θα πρέπει να μένουν μακριά εκτός εάν επιτηρούνται συνεχώς. Παιδιά ηλικίας από 3 ετών και κάτω των 8 ετών πρέπει να ενεργοποιούν/απενεργοποιούν τη συσκευή μόνο υπό την προϋπόθεση ότι έχει τοποθετηθεί ή εγκατασταθεί στην προβλεπόμενη κανονική θέση λειτουργίας της και έχουν λάβει επίβλεψη ή οδηγίες σχετικά με τη χρήση της συσκευής με ασφαλή τρόπο και έχουν κατανοήσει τους κινδύνους που εμπεριέχονται.
- Παιδιά ηλικίας από 3 ετών και κάτω των 8 ετών δεν πρέπει να συνδέουν, να ρυθμίζουν και να καθαρίζουν τη συσκευή ή να πραγματοποιούν τη συντήρησή της.

ΠΡΟΣΟΧΗ:

- Ορισμένα μέρη της συσκευής μπορεί να ζεσταθούν πολύ και να προκαλέσουν εγκαύματα. Ιδιαίτερη προσοχή πρέπει να δοθεί όπου υπάρχουν παιδιά και ευάλωτα άτομα.
- Εάν το καλώδιο τροφοδοσίας είναι κατεστραμμένο, πρέπει να αντικατασταθεί από τον κατασκευαστή, τον αντιπρόσωπο σέρβις του ή παρόμοια ειδικευμένα άτομα για την αποφυγή κινδύνου.
- Η συσκευή δεν πρέπει να χρησιμοποιείται από άτομα (συμπεριλαμβανομένων παιδιών) με μειωμένες σωματικές, αισθητηριακές ή διανοητικές ικανότητες ή έλλειψη εμπειρίας και γνώσης, εκτός εάν τους έχει δοθεί επίβλεψη ή οδηγίες.
- Τα παιδιά πρέπει να επιβλέπονται ώστε να μην παίζουν με τη συσκευή.

ΠΡΟΕΙΔΟΠΟΙΗΣΗ: Για να αποφεύγετε την υπερθέρμανση, μην καλύπτετε τη συσκευή.

Η συσκευή δεν πρέπει να βρίσκεται ακριβώς κάτω από μια πρίζα.

- Μη χρησιμοποιείτε αυτή τη συσκευή σε άμεσο περιβάλλον μπάνιου, ντους ή πισίνας.
- Μην χρησιμοποιείτε τη συσκευή εάν έχει υποστεί πτώση.
- Μην τη χρησιμοποιείτε εάν υπάρχουν ορατά σημάδια φθοράς.
- Χρησιμοποιήστε αυτή τη συσκευή σε οριζόντια και σταθερή επιφάνεια ή στερεώστε τη στον τοίχο, ανάλογα με την περίπτωση.

ΠΡΟΕΙΔΟΠΟΙΗΣΗ:

Μη χρησιμοποιείτε αυτή τη συσκευή σε μικρούς χώρους όταν καταλαμβάνονται από άτομα που δεν μπορούν να φύγουν μόνα τους από το δωμάτιο, εκτός εάν παρέχεται συνεχής επίβλεψη. Μετακινήστε τη συσκευή μόνο αφού κρυώσει αρκετά.

ΠΡΟΕΙΔΟΠΟΙΗΣΗ: Για να μειώσετε τον κίνδυνο πυρκαγιάς, κρατήστε τα υφάσματα, τις κουρτίνες ή οποιοδήποτε άλλο εύφλεκτο υλικό σε ελάχιστη απόσταση 1 μ. από την έξοδο αέρα.

• Αυτή η συσκευή μπορεί να χρησιμοποιηθεί από παιδιά ηλικίας από 8 ετών και άνω και άτομα με μειωμένες σωματικές, αισθητηριακές ή διανοητικές ικανότητες ή έλλειψη εμπειρίας και γνώσης, εάν τους έχει δοθεί επίβλεψη ή οδηγίες σχετικά με τη χρήση της συσκευής με ασφαλή τρόπο και κατανοούν την κινδύνους. Τα παιδιά δεν πρέπει να παίζουν με τη συσκευή. Ο καθαρισμός και η συντήρηση δεν πρέπει να γίνονται από παιδιά χωρίς επίβλεψη.

ΠΡΟΔΙΑΓΡΑΦΕΣ

Μοντέλο: HP2301-24DWM-V23 / R-083

Πρότυπο: 802.11 B/G/N20

Τύπος κεραίας: PCB Onboard

Συχνότητα WIFI: 2.400~2.4835GHz

Μέγιστη ραδιοηλεκτρική ισχύς: 17.5dBm AVERAGE

Διάσταση: 16±0.35 mm (W)×24±0.35 mm (L) ×0.8±0.1 mm (H)

Εύρος θερμοκρασίας: ελάχιστη τιμή: -20 °C, μέγιστη τιμή: 85 °C

Ισχύς: 3-3.6VDC

Κατασκευαστής: DONGGUAN YUETAI ELECTRICAL APPLIANCES CO.,LTD

Διεύθυνση: ROOM 101,1ST BUILDING,NO.5 LANE 1, XIYU ROAD,HENGLI TOWN DONGGUAN CITY,GUANGDONG PROVINCE,CHINA

Τηλέφωνο:0086-769-38801090

ΑΠΛΟΥΣΤΕΥΜΕΝΗ ΔΗΛΩΣΗ ΣΥΜΜΟΡΦΩΣΗΣ ΕΕ

Με την παρούσα, ο/η DONGGUAN YUETAI ELECTRICAL APPLIANCES CO.,LTD, δηλώνει ότι ο ραδιοεξοπλισμός του R-088 πληροί την οδηγία 2014/53/ΕΕ. Το πλήρες κείμενο της δήλωσης συμμόρφωσης ΕΕ διατίθεται στην ακόλουθη ιστοσελίδα στο διαδίκτυο:

www.rohnsen.eu .

Περιγραφή μερών συσκευής

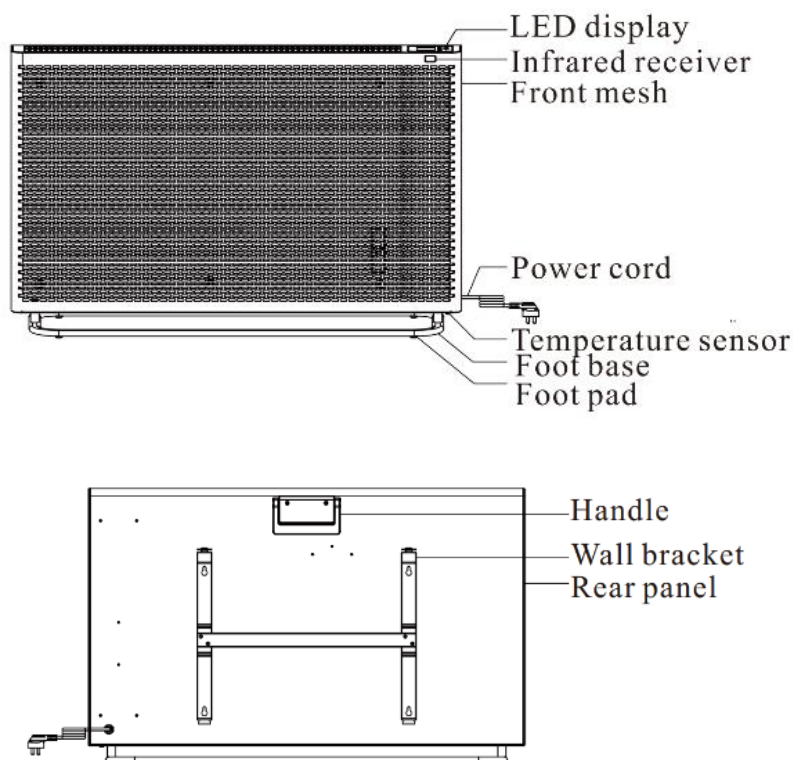

LED display: οθόνη λειτουργιών LED

Infrared receiver: δέκτης

Front mesh: μπροστινό κάλυμμα

Power cord: καλώδιο τροφοδοσίας

Temperature sensor: αισθητήρας θερμοκρασίας

Foot base: βάση στήριξης

Foot pad: αντιολισθητικές τάπες βάσης

Handle: λαβή

Wall bracket: βραχίονας στήριξης στον τοίχο

Rear panel: πίσω κάλυμμα

ΟΔΗΓΙΕΣ ΣΥΝΑΡΜΟΛΟΓΗΣΗΣ

1. Τοποθετήστε τη συσκευή προσεκτικά ανάποδα.
2. Ευθυγραμμίστε τη στήλη στήριξης με τις 4 οπές στη βάση της συσκευής. Τοποθετήστε τη βάση στις επάνω οπές της στήλης στήριξης, στη συνέχεια τοποθετήστε τις βίδες στο κέντρο των οπών και στερεώστε σταθερά με ένα κατσαβίδι.
3. Γυρίστε τη συσκευή προς τα πάνω.

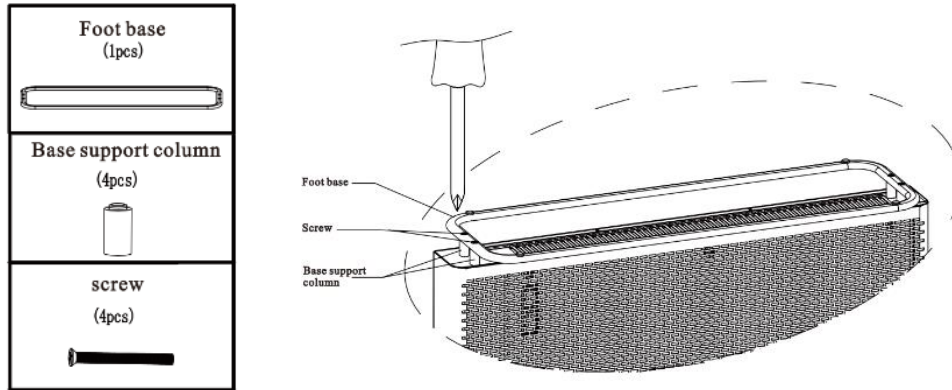

Παραπάνω ο οδηγός για τη σωστή θέση της συσκευής. Βεβαιωθείτε ότι η βάση έχει αφαιρεθεί και αποθηκευτεί με ασφάλεια, εάν αυτή τη στιγμή δεν είναι στερεωμένη στη συσκευή.

Σημαντικό:

Πριν ανοίξετε τρύπες στον τοίχο, ελέγξτε ότι δεν περνούν καλώδια κοντά.

1. Αφαιρέστε τη βάση από τη συσκευή.
2. Τρυπήστε τις τρύπες του τοίχου με το κατάλληλο μέγεθος. Η απόσταση μεταξύ των οριζόντιων κέντρων είναι 368,5 χιλ. και η κάθετη απόσταση στο κέντρο είναι 252 χιλ.
3. Τοποθετήστε τις πλαστικές βίδες διαστολής στον τοίχο και στερεώστε καλά το βραχίονα στήριξης στον τοίχο με τις βίδες (4 μακριές βίδες και πλαστικές βίδες διαστολής περιλαμβάνονται στη συσκευή)
4. Ευθυγραμμίστε το προϊόν με το βραχίονα στήριξης και κρεμάστε το (όπως φαίνεται).
5. Βεβαιωθείτε ότι η συσκευή είναι καλά στερεωμένη στον τοίχο.

Τοποθέτηση της συσκευής

Φορητή: Η συσκευή πρέπει να τοποθετείται σε επίπεδη, σταθερή επιφάνεια και πρέπει να λειτουργεί μόνο σε κατάλληλη απόσταση από οποιονδήποτε τοίχο ή άλλο αντικείμενο. Για βέλτιστη απόδοση, τοποθετήστε σωστά τη συσκευή για να βελτιστοποιήσετε τη ροή του αέρα στο δωμάτιο.

Τοποθέτηση στον τοίχο: ανατρέξτε στο παρακάτω σχέδιο για να ελέγξετε τις ελάχιστες αποστάσεις.

Ελάχιστες αποστάσεις

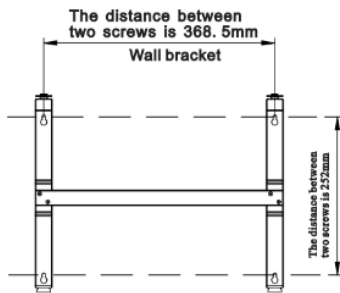

wall bracket (1pcs)	Plastic expansion screw (4pcs)	Long wall screw (4pcs)

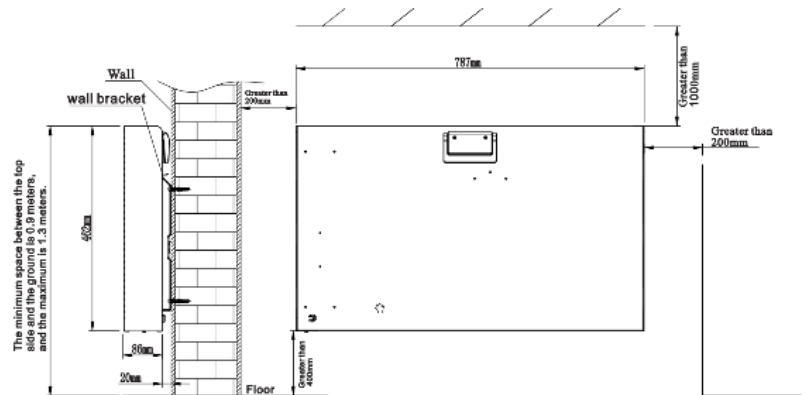

Σημείωση: Ο ελάχιστος χώρος μεταξύ της επάνω πλευράς και του εδάφους είναι 0,9 μέτρα και ο μέγιστος χώρος είναι 1,3 μέτρα.

ΟΔΗΓΙΕΣ ΛΕΙΤΟΥΡΓΙΑΣ

ΣΗΜΕΙΩΣΗ: Όταν ενεργοποιηθεί για πρώτη φορά, μπορεί να αναδυθεί μια ελαφριά οσμή για μερικά λεπτά. Αυτό είναι ακίνδυνο και συμβαίνει με τις περισσότερες συσκευές καθώς ελαφρά ίχνη σκόνης ή λιπαντικά μπορεί να έχουν συλλεχθεί κατά την κατασκευή.

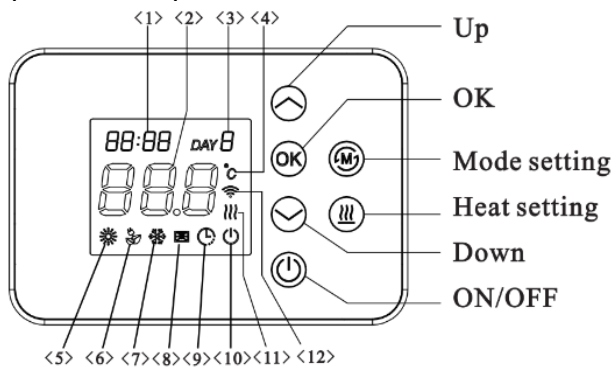

1. Χρόνος
2. Θερμοκρασία χώρου
3. Ημέρα
4. Σύμβολο θερμοκρασίας
5. Λειτουργία Comfort
6. Λειτουργία ECO
7. Λειτουργία προστασίας από τον πάγο (Anti-frost)
8. Λειτουργία ανοιχτού παραθύρου
9. Λειτουργία προσωπικού προγράμματος
10. Σύμβολο κατάστασης αναμονής
11. Σύμβολο θέρμανσης
12. Σύμβολο Wi-Fi

- Τοποθετήστε τη συσκευή σε επίπεδη επιφάνεια σε σταθερή όρθια θέση.
- Ξετυλίξτε το καλώδιο ρεύματος και συνδέστε τη συσκευή σε μια πρίζα (τηρώντας τις οδηγίες σχετικά με τη θέση). Βεβαιωθείτε ότι η τάση που αναγράφεται στο ταμπελάκι τεχνικών χαρακτηριστικών της συσκευής είναι ίδια με αυτή του σπιτιού σας και ότι το καλώδιο τροφοδοσίας βρίσκεται με ασφάλεια στο έδαφος.

- Πιέστε  και η οθόνη θα ανάψει.

Ενεργοποίηση/Απενεργοποίηση ON/OFF (Διαθέσιμο στο χειριστήριο)

Όταν η συσκευή συνδεθεί στην πρίζα, όλα τα εικονίδια στην οθόνη ενδείξεων ανάβουν για 2 δευτερόλεπτα και μετά η συσκευή μπαίνει σε κατάσταση αναμονής. Η οθόνη προβολής εμφανίζεται ως εξής:

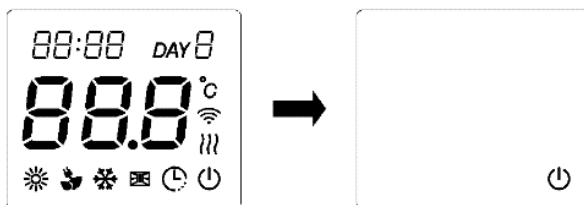

Μπουτόν λειτουργιών (Διαθέσιμο στο χειριστήριο)





- Συνδέστε το φισ στην πρίζα και πατήστε το μπουτόν ενεργοποίησης της συσκευής ώστε να μπει σε κατάσταση αναμονής.

Όταν η συσκευή είναι σε κατάσταση αναμονής, πιέστε το  στον πίνακα ελέγχου και η συσκευή θα μπει στη λειτουργία «comfort».

Αν πατήσετε το μπουτόν ενεργοποίησης/απενεργοποίησης ξανά, η συσκευή θα εισέλθει σε κατάσταση αναμονής.

Λειτουργίες (Διαθέσιμο στο χειριστήριο)

Πιέστε το μπουτόν  για να επιλέξετε μεταξύ των 6 λειτουργιών:

	Comfort mode
	ECO mode
	Anti-frost mode
	Open Window mode
	DIY mode
	Manual mode

“  ” λειτουργία Comfort

“  ” λειτουργία ECO

“  ” λειτουργία Anti-frost (προστασίας από τον πάγο)

“  ” λειτουργία ανοιχτού παραθύρου (Open window)

“  ” λειτουργία προσωπικού προγράμματος

Manual mode: στη λειτουργία αυτή η συσκευή λειτουργεί κανονικά με τις ρυθμίσεις που έχετε ορίσει

Μετά την επιλογή της λειτουργίας του προσωπικού προγράμματος, πιέστε το

μπουτόν “  ”, η συσκευή θα εισέλθει στη μη αυτόματη λειτουργία και καμία ένδειξη δε θα αναβοσβήνει στην οθόνη.

ΣΗΜΕΙΩΣΗ: Η συσκευή μπαίνει στη μη αυτόματη λειτουργία αυτόματα αφού πιέσετε τα μπουτόν (Up) \wedge ή (Down) \vee κατά τη διάρκεια λειτουργίας. Στη συνέχεια, δε θα εμφανίζεται κάποια ένδειξη στην οθόνη.

Ρύθμιση ισχύος (Διαθέσιμο στο χειριστήριο)

• Πιέστε το μπουτόν  για να ορίσετε το επιθυμητό επίπεδο ισχύος I (1000W), II (1400W), III (2400W). Το προεπιλεγμένο επίπεδο ισχύος είναι III (2400W).

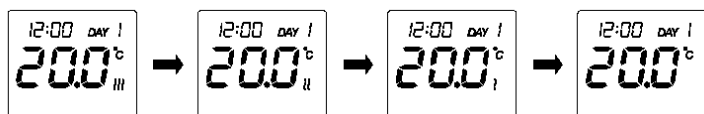



Ρύθμιση θερμοκρασίας (Διαθέσιμο στο χειριστήριο)

• Πιέστε τα μπουτόν \wedge ή \vee για να ορίσετε την επιθυμητή θερμοκρασία από 5°C-36°C.

• Αν δεν υπάρξει κάποια άλλη ενέργεια για 5 δευτερόλεπτα, η ρύθμιση θα αποθηκευτεί αυτόματα ή πιέστε το μπουτόν  για να αποθηκευτεί.

Σημείωση: Η συσκευή θα μπει αυτόματα στη μη αυτόματη λειτουργία αφού πιέσετε τα μπουτόν Up \wedge ή Down \vee κατά τη λειτουργία. Καμία ένδειξη δε θα εμφανίζεται στην οθόνη.

Ρύθμιση χρόνου (δεν είναι διαθέσιμο στο χειριστήριο)

• Κρατήστε πατημένα τα μπουτόν  και  για 3 δευτερόλεπτα, στη συνέχεια θα ακουστεί ένας ήχος για 1,5 δευτερόλεπτο και το σύμβολο του χρονοδιακόπτη θα αναβοσβήσει. Στην οθόνη θα εμφανιστεί η ένδειξη , η προεπιλεγμένη ρύθμιση είναι Ημέρα 1 (Δευτέρα). Επιπλέον, η συσκευή διατηρεί την τελευταία ρύθμιση καθώς υπάρχει λειτουργία μνήμης.





• Πιέστε \wedge ή \vee για να επιλέξετε μεταξύ “0-24” ώρες και στη συνέχεια πιέστε  για να αποθηκεύσετε τη ρύθμιση.

• Στη συνέχεια, ορίστε τα λεπτά, πιέζοντας τα \wedge ή \vee , επιλέξτε μεταξύ 0-59.

Πατήστε  για να αποθηκεύσετε τη ρύθμιση. Μετά, ορίστε τις μέρες της εβδομάδας, πατώντας τα \wedge ή \vee , επιλέξτε μεταξύ 1-7 (Δευτέρα με Κυριακή) και

πατήστε  για να αποθηκεύσετε τη ρύθμιση.









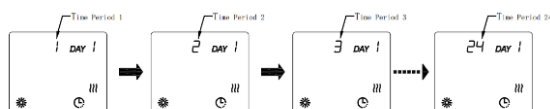

Προσωπικό πρόγραμμα (διαθέσιμο μόνο στη συσκευή)

• Πιέστε το μπουτόν , καθώς το σύμβολο  αναβοσβήνει, πιέστε το  για να ορίσετε το προσωπικό σας πρόγραμμα. Πιέστε ξανά το  για να ορίσετε το πρόγραμμα που θέλετε.





• Η προεπιλεγμένη μέρα είναι Ημέρα 1 (Δευτέρα). Η συσκευή διατηρεί την τελευταία ρύθμιση καθώς υπάρχει λειτουργία μνήμης.

Ο χρονοδιακόπτης είναι 24 ωρών και ρυθμίζεται ανά 1 ώρα κάθε φορά, 1 (0 : 00-1 : 00) , 2 (1:00-2:00) , 3(2:00-3:00).....24(23:00- 00:00), πιέστε τα \wedge ή \vee για να ορίσετε τον επιθυμητό χρόνο μεταξύ 1-24 ωρών.









- Επιλέξτε την επιθυμητή λειτουργία  (comfort) ή  (ECO) πατώντας το μπουτόν . Η προεπιλεγμένη λειτουργία είναι  (comfort).
- Πιέστε το μπουτόν  για να ορίσετε την ισχύ μεταξύ των 3 επιπέδων.
- Αφού ολοκληρώσετε τη Δευτέρα, πιέστε  για να μεταβείτε στις ρυθμίσεις της Τρίτης.
- Πιέστε το  για 5 δευτερόλεπτα, η ένδειξη  θα αναβοσβήσει 3 φορές, στη συνέχεια μπορείτε να αντιγράψετε τις ρυθμίσεις της Δευτέρας και στις υπόλοιπες 6 μέρες.
- Η ρύθμιση θα αποθηκευτεί και θα ολοκληρωθεί η λειτουργία του προσωπικού προγράμματος αν δεν υπάρξει κάποια ενέργεια για 10 δευτερόλεπτα.
- Σε κατάσταση αναμονής, πιέστε τα μπουτόν  και  για 3 δευτερόλεπτα ταυτόχρονα, ένας ήχος θα ακουστεί για 1,5 δευτερόλεπτο και η λειτουργία του προσωπικού προγράμματος θα επανέλθει στις εργοστασιακές ρυθμίσεις.
- Στη λειτουργία προσωπικού προγράμματος, η αρχική κατάσταση λειτουργίας όλων των περιόδων είναι η λειτουργία comfort χωρίς καμία ρύθμιση ισχύος.

Λειτουργία Comfort





- Πιέστε το μπουτόν  , η ένδειξη  θα εμφανιστεί στην οθόνη και η θερμοκρασία 20°C θα αναβοσβήνει για 3 δευτερόλεπτα. Η συσκευή θα μπει στη λειτουργία comfort ή πιέστε το  για να την αποθηκεύσετε. Η προεπιλεγμένη θερμοκρασία είναι 20°C στο μέγιστο επίπεδο ισχύος . Όταν η θερμοκρασία του χώρου φτάσει στην προεπιλεγμένη θερμοκρασία, η συσκευή θα δουλεύει στη χαμηλή ισχύ I. Όταν η θερμοκρασία του χώρου είναι 2 βαθμούς πάνω από την προεπιλεγμένη, η συσκευή θα σταματήσει να λειτουργεί. Όταν η θερμοκρασία του χώρου είναι 2 βαθμούς κάτω από την προεπιλεγμένη, η συσκευή θα ξεκινήσει να λειτουργεί ξανά αυτόματα στη μέγιστη ισχύ .

Λειτουργία ECO



- Πιέστε το μπουτόν  , η ένδειξη  θα εμφανιστεί στην οθόνη και η θερμοκρασία 20°C θα αναβοσβήνει για 3 δευτερόλεπτα. Η συσκευή θα μπει στη λειτουργία ECO ή πιέστε το  για να την αποθηκεύσετε. Η προεπιλεγμένη

θερμοκρασία είναι 18°C στο μέγιστο επίπεδο ισχύος . Όταν η θερμοκρασία του χώρου φτάσει στην προεπιλεγμένη θερμοκρασία, η συσκευή θα δουλεύει στη χαμηλή ισχύ . Όταν η θερμοκρασία του χώρου είναι 2 βαθμούς πάνω από την προεπιλεγμένη, η συσκευή θα σταματήσει να λειτουργεί. Όταν η θερμοκρασία του χώρου είναι 2 βαθμούς κάτω από την προεπιλεγμένη, η συσκευή θα ξεκινήσει να λειτουργεί ξανά αυτόματα στη μέγιστη ισχύ .

Λειτουργία Anti-frost

• Πιέστε το μπουτόν , η ένδειξη  θα εμφανιστεί στην οθόνη και η θερμοκρασία 5°C θα αναβοσβήνει για 3 δευτερόλεπτα. Η συσκευή θα μπει στη λειτουργία Anti-frost ή πιέστε το  για να την αποθηκεύσετε. Η προεπιλεγμένη θερμοκρασία είναι 5°C στο μέγιστο επίπεδο ισχύος . Όταν η θερμοκρασία του χώρου είναι 2 βαθμούς πάνω από την προεπιλεγμένη, η συσκευή θα σταματήσει να λειτουργεί. Όταν η θερμοκρασία του χώρου είναι 2 βαθμούς κάτω από την προεπιλεγμένη, η συσκευή θα ξεκινήσει να λειτουργεί ξανά αυτόματα στη μέγιστη ισχύ .

Λειτουργία Ανοιχτού παραθύρου (Open window)

• Πιέστε το μπουτόν , η ένδειξη  αναβοσβήνει. Πιέστε  για να ενεργοποιήσετε αυτή τη λειτουργία.

Αυτή η λειτουργία έχει σχεδιαστεί για εξοικονόμηση ενέργειας ώστε να απενεργοποιείται η συσκευή σε περίπτωση που ανιχνευθεί ανοιχτό παράθυρο.

- Στη λειτουργία ανοιχτού παραθύρου, η συσκευή λειτουργεί όπως στη λειτουργία comfort και ανιχνεύει αυτόματα τη θερμοκρασία του χώρου.
- Όταν η συσκευή ανιχνεύσει ότι η θερμοκρασία δωματίου πέσει κατά περίπου 5 °C μέσα σε διάστημα 3 λεπτών, θα εισέλθει σε λειτουργία προστασίας από τον πάγο.
- Όταν η συσκευή ανιχνεύσει ότι η θερμοκρασία του δωματίου αυξάνεται κατά περίπου 2 °C μέσα σε διάστημα 3 λεπτών, εισέρχεται στη λειτουργία comfort.

ΣΗΜΕΙΩΣΗ: Η φωτεινότητα της οθόνης θα μειωθεί κατά 2/3 αν δεν υπάρξει κάποια ενέργεια για 30 δευτερόλεπτα.

• Κρατήστε πατημένο το μπουτόν  για 5 δευτερόλεπτα, θα ακουστεί ένας ήχος για 1,5 δευτερόλεπτο και αμέσως μπορείτε να ορίσετε το επίπεδο ισχύος.

Χειριστήριο

- Μέσω του χειριστηρίου μπορείτε να επιλέξετε τις κύριες λειτουργίες του πίνακα ελέγχου. Ανατρέξτε στις παραπάνω οδηγίες.
- Η συσκευή διαθέτει χειριστήριο με μπαταρία τύπου κουμπιού λιθίου 3V (CR2025), η οποία περιέχεται μέσα στο τηλεχειριστήριο.

- Πριν τη λειτουργία, αφαιρέστε την πλαστική μεμβράνη ώστε να ενεργοποιηθούν οι επαφές της μπαταρίας. Απλώς τραβήξτε για να αφαιρέσετε.

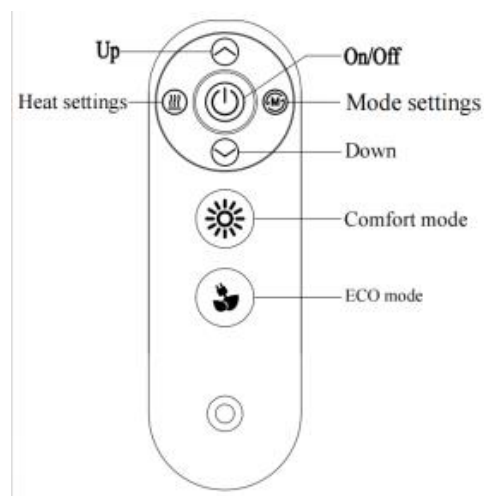

On/off: Ενεργοποίηση / Απενεργοποίηση

Mode settings: Ρυθμίσεις λειτουργιών

Up/Down: Αύξηση / Μείωση

Heat settings: Ρυθμίσεις ισχύος

Comfort mode: Λειτουργία Comfort

ECO mode: Λειτουργία ECO

Αντικατάσταση μπαταρίας

Εάν η μπαταρία στο τηλεχειριστήριο είναι άδεια, τοποθετήστε μια νέα μπαταρία κουμπιού μεγέθους 3V CR2025 ακολουθώντας τις παρακάτω οδηγίες

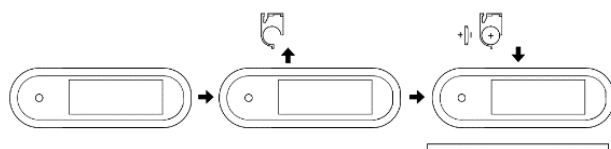

- Αφαιρέστε τη μεμβράνη ασφάλισης και τραβήξτε προς τα έξω τη θήκη μπαταριών στην πίσω πλευρά του τηλεχειριστήριου.
- Αφαιρέστε την παλιά μπαταρία από το τηλεχειριστήριο και τοποθετήστε μια νέα του ίδιου τύπου, τηρώντας την πολικότητα της μπαταρίας, όπως φαίνεται στην εικόνα.
- Σπρώξτε τη θήκη της μπαταρίας πίσω στο τηλεχειριστήριο.
- Οι μη επαναφορτιζόμενες μπαταρίες δεν πρέπει να επαναφορτίζονται
- Διαφορετικοί τύποι μπαταριών ή καινούριες και μεταχειρισμένες μπαταρίες δεν πρέπει να αναμιγνύονται
- Οι μπαταρίες πρέπει να τοποθετούνται με τη σωστή πολικότητα
- Οι εξαντλημένες μπαταρίες πρέπει να αφαιρούνται από τη συσκευή και να απορρίπτονται με ασφάλεια

- Εάν η συσκευή πρόκειται να αποθηκευτεί αχρησιμοποίητη για μεγάλο χρονικό διάστημα, οι μπαταρίες θα πρέπει να αφαιρούνται
- Οι ακροδέκτες τροφοδοσίας δεν πρέπει να βραχυκυκλώνονται

ΠΡΟΕΙΔΟΠΟΙΗΣΗ!

Κρατήστε τις μπαταρίες μακριά από παιδιά. Η κατάποση μπορεί να οδηγήσει σε σοβαρό τραυματισμό ή θάνατο σε μόλις 2 ώρες λόγω εσωτερικών εγκαυμάτων. Σε περίπτωση κατάποσης, πηγαίστε κατευθείαν σε νοσοκομείο ΚΙΝΔΥΝΟΣ σε περίπτωση κατάποσης δωμάτιο έκτακτης ανάγκης. Απορρίψτε τις χρησιμοποιημένες μπαταρίες αμέσως.

- Μην ανοίγετε τις μπαταρίες και μην τις βραχυκυκλώνετε.
- Λόγω αυξημένου κινδύνου διαρροής, οι άδειες μπαταρίες πρέπει να αφαιρούνται.
- Οι μπαταρίες θα πρέπει επίσης να αφαιρούνται από το τηλεχειριστήριο εάν δεν χρησιμοποιείται για μεγάλο χρονικό διάστημα.
- Απορρίψτε τις μπαταρίες μόνο όταν είναι πλήρως αποφορτισμένες

ΠΡΟΕΙΔΟΠΟΙΗΣΗ: Κίνδυνος έκρηξης!

Για να αποφευχθεί ο κίνδυνος έκρηξης, οι μπαταρίες δεν πρέπει να φορτίζονται, να θερμαίνονται ή να απορρίπτονται με καύση. Ποτέ μην πετάτε τις μπαταρίες σε φωτιά και μην υποβάλλετε τις μπαταρίες σε υψηλές θερμοκρασίες.

Οι χρησιμοποιημένες μπαταρίες δεν πρέπει να απορρίπτονται στα οικιακά απορρίμματα. Απορρίψτε τις σύμφωνα με τους νομοθετικούς κανονισμούς.

ΧΑΡΑΚΤΗΡΙΣΤΙΚΑ ΑΣΦΑΛΕΙΑΣ

Προστασία από υπερθέρμανση

- Αυτή η συσκευή διαθέτει προστασία σε περίπτωση υπερθέρμανσης η οποία ενεργοποιείται αυτόματα εάν υπερθερμανθεί.
- Η υπερθέρμανση μπορεί να προκληθεί από εμπόδιο στις εξόδους αέρα στο πίσω μέρος ή στο μπροστινό κάλυμμα.
- Εάν συμβεί αυτό, αποσυνδέστε τη συσκευή από την πρίζα και αφήστε την να κρυώσει για 30 λεπτά. Αφαιρέστε τυχόν εμπόδια και ενεργοποιήστε ξανά τη συσκευή.
- Η συσκευή πρέπει να λειτουργεί κανονικά.

Εάν το πρόβλημα παραμένει, επικοινωνήστε με το πλησιέστερο κέντρο σέρβις.

Διακόπτης ασφαλείας

- Η συσκευή είναι εξοπλισμένη με διακόπτη ασφαλείας για να απενεργοποιείται η συσκευή σε περίπτωση ανατροπής.
- Εάν η συσκευή ανατραπεί και ενεργοποιηθεί ο διακόπτης ασφαλείας, βγάλτε τη συσκευή από την πρίζα και προσέξτε ιδιαίτερα όταν την επαναφέρετε σε όρθια θέση καθώς θα είναι ακόμα ζεστή.
- Ελέγξτε τη συσκευή για ζημιές ειδικά στα θερμαντικά στοιχεία και το καλώδιο τροφοδοσίας.

- Εάν είναι ορατή οποιαδήποτε ζημιά, μη θέτετε σε λειτουργία τη συσκευή.

ΚΑΘΑΡΙΣΜΟΣ ΚΑΙ ΣΥΝΤΗΡΗΣΗ

- **ΣΗΜΑΝΤΙΚΟ:** Απενεργοποιήστε τη συσκευή. Κλείστε το διακόπτη ρεύματος και αποσυνδέστε τη συσκευή από την πρίζα. Περιμένετε να κρυώσει τελείως η συσκευή πριν τον καθαρισμό.
- Καθαρίστε τους αεραγωγούς και τις γρίλιες για να αφαιρέσετε τη σκόνη από αυτές τις περιοχές.
- Για να αφαιρέσετε τη σκόνη από εξωτερικές επιφάνειες, σκουπίστε τη συσκευή με ένα υγρό (όχι βρεγμένο) πανί που ξεπλένεται μόνο με ζεστό σαπουνόνερο.
- Μη χρησιμοποιείτε σκληρά απορρυπαντικά ή λειαντικά καθαριστικά.
- Μη ψεκάζετε με υγρά και μη βυθίζετε σε υγρά ή νερό.
- Μην επιχειρήσετε να καθαρίσετε το εσωτερικό της συσκευής.
- Μην επιχειρήσετε να ανοίξετε το περίβλημα της συσκευής ανά πάσα στιγμή.

ΑΠΟΘΗΚΕΥΣΗ

- Αποθηκεύστε τη συσκευή προσεκτικά σε χώρο χωρίς σκόνη όταν δε τη λειτουργείται, εκτός εποχής. Είναι ιδανικό να αποθηκεύσετε τη συσκευή στην αρχική της συσκευασία. Τυλίξτε καλά το καλώδιο της συσκευής για να αποφύγετε τη φθορά του.

ΟΔΗΓΙΕΣ ΧΡΗΣΗΣ ΓΙΑ ΤΗΝ ΕΦΑΡΜΟΓΗ ΑΣΥΡΜΑΤΗΣ ΣΥΝΔΕΣΗΣ

Παρακαλούμε σκανάρετε το παρακάτω QR code για να κατεβάσετε την εφαρμογή Rohnson για κινητά Android. Για κινητά IOS, κατεβάστε την εφαρμογή από το APP Store.



Σημαντικές Προφυλάξεις

Η συσκευή είναι συμβατή μόνο με λογισμικά συστήματα: IOS και Android.

Οι εκδόσεις λογισμικού που είναι αποδεκτές είναι IOS \geq V9.0, Android \geq V5.0, Bluetooth \geq V4.4. Αποποίηση ευθυνών: Λόγω των ειδικών περιπτώσεων κατά τη διάρκεια της χρήσης της εφαρμογής, δηλώνουμε ρητά τα παρακάτω:

1. Δεν είναι όλα τα συστήματα Android και IOS συμβατά με την εφαρμογή. Δεν φέρουμε ουδεμία ευθύνη για οποιοδήποτε θέμα ως αποτέλεσμα ασυμβατότητας.
2. Συνιστάται η κρυπτογράφηση WPA-PSK / WPA2-PSK.
3. Η κάμερα του κινητού πρέπει να είναι 5 mega pixel ή μεγαλύτερη ώστε να διασφαλίζεται η σωστή ανάγνωση του κωδικού QR.
4. Λόγω των διαφορετικών συνθηκών του δικτύου, μερικές φορές, ο χρόνος του ενός αιτήματος μπορεί να λήξει, ως εκ τούτου είναι αναγκαίο να κάνουμε και πάλι τη διαμόρφωση του δικτύου.
5. Λόγω των διαφορετικών συνθηκών του δικτύου, μερικές φορές, ο χρόνος της διαδικασίας ελέγχου και εγκατάστασης της εφαρμογής μπορεί να λήξει. Σε αυτήν την περίπτωση, μην προβληματιστείτε, ακολουθήστε τις οδηγίες εγκατάστασης και προσπαθήστε ξανά.

Προσοχή: Είναι απαραίτητο να αποκλείσετε οποιοδήποτε άλλο ασύρματο δίκτυο και να βεβαιωθείτε ότι η συσκευή του κινητού τηλεφώνου ή tablet έχει συνδεθεί με το δίκτυο το οποίο θέλετε να ρυθμίσετε. Επιπλέον βεβαιωθείτε ότι η σύνδεση Wi-Fi της συσκευής σας δουλεύει σωστά και ότι μπορεί να επανασυνδεθεί στο δίκτυο σας αυτόματα.



ΣΗΜΑΝΤΙΚΗ ΣΗΜΕΙΩΣΗ

Κατά την πρώτη εγκατάσταση της συσκευής με το τοπικό ασύρματο δίκτυο Wi-Fi του χώρου συνιστάται τόσο η συσκευή όσο και το κινητό τηλέφωνο ή tablet που θα χρησιμοποιήσετε να βρίσκονται σε απόσταση λιγότερη του ενός (1) μέτρου από το μόντεμ-router. Μετά την εγκατάσταση μπορείτε να τοποθετήσετε τη συσκευή σε πιο μακρινή απόσταση από το μόντεμ-router. Η απόσταση αυτή μπορεί να επηρεάζεται από διαφορετικές συνθήκες στο χώρο τοποθέτησης της συσκευής αλλά και από την εμπέλεια του ασύρματου δικτύου που χρησιμοποιείται.

ΕΝΗΜΕΡΩΣΗ

Η εταιρεία Βασιλιάς Α.Ε δεν φέρει καμία ευθύνη για προβλήματα τα οποία έχουν προκληθεί από τη σύνδεση Internet, το Wi-Fi router ή άλλες έξυπνες συσκευές. Παρακαλείσθε να επικοινωνήσετε με τον πάροχο για περαιτέρω βοήθεια.

Σύνδεση στο WIFI

1. Χρησιμοποιήστε το τηλέφωνο σας για να σκανάρετε τον κωδικό QR παραπάνω ή αναζητήστε την εφαρμογή "Rohnson" στο Play store ή στο App store. Κατεβάστε και εγκαταστήστε την εφαρμογή Rohnson.
2. Επιλέξτε εγγραφή. Στη συνέχεια, επιλέξτε τη χώρα σας, εισάγετε το email σας και πατήστε «Συνέχεια». Θα λάβετε έναν κωδικό επιβεβαίωσης.
3. Εισάγετε τον κωδικό που λάβατε στο μείλ σας και πατήστε «Δημιουργία λογαριασμού» για να εισέλθετε στην εφαρμογή.
4. Ενεργοποιήστε τη λειτουργία Bluetooth στη συσκευή σας.
5. Κρατήστε πατημένα τα μπουτόν  και  για 3 δευτερόλεπτα και η ένδειξη Wi-Fi θα αναβοσβήνει γρήγορα. Στη συνέχεια, μεταβείτε στην εφαρμογή και πατήστε «Προσθήκη συσκευής» στο κάτω μέρος. Εάν η σύνδεση στο δίκτυο δεν είναι επιτυχής, η ένδειξη του WIFI θα σβήσει μετά από 2 λεπτά.

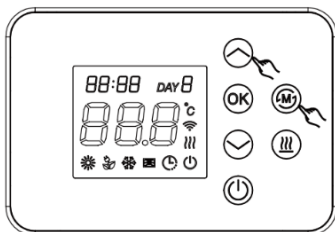

Σημείωση: Όταν η σύνδεση ολοκληρωθεί, η ένδειξη του Wi-Fi εμφανίζεται στην οθόνη και παραμένει αναμμένη όταν η συσκευή είναι σε κατάσταση αναμονής.

Διαγραφή λογαριασμού σύνδεσης

- Στην κατάσταση αναμονής ή όταν η συσκευή είναι ενεργοποιημένη, πατήστε

παρατεταμένα το κουμπί λειτουργίας  για 5 δευτερόλεπτα, θα ακουστεί ένας ήχος για 1,5 δευτερόλεπτο και ο λογαριασμός σύνδεσης διαγράφεται.

ΣΗΜΕΙΩΣΗ:

Στη λειτουργία Wi-Fi, όταν η συσκευή λειτουργεί για 24 ώρες συνεχώς, θα αναγκαστεί να απενεργοποιηθεί και θα πρέπει να επανεκκινηθεί χειροκίνητα.

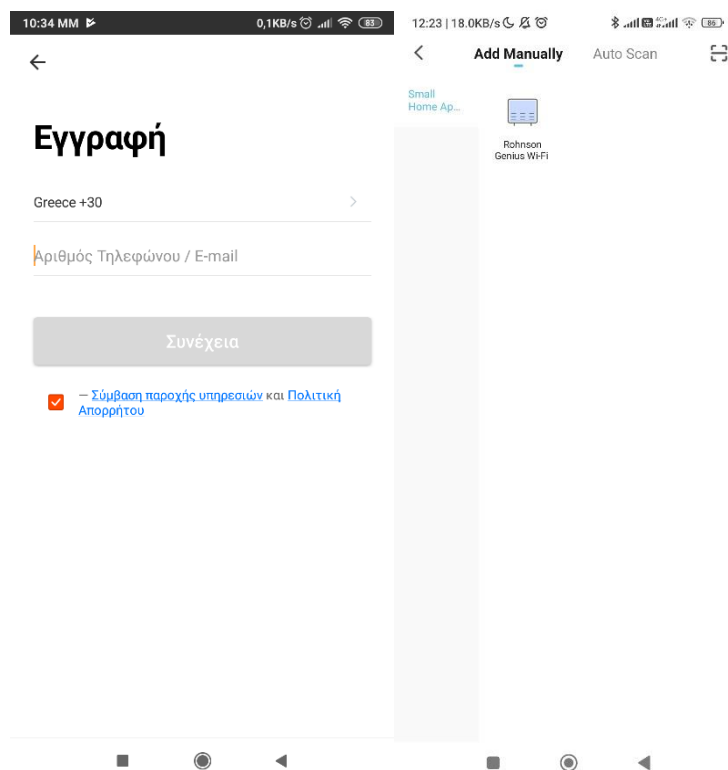
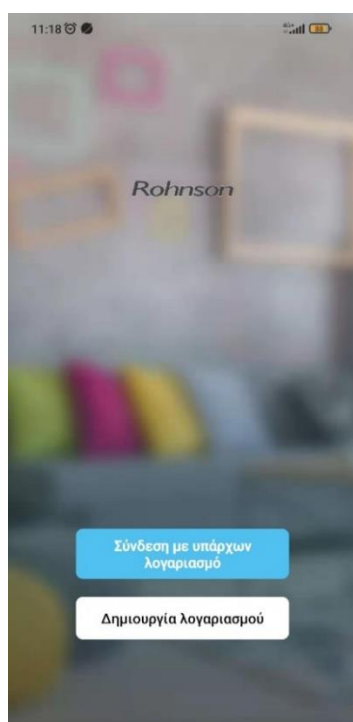

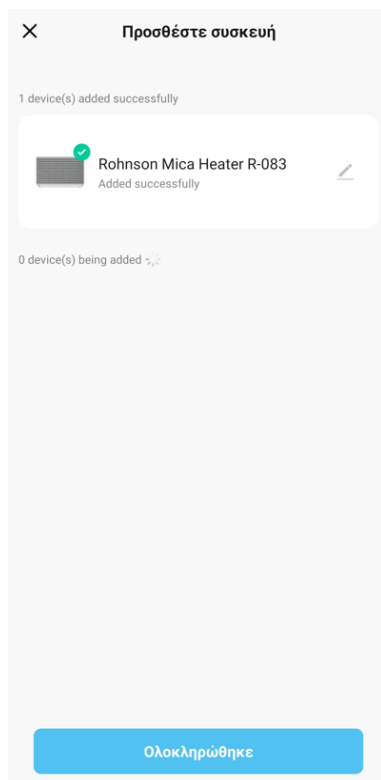
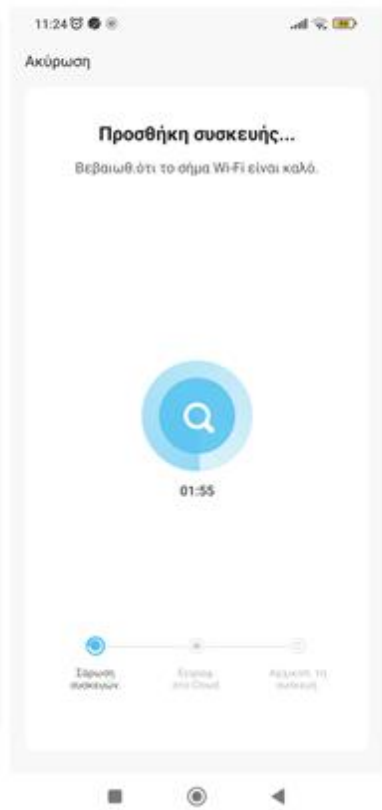
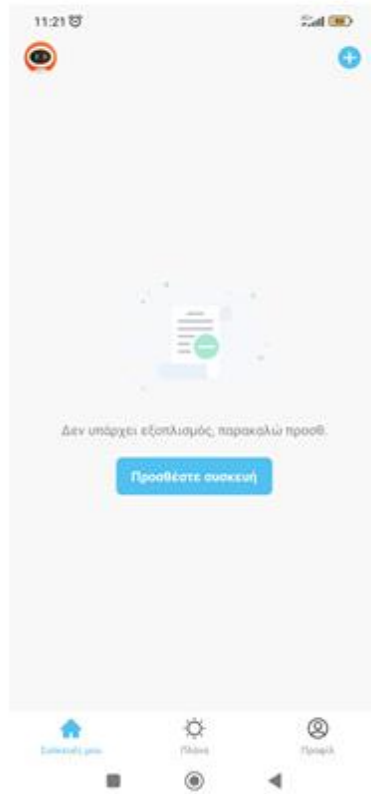
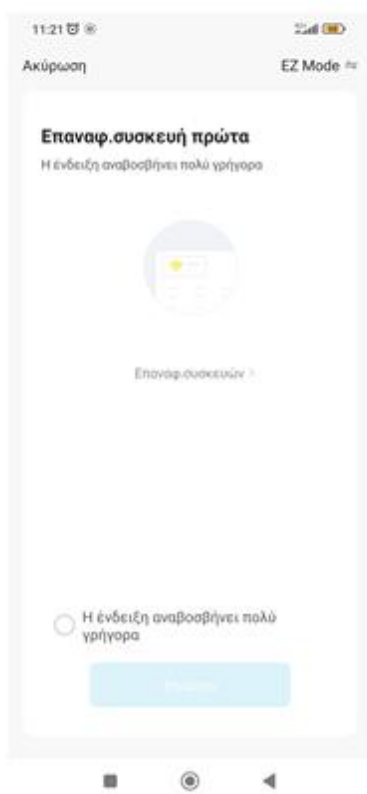

Η συσκευή έχει συνδεθεί επιτυχώς. Αν η συσκευή δεν προστεθεί επιτυχώς, επανεκκινήστε τη συσκευή και βεβαιωθείτε ότι η ένδειξη του Wi-Fi αναβοσβήνει γρήγορα, ελέγξτε ότι το δίκτυο Wi-Fi είναι 2,4GHz, βεβαιωθείτε ότι εισάγετε τον σωστό κωδικό Wi-Fi. Στη συνέχεια, προσπαθήστε ξανά.

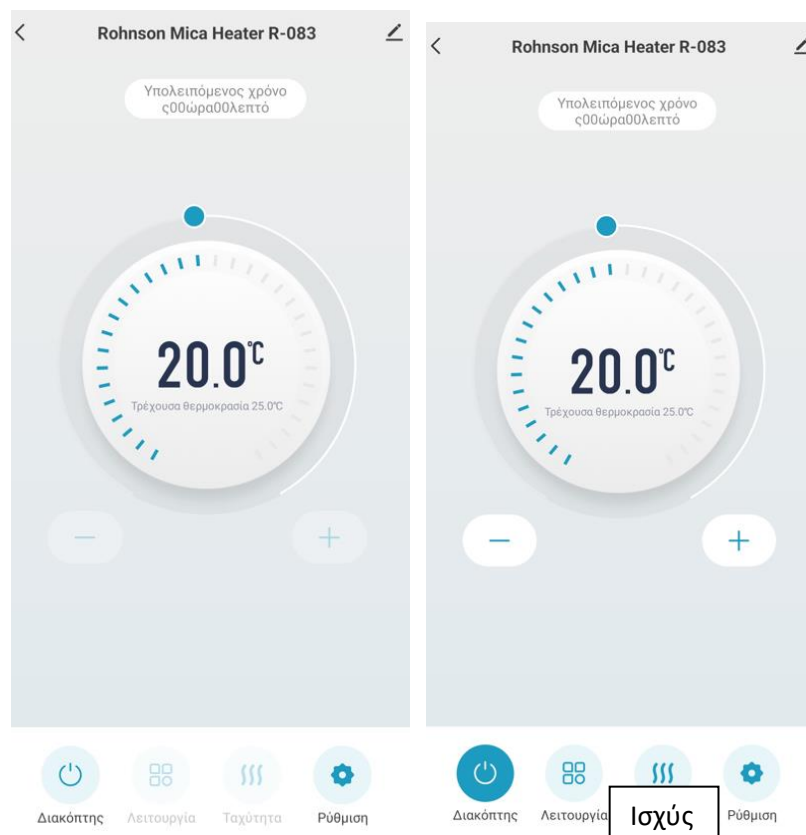

Η συσκευή είναι απενεργοποιημένη. Πατήστε το διακόπτη λειτουργίας on/off για να ενεργοποιήσετε τη συσκευή. Αφού την ενεργοποιήσετε, μπορείτε να προσαρμόσετε την επιθυμητή θερμοκρασία από 5-36°C. Όταν ενεργοποιείτε τη συσκευή, η προεπιλεγμένη ρύθμιση θερμοκρασίας είναι 25°C.

Επιλέξτε το μπουτόν «Λειτουργίες» (**Mode**) για να ορίσετε την επιθυμητή λειτουργία. Μπορείτε να επιλέξετε μεταξύ των παρακάτω λειτουργιών: Λειτουργία Comfort / Λειτουργία ECO / Λειτουργία προστασίας από τον πάγο (Anti-frost) / Λειτουργία Ανοιχτού παραθύρου (Open window) / Μη αυτόματη λειτουργία

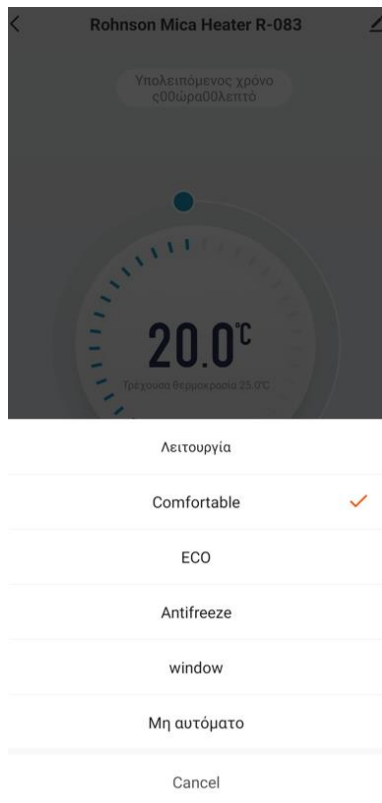

Επιλέξτε την ισχύ (**Gear**) για να ορίσετε το επιθυμητό επίπεδο ισχύος. Μπορείτε να επιλέξετε μεταξύ επιπέδου 1, χαμηλή ισχύς 1000W / επιπέδου 2, μεσαίας ισχύος 1400W / επιπέδου 3, μέγιστη ισχύς 2400W

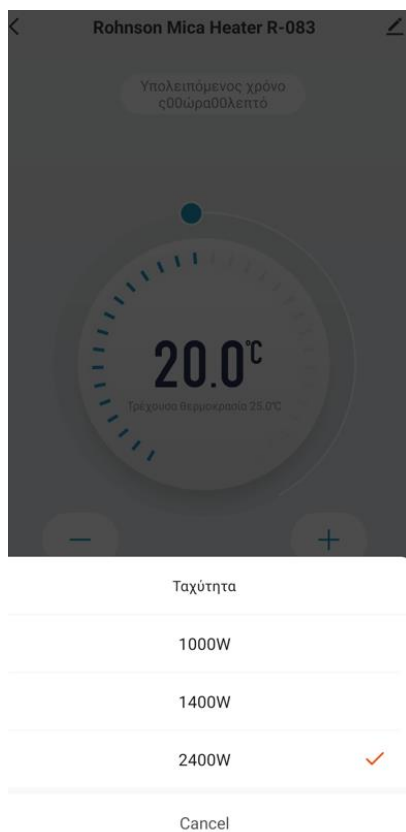

Πιέστε το μπουτόν «Ρυθμίσεις» (**settings**) για να φτιάξετε το δικό σας προσωπικό εβδομαδιαίο πρόγραμμα (ορίστε συγκεκριμένη ώρα και μέρα). Στη συνέχεια, πιέστε το μπουτόν «Αποθήκευση».

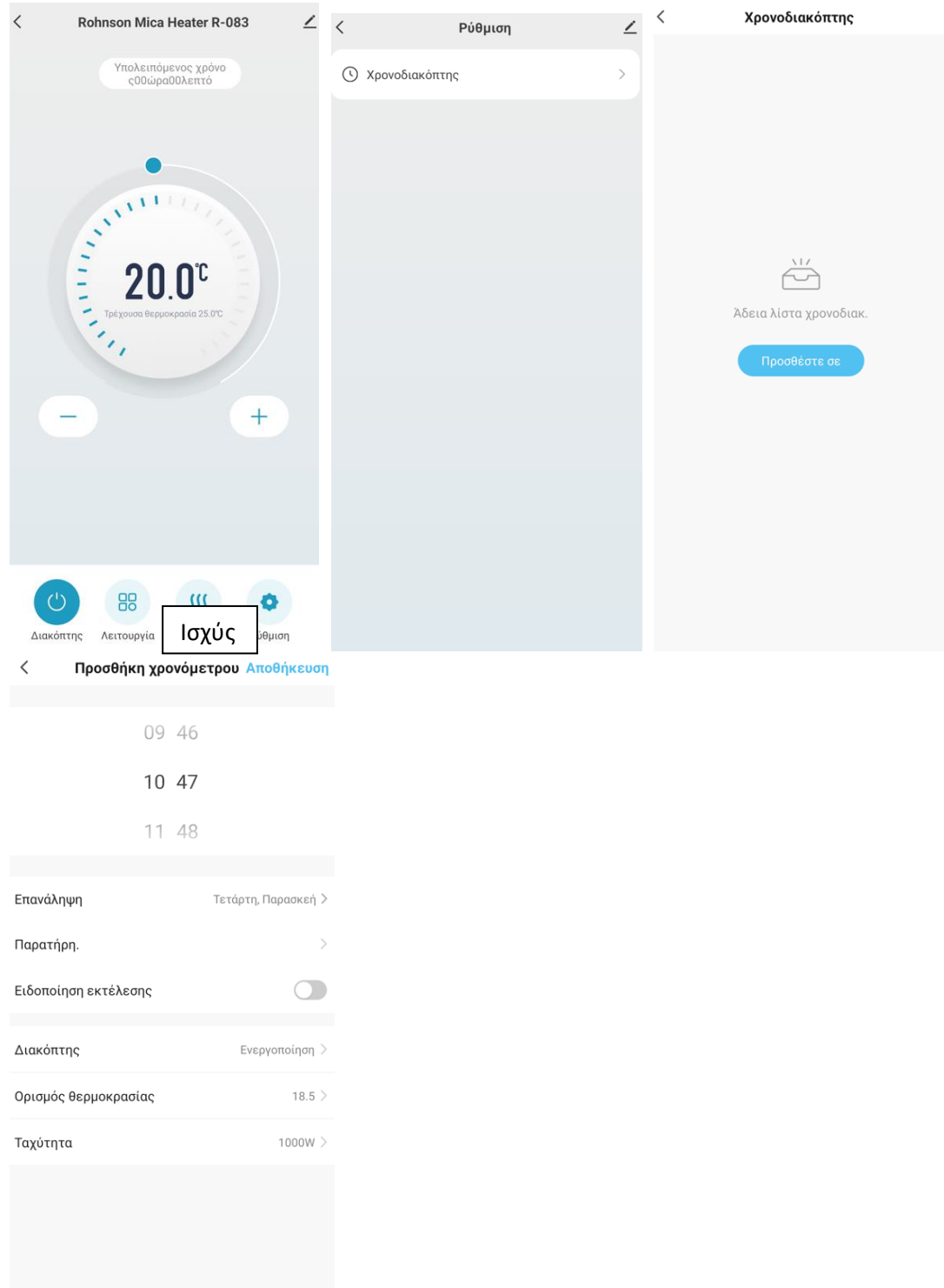

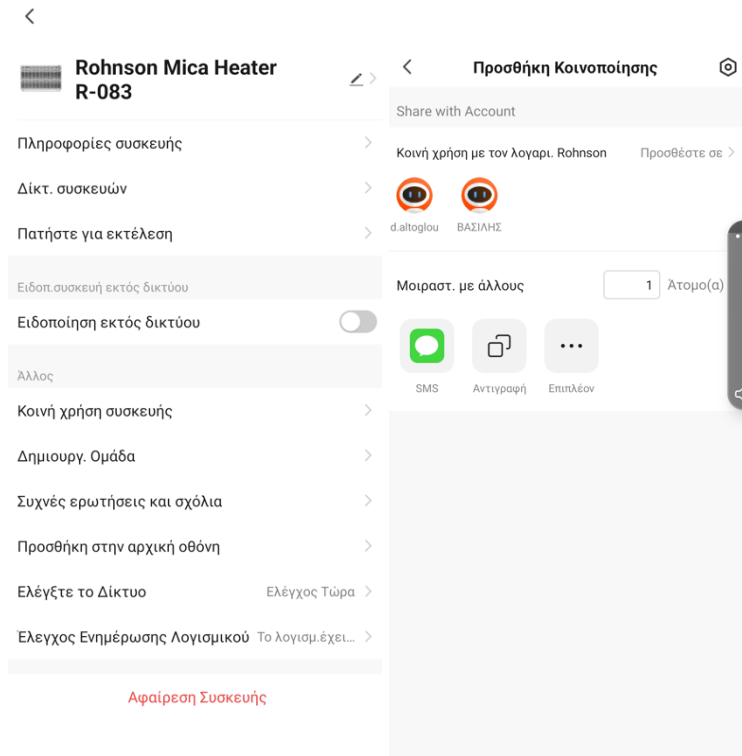

Επιλέξτε αυτό το μπουτόν  για περισσότερες επιλογές στη συσκευή σας.

Μπορείτε να αλλάξετε το όνομα της συσκευής, να ελέγξετε τις πληροφορίες της συσκευής ή να κοινοποιήσετε τη συσκευή με άλλα άτομα. Επιλέξτε κοινοποίηση συσκευής, προσθήκη κοινοποίησης, κοινοποίηση με λογαριασμό Rohnson ή άλλες επιλογές. Μπορείτε να κοινοποιήσετε τη συσκευή με άλλα 20 άτομα (το μέγιστο).



ΠΡΟΕΙΔΟΠΟΙΗΣΕΙΣ ΓΙΑ ΤΗ ΣΩΣΤΗ ΔΙΑΘΕΣΗ ΤΟΥ ΠΡΟΪΟΝΤΟΣ ΣΥΜΦΩΝΑ ΜΕ ΤΗΝ ΕΥΡΩΠΑΪΚΗ ΟΔΗΓΙΑ 2002/96/ΕΚ

Στο τέλος της ωφέλιμης ζωής του, το προϊόν δεν πρέπει να διατίθεται με τα αστικά απορρίμματα. Μπορεί να διατεθεί σε ειδικά κέντρα διαφοροποιημένης συλλογής που ορίζουν οι δημοτικές αρχές ή στις αντιπροσωπείες που παρέχουν αυτήν την υπηρεσία. Η διαφοροποιημένη διάθεση μιας ηλεκτρικής συσκευής βοηθά να αποφευχθούν πιθανές αρνητικές συνέπειες για το περιβάλλον και την υγεία από την ακατάλληλη διάθεση και επιτρέπει την ανακύκλωση των υλικών από τα οποία αποτελείται ώστε να επιτυγχάνεται σημαντική εξοικονόμηση ενέργειας και πόρων. Για την επισήμανση της υποχρεωτικής χωριστής διάθεσης, το προϊόν φέρει το σήμα του διαγραμμένου τροχοφόρου κάδου απορριμμάτων.

Κωδικός προϊόντος: R-083					
Χαρακτηριστικό	Σύμβολο	Αριθμητική Τιμή	Μονάδα	Χαρακτηριστικό	Μονάδα
Θερμική ισχύς				Είδος θερμικής ισχύος μόνον στην περίπτωση των ηλεκτρικών τοπικών θερμοσυσσωρευτών (να επιλεγθεί μία δυνατότητα)	
Ονομαστική θερμική ισχύς	P nom	2.327	kW	Χειροκίνητος ρυθμιστής θερμικού φορτίου με ενσωματωμένο θερμοστάτη	οχι
Ελάχιστη θερμική ισχύς (ενδεικτική)	Pmin	1.100	kW	Χειροκίνητος ρυθμιστής θερμικού φορτίου με ανάδραση θερμοκρασίας δωματίου και/ή θερμοκρασίας εξωτερικού χώρου	οχι
Μέγιστη συνεχής θερμική ισχύς	Pmax,c	2.327	kW	Ηλεκτρονικός ρυθμιστής θερμικού φορτίου με ανάδραση θερμοκρασίας δωματίου ή/και θερμοκρασίας εξωτερικού χώρου	οχι
Βοηθητική κατανάλωση ηλεκτρικής ενέργειας				Παραγωγή θερμότητας υποβοηθούμενη από ανεμιστήρα	οχι
Στην ονομαστική θερμική ισχύ	elmax	N/A	kW	Είδος θερμικής ισχύος/ρυθμιστή θερμοκρασίας δωματίου (να επιλεγθεί μία δυνατότητα)	
Στην ελάχιστη θερμική ισχύ	elmin	N/A	kW	Μονοβάθμια θερμική ισχύς και χωρίς ρυθμιστή θερμοκρασίας δωματίου	οχι
Σε κατάσταση αναμονής	elSB	0.00035	kW	Δύο ή περισσότερες χειροκίνητες βαθμίδες χωρίς ρυθμιστή θερμοκρασίας δωματίου	οχι
				Με μηχανικό θερμοστατικό ρυθμιστή θερμοκρασίας δωματίου	οχι
				Με ηλεκτρονικό ρυθμιστή θερμοκρασίας δωματίου	ναι
				Με ηλεκτρονικό ρυθμιστή θερμοκρασίας δωματίου και χρονοδιακόπτη ημέρας	οχι
				Με ηλεκτρονικό ρυθμιστή θερμοκρασίας δωματίου και χρονοδιακόπτη εβδομάδας	οχι
				Άλλες δυνατότητες ρύθμισης (επιτρέπονται πολλές επιλογές)	
				Ρυθμιστής θερμοκρασίας δωματίου με ανιχνευτή παρουσίας	οχι
				Ρυθμιστής θερμοκρασίας δωματίου με ανιχνευτή ανοιχτού παράθυρου	οχι
				Με δυνατότητα ρύθμισης εξ αποστάσεως	οχι
				Με ρυθμιστή προσαρμοζόμενης εκκίνησης	οχι
				Με περιορισμό διάρκειας λειτουργίας	οχι
				Με αισθητήρα θερμομέτρου μελανής σφαίρας.	οχι
ΣΤΟΙΧΕΙΑ ΕΠΙΚΟΙΝΩΝΙΑΣ: ΒΑΣΙΛΗΑΣ Α.Ε. (Κελετσέκη 8 Αθήνα, 11145)					

