

## MWE 230 G





# Περιεχόμενα

|   |    |
|---|----|
| Προφυλάξεις για την αποφυγή πιθανής έκθεσης σε υπερβολική ενέργεια μικροκυμάτων ..... | 4  |
| Σημαντικές πληροφορίες σχετικά με την ασφάλεια .....                                  | 5  |
| Οδηγίες σχετικά με την αποφυγή τραυματισμών και την εγκατάσταση γείωσης .....         | 7  |
| Σκεύη .....   | 8  |
| Η συσκευή σας .....   | 10 |
| Εγκατάσταση και Σύνδεση .....   | 11 |
| Οδηγίες λειτουργίας .....   | 12 |
| Αντιμετώπιση προβλημάτων .....  | 18 |

Αγαπητέ πελάτη,

Παρακαλείστε να διαβάσετε πολύ προσεκτικά τις οδηγίες στο παρόν φυλλάδιο, πριν χρησιμοποιήσετε την συσκευή σας και να το φυλάξετε σε μέρος που θα σας επιτρέψει να το συμβουλευέστε άμεσα, όποτε προκύπτει ανάγκη.

Κατ' αυτόν τον τρόπο θα εξασφαλίσετε καλύτερα αποτελέσματα κατά τη χρήση του φούρνου μικροκυμάτων σας για πολλά χρόνια.

## Προφυλάξεις για την αποφυγή πιθανής έκθεσης σε υπερβολική ενέργεια μικροκυμάτων

- α. Μην επιχειρήσετε να λειτουργήσετε τον φούρνο μικροκυμάτων με ανοικτή την πόρτα καθώς υπάρχει κίνδυνος έκθεσης σε επιβλαβή ενέργεια μικροκυμάτων. Είναι σημαντικό τα κλείστρα ασφαλείας να μην σπάσουν ή αλλοιωθούν.
- β. Μην τοποθετείτε αντικείμενα μεταξύ της πρόσοψης του φούρνου και της πόρτας. Μην επιτρέπετε την συσσώρευση βρωμιάς ή υπολειμμάτων καθαριστικού στις επιφάνειες στεγανοποίησης.
- γ. ΠΡΟΕΙΔΟΠΟΙΗΣΗ: Εάν η πόρτα ή η στεγανοποίηση της πόρτας έχουν υποστεί ζημιά, μην λειτουργήσετε τον φούρνο μέχρι να επισκευαστεί από αρμόδιο άτομο.

Εάν η συσκευή δεν διατηρείται καθαρή, η επιφάνειά της μπορεί να υποβαθμιστεί, να επηρεαστεί η διάρκεια ζωής του προϊόντος καθώς και να οδηγήσει σε επικίνδυνες καταστάσεις.

### Προδιαγραφές

|   |                      |
|---|----------------------|
| Μοντέλο:                                | MWE 230 G            |
| Ονομαστική τάση:                        | 230V ~ 50Hz          |
| Ονομαστική ισχύς εισόδου (μικροκύματα): | 1250 W               |
| Ονομαστική ισχύς εξόδου (μικροκύματα):  | 800 W                |
| Ονομαστική ισχύς εισόδου (γκριλ):       | 1000 W               |
| Χωρητικότητα φούρνου:                   | 23 L                 |
| Διάμετρος περιστρεφόμενου δίσκου:       | Ø 270mm              |
| Εξωτερικές διαστάσεις:                  | 485 x 386 x 292,5 mm |
| Καθαρό βάρος:                           | περίπου 14,4 kg      |

# Σημαντικές πληροφορίες σχετικά με την ασφάλεια

## ΠΡΟΕΙΔΟΠΟΙΗΣΗ

Για να μειωθεί ο κίνδυνος πυρκαγιάς, ηλεκτροπληξίας, τραυματισμού ή έκθεσης σε υπερβολική ενέργεια μικροκυμάτων, όταν χρησιμοποιείτε τη συσκευή σας, ακολουθήστε τις βασικές προφυλάξεις, συμπεριλαμβανομένων των παρακάτω:

1. **Προειδοποίηση:** Μη θερμαίνετε υγρά και άλλα τρόφιμα σε σφραγισμένα σκεύη. Υπάρχει πιθανότητα να εκραγούν.
2. **Προειδοποίηση:** Είναι επικίνδυνο για οποιοδήποτε άλλο άτομο εκτός από το αρμόδιο για να πραγματοποιήσει οποιαδήποτε εργασία σέρβις ή επισκευής που περιλαμβάνει την αφαίρεση του καλύμματος που παρέχει προστασία από την έκθεση στην ενέργεια μικροκυμάτων.
3. **Προειδοποίηση:** Η συσκευή αυτή μπορεί να χρησιμοποιηθεί από παιδιά μόνο εφόσον τους έχουν δοθεί επαρκείς οδηγίες σχετικά με την ασφαλή χρήση της συσκευής και κατανοούν τους κινδύνους από την ακατάλληλη χρήση της.
4. **Προειδοποίηση:** Όταν η συσκευή λειτουργεί στην συνδιαστική λειτουργία, τα παιδιά θα πρέπει να χρησιμοποιούν τον φούρνο μικροκυμάτων μόνο υπό την επιτήρηση κάποιου ενήλικου, εξαιτίας των υψηλών θερμοκρασιών που αναπτύσσονται (αφορά τα μοντέλα που διαθέτουν γκριλ).
5. Χρησιμοποιείτε μόνο σκεύη που είναι κατάλληλα για χρήση σε φούρνους μικροκυμάτων.
6. Ο φούρνος θα πρέπει να καθαρίζεται τακτικά και να αφαιρούνται τυχόν υπολείματα τροφών.
7. Παρακαλούμε, διαβάστε την ενότητα "Προφυλάξεις για την αποφυγή πιθανής έκθεσης σε υπερβολική ενέργεια μικροκυμάτων".
8. Κατά το ζέσταμα φαγητού σε πλαστικά ή χάρτινα σκεύη, παρακολουθείτε τη συσκευή καθώς υπάρχει πιθανότητα ανάφλεξης.
9. Εάν εξέρχεται καπνός από την συσκευή, θέστε την εκτός λειτουργίας ή αποσυνδέστε τη από την παροχή ηλεκτρικού ρεύματος και διατηρήστε κλειστή την πόρτα για να καταστείλετε τυχόν φλόγες.
10. Μην ψήνετε υπερβολικά το φαγητό.
11. Μην χρησιμοποιείτε τον θάλαμο της συσκευής ως αποθηκευτικό χώρο. Μην αποθηκεύετε στο εσωτερικό του φούρνου αντικείμενα, όπως ψωμί, μπισκότα, κλπ.
12. Αφαιρείτε τα μεταλλικά κλιπ και τις μεταλλικές χειρολαβές από τις χάρτινες ή πλαστικές συσκευασίες, πριν τις τοποθετήσετε στον φούρνο.
13. Εγκαταστήστε την σύσκευή ακολουθώντας αποκλειστικά τις οδηγίες εγκατάστασης που παρέχονται.
14. Αβγά με το κέλυφός τους και ολόκληρα βραστά αβγά δεν πρέπει να ζεσταίνονται σε φούρνο μικροκυμάτων καθώς μπορεί να εκραγούν, ακόμα και μετά το τέλος της λειτουργίας του φούρνου μικροκυμάτων.
15. Χρησιμοποιείτε αυτή την συσκευή μόνο για τις προβλεπόμενες χρήσεις, όπως περιγράφονται στο παρόν εγχειρίδιο. Μην χρησιμοποιείτε μέσα στην συσκευή διαβρωτικά χημικά ή ατμό. Αυτός ο φούρνος μικροκυμάτων έχει σχεδιαστεί αποκλειστικά για την θέρμανση τροφίμων, για οικιακή χρήση (και όχι για επαγγελματική).
16. Αν το καλώδιο τροφοδοσίας έχει υποστεί φθορές, θα πρέπει να αντικατασταθεί από τον κατασκευαστή ή τον αντιπροσώπο του σέρβις ή ένα κατάλληλα εξουσιοδοτημένο άτομο, ώστε να αποφευχθούν τυχόν επικίνδυνες καταστάσεις.

## Σημαντικές πληροφορίες σχετικά με την ασφάλεια

17. Μην αποθηκεύετε ή χρησιμοποιείτε την συσκευή σε εξωτερικούς χώρους.
18. Μην χρησιμοποιείτε την συσκευή κοντά σε νερό, σε υγρά υπόγεια ή κοντά σε πισίνα.
19. Η θερμοκρασία των προσβάσιμων επιφανειών της συσκευής μπορεί να είναι υψηλή κατά την διάρκεια λειτουργίας της. Διατηρείτε το καλώδιο τροφοδοσίας μακριά από τις θερμές επιφάνειες και μην καλύπτετε τα σημεία εξαερισμού του φούρνου.
20. Μην επιτρέπετε στο καλώδιο να κρέμεται στην άκρη του τραπεζιού ή του πάγκου.
21. Εάν η συσκευή δεν διατηρείται καθαρή, η επιφάνειά της μπορεί να υποβαθμιστεί, να επηρεαστεί η διάρκεια ζωής του προϊόντος και να οδηγήσει σε επικίνδυνες καταστάσεις.
22. Το περιεχόμενο στα μπιμπερό και τα βάζα βρεφικής τροφής πρέπει να ανακινούνται καλά και θα πρέπει να ελέγξετε τη θερμοκρασία πριν από την κατανάλωση, για να αποφύγετε τα εγκαύματα.
23. Η θέρμανση ροφημάτων στο φούρνο μικροκυμάτων μπορεί να οδηγήσει σε καθυστερημένο βρασμό, ως εκ τούτου, πρέπει να λαμβάνεται μέριμνα κατά το χειρισμό του δοχείου.
24. Αυτή η συσκευή δεν είναι σχεδιασμένη για χρήση από άτομα (περιλαμβάνονται και τα παιδιά) με περιορισμένες σωματικές, αισθητηριακές και ψυχικές δυνατότητες ή χωρίς εμπειρία και γνώση, εκτός αν επιβλέπονται ή τους δοθούν οδηγίες σχετικά με την χρήση της συσκευής από το άτομο που είναι υπεύθυνο για την ασφάλειά τους.
25. Έχετε τα παιδιά υπό την συνεχή επίβλεψή σας ώστε να διασφαλίζετε ότι δεν παίζουν με τη συσκευή.
26. Αυτή η συσκευή δεν είναι σχεδιασμένη για να συνεργάζεται με εξωτερικό χρονόμετρο (μη ενσωματωμένο με τη συσκευή) ή με ένα ξεχωριστό σύστημα τηλεχειρισμού.
27. Η θερμοκρασία των προσβάσιμων επιφανειών της συσκευής μπορεί να είναι υψηλή κατά την διάρκεια λειτουργίας της. Διατηρείτε τα μικρά παιδιά μακριά από την συσκευή.
28. Μην χρησιμοποιείτε ατμοκαθαριστές.
29. Κατά τη διάρκεια της χρήσης, η συσκευή ζεσταίνεται. Προσέξτε ώστε να αποφεύγετε την επαφή με τα θερμαντικά στοιχεία στο εσωτερικό της συσκευής.
30. Χρησιμοποιείτε μόνο το θερμόμετρο που προτείνεται για αυτή τη συσκευή (ισχύει για τα μοντέλα που περιλαμβάνουν το στοιχείο ανίχνευσης θερμοκρασίας).
31. ΠΡΟΕΙΔΟΠΟΙΗΣΗ: Η συσκευή και τα προσβάσιμά της μέρη είναι ζεστά κατά τη διάρκεια της λειτουργίας της. Προσέξτε ώστε να αποφύγετε την επαφή με τα θερμαντικά στοιχεία της συσκευής. Τα παιδιά κάτω των 8 ετών θα πρέπει να διατηρούνται σε απόσταση από την συσκευή ή να επιβλέπονται συνεχώς.
32. Η πίσω επιφάνεια της συσκευής θα πρέπει να είναι τοποθετημένη προς κάποιον τοίχο.
33. Ο φούρνος μικροκυμάτων δεν θα πρέπει να τοποθετείται μέσα σε ντουλάπι εκτός εάν έχει γίνει έλεγχος της συσκευής για λειτουργία με τέτοιου είδους εγκατάσταση.

**ΔΙΑΒΑΣΤΕ ΠΡΟΣΕΚΤΙΚΑ ΤΙΣ ΟΔΗΓΙΕΣ ΠΟΥ ΠΑΡΕΧΟΝΤΑΙ ΣΤΟ ΠΑΡΟΝ ΕΓΧΕΙΡΙΔΙΟ ΚΑΙ ΦΥΛΑΞΤΕ ΤΟ ΣΕ ΑΣΦΑΛΕΣ ΜΕΡΟΣ ΓΙΑ ΜΕΛΛΟΝΤΙΚΗ ΑΝΑΦΟΡΑ.**

# Οδηγίες σχετικά με την αποφυγή τραυματισμών και την εγκατάσταση γείωσης

## ΚΙΝΔΥΝΟΣ ΗΛΕΚΤΡΟΠΛΗΞΙΑΣ

Αγγίζοντας μερικά από τα εσωτερικά εξαρτήματα της συσκευής μπορεί να προκληθεί σοβαρός τραυματισμός ή θάνατος. Μην αποσυναρμολογείτε τη συσκευή.

## ΠΡΟΕΙΔΟΠΟΙΗΣΗ: ΚΙΝΔΥΝΟΣ ΗΛΕΚΤΡΟΠΛΗΞΙΑΣ

Η μη σωστή γείωση της συσκευής μπορεί να προκαλέσει ηλεκτροπληξία. Μην συνδέετε την συσκευή με την πρίζα μέχρι η συσκευή να εγκατασταθεί και γειωθεί σωστά.

Αυτή η συσκευή πρέπει να γειωθεί. Σε περίπτωση βραχυκυκλώματος, η γείωση μειώνει τον κίνδυνο ηλεκτροπληξίας καθώς παρέχει διαφυγή του ρεύματος μέσω του καλωδίου γείωσης. Αυτή η συσκευή είναι εφοδιασμένη με καλώδιο που περιλαμβάνει καλώδιο γείωσης και βύσμα με γείωση. Το βύσμα θα πρέπει να τοποθετηθεί σε μία σωστά εγκατεστημένη και γειωμένη πρίζα.

Σε περίπτωση που δεν έχετε κατανοήσει πλήρως τις οδηγίες σχετικά με την γείωση της συσκευής ή έχετε αμφιβολία για την ορθή γείωσή της, παρακαλούμε συμβουλευτείτε ένα ηλεκτρολόγο ή έναν τεχνικό σέρβις. Στην περίπτωση που απαιτείται η χρήση μπαλαντέζας, παρακαλούμε χρησιμοποιήστε μπαλαντέζα που περιλαμβάνει και καλώδιο γείωσης.

1. Ένα σχετικά κοντό καλώδιο τροφοδοσίας παρέχεται με την συσκευή, ώστε να μειωθεί ο κίνδυνος μπλεξίματος ή παραπατήματος.
2. Εάν χρησιμοποιείτε μακρύ καλώδιο ή μπαλαντέζα θα πρέπει:
  - Η ηλεκτρική τάση του καλωδίου ή της μπαλαντέζας να είναι τουλάχιστον όσο η ηλεκτρική τάση της συσκευής.
  - Η μπαλαντέζα θα πρέπει να περιλαμβάνει καλώδιο γείωσης.
  - Το μακρύ καλώδιο θα πρέπει να τοποθετηθεί έτσι ώστε να μην κρέμεται από τον πάγκο εργασίας και τα παιδιά να μην μπορούν να το τραβήξουν ή να παραπατήσουν πάνω άθελά τους.

## ΚΑΘΑΡΙΣΜΟΣ

Βεβαιωθείτε ότι έχετε αποσυνδέσει την συσκευή από την παροχή ηλεκτρικού ρεύματος.

1. Καθαρίστε το εσωτερικό του φούρνου με ένα ελαφρώς υγρό πανί.
2. Καθαρίστε τα αξεσουάρ με σαπουνόνερο.
3. Το πλαίσιο της πόρτας, τα σημεία σφράγισης και τα παρακείμενα μέρη, όταν είναι βρώμικα, θα πρέπει να καθαρίζονται προσεκτικά με ένα υγρό πανί.
4. Μην χρησιμοποιείτε σκληρά λειαντικά καθαριστικά ή αιχμηρά μεταλλικά εργαλεία απόξεσης για να καθαρίσετε τη γυάλινη πόρτα του φούρνου, καθώς μπορεί να χαράξουν την επιφάνεια και να προκαλέσουν τη θραύση του γυαλιού.
5. Συμβουλή για πιο εύκολο καθαρισμό των εσωτερικών τοιχωμάτων του φούρνου όταν υπάρχουν κολλημένα υπολείμματα φαγητού: τοποθετήστε μισό λεμόνι σε ένα δοχείο, προσθέστε 300ml νερό και λειτουργήστε τον φούρνο μικροκυμάτων σε ισχύ 100% για 10 λεπτά. Σκουπίστε τον φούρνο χρησιμοποιώντας ένα μαλακό, στεγνό πανί.

## ΠΡΟΣΟΧΗ: ΚΙΝΔΥΝΟΣ ΤΡΑΥΜΑΤΙΣΜΟΥ

Είναι επικίνδυνο για οποιοδήποτε άλλο άτομο εκτός από το αρμόδιο να πραγματοποιήσει οποιαδήποτε εργασία σέρβις ή επισκευής που περιλαμβάνει την αφαίρεση του καλύμματος παροχής προστασίας από την έκθεση στην ενέργεια μικροκυμάτων.

Παρακαλούμε, διαβάστε την ενότητα "Κατάλληλα και ακατάλληλα σκεύη για χρήση στον φούρνο μικροκυμάτων". Ίσως υπάρχουν κάποια συγκεκριμένα μη-μεταλλικά σκεύη που δεν είναι ασφαλή για χρήση σε φούρνο μικροκυμάτων. Σε περίπτωση αμφιβολίας, παρακαλούμε δοκιμάστε το σχετικό σκεύος ακολουθώντας την παρακάτω διαδικασία:

### Δοκιμή σκεύους:

1. Γεμίστε ένα κατάλληλο για χρήση σε φούρνο μικροκυμάτων σκεύος με 1 φλυτζάνι κρύο νερό (250ml) μαζί με το σκεύος που θέλετε να δοκιμάσετε.
2. Ρυθμίστε σε μέγιστη ισχύ για 1 λεπτό.
3. Προσεκτικά αγγίξτε το σκεύος. Εάν το άδειο σκεύος είναι ζεστό, μην το χρησιμοποιήσετε ξανά στον φούρνο μικροκυμάτων.
4. Μην υπερβείτε το 1 λεπτό λειτουργίας του φούρνου.

### Κατάλληλα σκεύη για χρήση στον φούρνο μικροκυμάτων:

| Σκεύη                              | Παρατηρήσεις   |
|------------------------------------|--|
| Αλουμινόχαρτο                      | Μόνο για επικάλυψη. Μπορείτε να χρησιμοποιήσετε μικρά λεία κομμάτια αλουμινόχαρτου για να καλύψετε τα λεπτά σημεία του κρέατος ή των πουλερικών ώστε να μην καούν κατά το ψήσιμο. Υπάρχει περίπτωση να δημιουργηθεί ηλεκτρικό τόξο εάν το αλουμινόχαρτο είναι πολύ κοντά στα τοιχώματα του φούρνου. Το αλουμινόχαρτο θα πρέπει να απέχει από τα τοιχώματα του φούρνου τουλάχιστον 2,5cm.   |
| Ειδικό σκεύος ροδοκοκκινίσματος    | Ακολουθήστε τις οδηγίες του κατασκευαστή. Το κάτω μέρος του σκεύους ροδοκοκκινίσματος θα πρέπει να απέχει τουλάχιστον 5mm από τον περιστρεφόμενο δίσκο. Μη σωστή χρήση του σκεύους μπορεί να προκαλέσει την θραύση του περιστρεφόμενου δίσκου.   |
| Πιατικά φαγητού                    | Μόνο όσα επιτρέπεται η χρήση τους σε φούρνο μικροκυμάτων. Ακολουθήστε τις οδηγίες του κατασκευαστή. Μην χρησιμοποιείτε ραγισμένα πιατικά.  |
| Γυάλινα δοχεία                     | Αφαιρείτε πάντα το καπάκι. Χρησιμοποιήστε τα μόνο για να κάνετε τα τρόφιμα χλιαρά. Τα περισσότερα γυάλινα δοχεία δεν είναι θερμοανθεκτικά και υπάρχει κίνδυνος θραύσης τους.   |
| Γυάλινα ποτήρια                    | Μόνο όσα είναι θερμοανθεκτικά. Βεβαιωθείτε ότι δεν διαθέτουν μεταλλικά τελειώματα. Μην χρησιμοποιείτε ραγισμένα ποτήρια.   |
| Σακούλες μαγειρέματος για φούρνους | Ακολουθήστε τις οδηγίες του κατασκευαστή. Μην κλείνετε τις σακούλες με μεταλλικά δεσίματα. Δημιουργήστε τρύπες στις σακούλες ώστε να επιτρέπεται η διαφυγή του ατμού.  |
| Χάρτινα πιάτα και ποτήρια          | Χρήση μόνο για σύντομο μαγείρεμα/ζέσταμα. Κατά τη διάρκεια μαγειρέματος, μην αφήνετε ποτέ την συσκευή χωρίς επίβλεψη.  |
| Χαρτοπετσέτες                      | Χρησιμοποιήστε τις μόνο για την κάλυψη του τροφίμου που ξαναζεσταίνετε και για την απορρόφηση του λίπους. Μόνο για σύντομο μαγείρεμα και πάντα με επίβλεψη.  |
| Πλαστικά                           | Μόνο όσα επιτρέπεται η χρήση τους σε φούρνο μικροκυμάτων. Ακολουθήστε τις οδηγίες του κατασκευαστή. Θα πρέπει να είναι σημειωμένα με την ένδειξη "Microwave Safe". Μερικά πλαστικά μαλακώνουν καθώς το τρόφιμο που βρίσκεται στο εσωτερικό τους ζεσταίνεται. Θα πρέπει να κάνετε τρύπες στις "σακούλες για βράσιμο" και στις ερμητικά κλειστές πλαστικές σακούλες ώστε να εξαερίζονται, όπως αναγράφεται πάνω στις συσκευασίες τους. |
| Πλαστική μεμβράνη                  | Μόνο αυτές που επιτρέπεται η χρήση τους σε φούρνο μικροκυμάτων. Χρησιμοποιήστε την για την κάλυψη του φαγητού κατά τη διάρκεια του μαγειρέματος ώστε να συγκρατήσετε την υγρασία. Μην επιτρέπετε την επαφή της πλαστικής μεμβράνης με το τρόφιμο.  |
| Θερμόμετρα                         | Μόνο όσα επιτρέπεται η χρήση τους σε φούρνο μικροκυμάτων (θερμόμετρα κρέατος και γλυκών).  |
| Αντικολλητικό χαρτί                | Χρησιμοποιήστε το ως κάλυμα για την αποφυγή πιτσιλίσματος και για την διατήρηση της υγρασίας.  |



## Ακατάλληλα σκεύη για χρήση στον φούρνο μικροκυμάτων:

| Σκεύη   | Παρατηρήσεις  |
|---|---|
| Σκεύος απο αλουμίνιο                            | Μπορεί να δημιουργήσει ηλεκτρικό τόξο. Τοποθετήστε το τρόφιμο σε σκεύος κατάλληλο για χρήση σε φούρνο μικροκυμάτων. |
| Χαρτοκιβώτιο τροφίμων με μεταλλική χειρολαβή    | Μπορεί να δημιουργήσει ηλεκτρικό τόξο. Τοποθετήστε το τρόφιμο σε σκεύος κατάλληλο για χρήση σε φούρνο μικροκυμάτων. |
| Μεταλλικά σκεύη ή σκεύη με μεταλλική διακόσμηση | Το μέταλλο θωρακίζει το τρόφιμο από τα μικροκύματα. Η μεταλλική διακόσμηση μπορεί να δημιουργήσει ηλεκτρικό τόξο.   |
| Μεταλλικά δεσίματα                              | Μπορεί να δημιουργήσουν ηλεκτρικό τόξο και να προκληθεί πυρκαγιά στον φούρνο.                                       |
| Χάρτινες σακουλες                               | Μπορεί να προκαλέσουν πυρκαγιά στον φούρνο.   |
| Αφρώδες πλαστικό                                | Το αφρώδες πλαστικό σε υψηλές θερμοκρασίες μπορεί να λιώσει ή να μολύνει τα υγρά που βρίσκονται μέσα στον φούρνο.   |
| Ξύλο  | Το ξύλο μέσα στον φούρνο μικροκυμάτων μπορεί να στεγνώσει και μπορεί να σπάσει ή να ραγίσει.                        |

# Η συσκευή σας

## Μέρη της συσκευής σας

Αφαιρέστε τον φούρνο και όλα τα αξεσουάρ του, από την συσκευασία και το εσωτερικό του φούρνου.

Ο φούρνος σας διαθέτει τα παρακάτω αξεσουάρ:

- 1 Γυάλινος δίσκος
- 1 Κυκλικό εξάρτημα του περιστρεφόμενου δίσκου
- 1 Οδηγίες χρήσεως

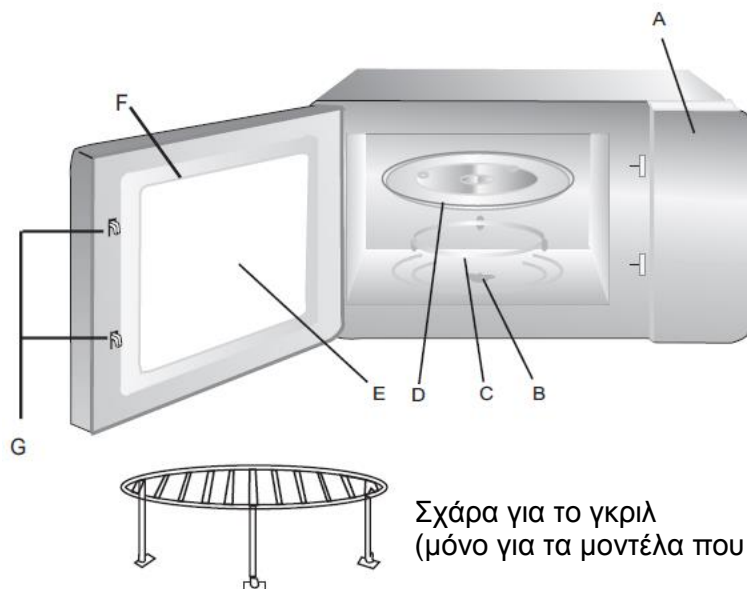

- A. Πίνακας χειρισμού
- B. Άξονας περιστροφής
- C. Κυκλικό εξάρτημα
- D. Γυάλινος δίσκος
- E. Παράθυρο επίβλεψης στην πόρτα
- F. Πόρτα
- G. Σύστημα εσωτερικής ασφάλισης

## Εγκατάσταση του περιστρεφόμενου δίσκου

Κεντρικό σημείο  
(από την κάτω μεριά)

Γυάλινος δίσκος

Άξονας περιστροφής

Κυκλικό εξάρτημα

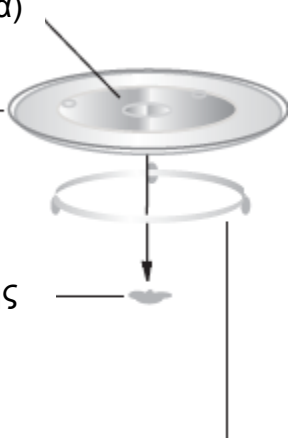

1. Μην τοποθετείτε ποτέ ανάποδα τον γυάλινο δίσκο. Τοποθετείτε πάντα στον φούρνο τον γυάλινο δίσκο.
2. Κατά τη διάρκεια μαγειρέματος θα πρέπει να χρησιμοποιούνται πάντα και ο γυάλινος δίσκος και το κυκλικό εξάρτημα.
3. Όλα τα τρόφιμα και τα σκεύη τροφίμων που θέλετε να μαγειρέψετε, θα πρέπει πάντα να τοποθετούνται πάνω στο γυάλινο δίσκο.
4. Εάν ο γυάλινος δίσκος ή το κυκλικό εξάρτημα σπάσουν ή ραγίσουν, παρακαλούμε επικοινωνήστε με το πλησιέστερο εξουσιοδοτημένο κέντρο σέρβις.

# Εγκατάσταση και Σύνδεση

## Τοποθέτηση πάνω στον πάγκο εργασίας

Αφαιρέστε όλα τα υλικά συσκευασίας και τα αξεσουάρ.

Ελέγξτε ότι η συσκευή δεν έχει κάποια ζημιά, πχ βαθουλώματα ή σπασμένη πόρτα. Μην λειτουργήσετε την συσκευή εάν υπάρχει ζημιά.

Θάλαμος συσκευής: Αφαιρέστε τυχόν προστατευτικές μεμβράνες που βρίσκονται μέσα στην επιφάνεια του θαλάμου του φούρνου μικροκυμάτων.

Μην αφαιρέσετε το ανοικτό καφέ κάλυμμα μίκα που βρίσκεται μέσα στον θάλαμο της συσκευής και έχει σκοπό την προστασία του μάγνητρον.

## Εγκατάσταση

1. Επιλέξτε μία επίπεδη επιφάνεια που διαθέτει επαρκή χώρο για τους απαιτούμενους εξαερισμούς (εισροή ή/και εκροή αέρα).

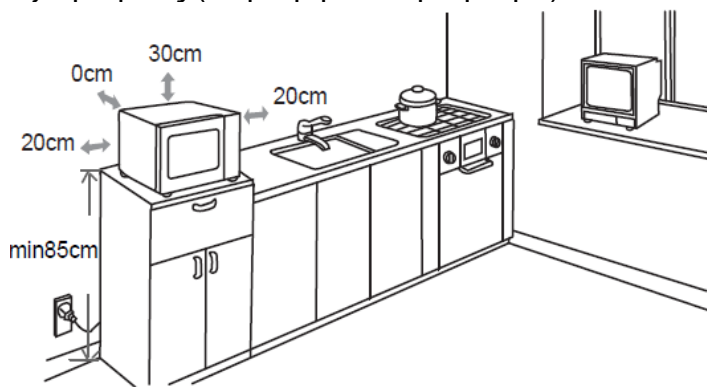

- α. Το ελάχιστο ύψος τοποθέτησης είναι 85cm.
- β. Η πίσω επιφάνεια της συσκευής θα πρέπει να είναι προς κάποιον τοίχο.  
Αφήστε ένα ελάχιστο κενό 30cm πάνω από την συσκευή και ένα ελάχιστο κενό 20cm ανάμεσα στον φούρνο μικροκυμάτων και οποιονδήποτε παρακείμενο τοίχο.
- γ. Μην αφαιρείτε τα ποδαράκια από το κάτω μέρος της συσκευής.
- δ. Η παρεμπόδιση των ανοιγμάτων εξαερισμού, μπορεί να προκαλέσει βλάβη στην συσκευή.
- ε. Τοποθετήστε τον φούρνο μικροκυμάτων όσο πιο μακριά μπορείτε από ραδιόφωνα και τηλεοράσεις. Η λειτουργία του φούρνου μικροκυμάτων μπορεί να προκαλέσει παρεμβολές στην λήψη του ραδιοφώνου ή της τηλεόρασης.

2. Συνδέστε το βύσμα της συσκευής με την πρίζα παροχής ηλεκτρικού ρεύματος. Βεβαιωθείτε ότι η τάση και η συχνότητα είναι ίδια με τα στοιχεία που αναγράφονται στην ετικέτα τεχνικών χαρακτηριστικών.

**ΠΡΟΕΙΔΟΠΟΙΗΣΗ:** Μην τοποθετείτε τον φούρνο μικροκυμάτων πάνω σε πλατώ εστιών ή οποιαδήποτε άλλη πηγή θερμότητας. Εάν τοποθετήσετε την συσκευή κοντά ή πάνω από μία πηγή θερμότητας, ο φούρνος μικροκυμάτων μπορεί να υποστεί ζημιά και δεν καλύπτεται από εγγύηση.



**Η θερμοκρασία των προσβάσιμων επιφανειών της συσκευής μπορεί να είναι υψηλή κατά την διάρκεια λειτουργίας της.**

# Οδηγίες Λειτουργίας

Grill/  
Combi

**ΜΙΚΡΟΚΥΜΑΤΑ / GRILL /  
ΣΥΝΔΙΑΣΤΙΚΗ ΛΕΙΤΟΥΡΓΙΑ**



**ΑΠΟΨΥΞΗ ΜΕ ΒΑΣΗ ΤΟ ΒΑΡΟΣ / ΧΡΟΝΟ**



**ΡΟΛΟΪ / ΠΡΟ-ΡΥΘΜΙΣΗ ΧΡΟΝΟΥ ΕΝΑΡΞΗΣ**

Stop/  
Clear

**ΑΚΥΡΩΣΗ / ΠΑΥΣΗ**

Start/  
+30Sec

**ΕΝΑΡΞΗ / + 30 ΔΕΥΤΕΡΟΛΕΠΤΑ**

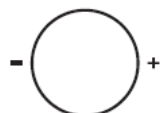

**TIMER / ΒΑΡΟΣ / ΑΥΤΟΜΑΤΑ ΜΕΝΟΥ**

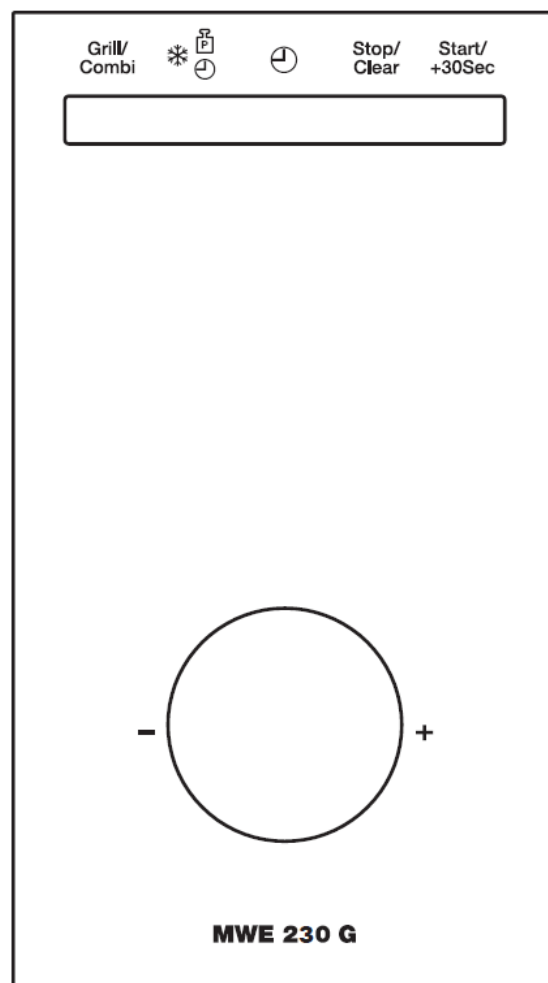





# Οδηγίες Λειτουργίας

Αυτός ο φούρνος μικροκυμάτων διαθέτει σύγχρονο ηλεκτρονικό καντράν χειρισμού ώστε να μπορείτε να ρυθμίσετε τις παραμέτρους του μαγειρέματος σύμφωνα με τις ανάγκες σας.

## 1. ΡΥΘΜΙΣΗ ΤΗΣ ΩΡΑΣ







Μόλις ηλεκτροδοτηθεί η συσκευή, θα εμφανιστεί στην οθόνη της συσκευής η ένδειξη "0:00" και ο βομβητής θα παράγει ένα ηχητικό σήμα.

1. Πιέστε το κουμπί  και τα ψηφία που αντιστοιχούν στις ώρες θα αρχίσουν να αναβοσβήνουν.
2. Γυρίστε το περιστρεφόμενο κουμπί  για να ρυθμίσετε τις ώρες (από 0 έως 23).
3. Πιέστε το κουμπί  και τα ψηφία που αντιστοιχούν στα λεπτά θα αρχίσουν να αναβοσβήνουν.
4. Γυρίστε το περιστρεφόμενο κουμπί  για να ρυθμίσετε τα λεπτά (από 0 έως 59).
5. Πιέστε το κουμπί  για να τερματίσετε την ρύθμιση της ώρας. Στην οθόνη θα αναβοσβήνει η ένδειξη ":".

Σημείωση:

- Εάν δεν ρυθμίσετε την ώρα, η συσκευή δεν θα μπορεί να λειτουργήσει.
- Εάν κατά την διάρκεια ρύθμισης της ώρας δεν πραγματοποιήσετε οποιαδήποτε ενέργεια για 1 λεπτό, ο φούρνος θα επιστρέψει αυτόματα στην προηγούμενη κατάσταση του.







## 2. ΜΑΓΕΙΡΕΜΑ ΜΕ ΜΙΚΡΟΚΥΜΑΤΑ

1. Πιέστε μία φορά το κουμπί  και στην οθόνη θα εμφανιστεί η ένδειξη "P100".
2. Πιέστε μερικές φορές το κουμπί  ή γυρίστε το περιστρεφόμενο κουμπί  για να επιλέξετε την ισχύ των μικροκυμάτων. Θα εμφανιστούν στην οθόνη διαδοχικά "P100", "P80", "P50", "P30", "P10".
3. Στην συνέχεια πιέστε το κουμπί  για να επιβεβαιώσετε την ρύθμιση.
4. Γυρίστε το περιστρεφόμενο κουμπί  για να ρυθμίσετε τον χρόνο μαγειρέματος (από 0:05 έως 95:00).
5. Πιέστε ξανά το κουμπί  για να ξεκινήσει το μαγείρεμα.

### Πίνακας Ισχυος Μικροκυμάτων

| Ισχύς μικροκυμάτων | 100% | 80% | 50% | 30% | 10% |
|--------------------|------|-----|-----|-----|-----|
| Οθόνη              | P100 | P80 | P50 | P30 | P10 |







## 3. ΜΑΓΕΙΡΕΜΑ ΜΕ ΓΚΡΙΛ

1. Πιέστε μία φορά το κουμπί  και στην οθόνη θα εμφανιστεί η ένδειξη "P100".
2. Πιέστε μερικές φορές το κουμπί  ή γυρίστε το περιστρεφόμενο κουμπί  για να επιλέξετε την ισχύ του γκριλ.
3. Πιέστε το κουμπί  για να επιβεβαιώσετε την ρύθμιση όταν στην LED οθόνη εμφανίζεται η ένδειξη "G".
4. Γυρίστε το περιστρεφόμενο κουμπί  για να ρυθμίσετε τον χρόνο λειτουργίας του γκριλ (από 0:05 έως 95:00).
5. Πιέστε το κουμπί  για να ξεκινήσει το μαγείρεμα.





Σημείωση: Όταν παρέλθει ο μισός χρόνος μαγειρέματος με το γκριλ, ο φούρνος θα παράγει 2 ηχητικά σήματα, το οποίο είναι φυσιολογικό. Για τα καλύτερα αποτελέσματα μαγειρέματος με γκριλ, θα πρέπει σε εκείνο το σημείο να γυρίσετε το φαγητό από την άλλη πλευρά και στη συνέχεια να κλείσετε την πόρτα και να πιέσετε το κουμπί  για να συνεχιστεί το μαγείρεμα. Εάν δεν κάνετε τίποτα από τα ανωτέρω, ο φούρνος θα συνεχίσει το μαγείρεμα.

# Οδηγίες Λειτουργίας

## 4. ΣΥΝΔΥΑΣΤΙΚΗ ΛΕΙΤΟΥΡΓΙΑ (ΜΙΚΡΟΚΥΜΑΤΑ + ΓΚΡΙΛ)





1. Πιέστε μία φορά το κουμπί  και στην οθόνη θα εμφανιστεί η ένδειξη "P100".
2. Πιέστε μερικές φορές το κουμπί  ή γυρίστε το περιστρεφόμενο κουμπί  για να επιλέξετε την ισχύ. Θα εμφανιστούν στην οθόνη διαδοχικά "C-1" (55% μικροκύματα + 45% γκριλ) και "C-2" (36% μικροκύματα + 64% γκριλ).
3. Πιέστε το κουμπί  για να επιβεβαιώσετε.
4. Γυρίστε το περιστρεφόμενο κουμπί  για να ρυθμίσετε τον χρόνο μαγειρέματος (από 0:05 έως 95:00).
5. Πιέστε το κουμπί  για να ξεκινήσει το μαγείρεμα.

## 5. ΓΡΗΓΟΡΗ ΕΝΑΡΞΗ

1. Σε κατάσταση αναμονής, πιέστε το κουμπί  για ξεκινήσετε το μαγείρεμα σε 100% ισχύ για 30 δευτερόλεπτα. Κάθε επιπλέον πίεση του ίδιου κουμπιού αυξάνει κατά 30 δευτερόλεπτα τον χρόνο μαγειρέματος, μέχρι τα 95 λεπτά.
2. Κατά την διάρκεια μαγειρέματος με μικροκύματα, με γκριλ, με συνδυαστική λειτουργία (μικροκύματα + γκριλ) και κατά τη διάρκεια απόψυξης, κάθε φορά που πιέζετε το κουμπί  μπορεί να αυξηθεί ο χρόνος μαγειρέματος.
3. Σε κατάσταση αναμονής, γυρίστε προς τα αριστερά το περιστρεφόμενο κουμπί  για να ρυθμίσετε άμεσα τον χρόνο μαγειρέματος με πλήρη (100%) ισχύ μικροκυμάτων και στην συνέχεια πιέστε το κουμπί  για να ξεκινήσει το μαγείρεμα.





Σημείωση: Όταν ο φούρνος μικροκυμάτων βρίσκεται σε κατάσταση των αυτόματων προγραμμάτων και στην απόψυξη με βάση το βάρος, ο χρόνος δεν μπορεί να αυξηθεί αν πιέσετε το κουμπί .

## 6. ΑΠΟΨΥΞΗ ΜΕ ΒΑΣΗ ΤΟ ΒΑΡΟΣ

1. Πιέστε μία φορά το κουμπί   και στην οθόνη θα εμφανιστεί η ένδειξη "dEF1".
2. Γυρίστε το περιστρεφόμενο κουμπί  για να επιλέξετε το βάρος του τροφίμου (από 100 μέχρι 2.000 γραμμάρια).
3. Πιέστε το κουμπί  για να ξεκινήσει η απόψυξη.

Σημείωση: Όταν παρέλθει ο μισός χρόνος της απόψυξης, ο φούρνος θα παράγει 2 ηχητικά σήματα, το οποίο είναι φυσιολογικό. Για τα καλύτερα αποτελέσματα της απόψυξης του τροφίμου, θα πρέπει σε εκείνο το σημείο να γυρίσετε το φαγητό από την άλλη πλευρά.

## 7. ΑΠΟΨΥΞΗ ΜΕ ΒΑΣΗ ΤΟΝ ΧΡΟΝΟ







1. Πιέστε δύο φορές το κουμπί   και στην οθόνη θα εμφανιστεί η ένδειξη "dEF2".
2. Γυρίστε το περιστρεφόμενο κουμπί  για να επιλέξετε τον χρόνο για την απόψυξη.
3. Πιέστε το κουμπί  για να ξεκινήσει η απόψυξη.

## 8. ΜΑΓΕΙΡΕΜΑ ΜΕ ΧΡΗΣΗ ΠΟΛΛΑΠΛΩΝ ΛΕΙΤΟΥΡΓΙΩΝ

Μπορείτε να προγραμματίσετε το μαγείρεμα μέχρι 2 συνεχόμενων λειτουργιών. Σε αυτή την περίπτωση, εάν η μία λειτουργία είναι η απόψυξη, τότε θα πρέπει να ρυθμίσετε πρώτα την λειτουργία της απόψυξης. Μετά από κάθε λειτουργία θα ακουστούν 2 ηχητικά σήματα και η επόμενη λειτουργία θα ξεκινήσει.











Σημείωση: Όταν χρησιμοποιείτε μαγείρεμα με χρήση πολλαπλών λειτουργιών, τα αυτόματα μενού δεν μπορούν να ρυθμιστούν ως μία από αυτές τις λειτουργίες.

Παράδειγμα: εάν θέλετε να αποψύξετε φαγητό για 5 λεπτά και στην συνέχεια να το μαγειρέψετε χρησιμοποιώντας 80% ισχύ μικροκυμάτων για 7 λεπτά, ακολουθήστε τα παρακάτω βήματα:

1. Πιέστε δύο φορές το κουμπί  και στην οθόνη του φούρνου θα εμφανιστεί η ένδειξη "dEF2"
2. Γυρίστε το περιστρεφόμενο κουμπί  για να επιλέξετε χρόνο απόψυξης 5 λεπτών.
3. Πιέστε μία φορά το κουμπί .
4. Γυρίστε το περιστρεφόμενο κουμπί  για να επιλέξετε 80% ισχύ μικροκυμάτων, μέχρι στην οθόνη να εμφανιστεί η ένδειξη "P80".
5. Πιέστε το κουμπί  για να επιβεβαιώσετε.
6. Γυρίστε το περιστρεφόμενο κουμπί  για να ρυθμίσετε χρόνο μαγειρέματος 7 λεπτών.
7. Πιέστε το κουμπί  για να ξεκινήσει το μαγείρεμα.

## 9. ΠΡΟ-ΡΥΘΜΙΣΗ ΧΡΟΝΟΥ ΕΝΑΡΞΗΣ ΛΕΙΤΟΥΡΓΙΑΣ





1. Αρχικά ρυθμίστε την ώρα στο ρολόι (συμβουλευτείτε την αντίστοιχη ενότητα).
2. Ρυθμίστε το πρόγραμμα μαγειρέματος. Μπορείτε να προγραμματίσετε το μαγείρεμα μέχρι 2 συνεχόμενων λειτουργιών. Σε αυτή την περίπτωση, δεν μπορείτε να προγραμματίσετε απόψυξη.  
Παράδειγμα: εάν θέλετε να μαγειρέψετε με 80% ισχύ μικροκυμάτων για 7 λεπτά.

- a. Πιέστε μία φορά το κουμπί .
  - b. Γυρίστε το περιστρεφόμενο κουμπί  για να επιλέξετε 80% ισχύ μικροκυμάτων, μέχρι στην οθόνη να εμφανιστεί η ένδειξη "P80".
  - c. Πιέστε το κουμπί  για να επιβεβαιώσετε.
  - d. Γυρίστε το περιστρεφόμενο κουμπί  για να ρυθμίσετε χρόνο μαγειρέματος 7 λεπτών.  
Μετά από αυτά τα βήματα, παρακαλούμε, μην πιέσετε το κουμπί , αλλά ενεργείστε ως ακολούθως:
3. Πιέστε το κουμπί  και τα ψηφία που αντιστοιχούν στις ώρες θα αρχίσουν να αναβοσβήνουν.
  4. Γυρίστε το περιστρεφόμενο κουμπί  για να ρυθμίσετε τις ώρες (από 0 έως 23).
  5. Πιέστε το κουμπί  και τα ψηφία που αντιστοιχούν στα λεπτά θα αρχίσουν να αναβοσβήνουν.
  6. Γυρίστε το περιστρεφόμενο κουμπί  για να ρυθμίσετε τα λεπτά (από 0 έως 59).
  7. Πιέστε το κουμπί  για να επιβεβαιώσετε την ρύθμιση. Στην οθόνη θα φωτιστεί η ένδειξη ":", όταν φθάσει ο προγραμματισμένος χρόνος θα ακουστούν 2 ηχητικά σήματα και τότε θα ξεκινήσει αυτόματα το μαγείρεμα.

Σημείωση: αρχικά θα πρέπει να έχετε ρυθμίσει το ρολόι, διαφορετικά δεν θα μπορέσετε να προγραμματίσετε την έναρξη λειτουργίας.

# Οδηγίες Λειτουργίας

## 10. ΑΥΤΟΜΑΤΑ ΜΕΝΟΥ

1. Με τον φούρνο μικροκυμάτων σε κατάσταση αναμονής, γυρίστε προς τα δεξιά το περιστρεφόμενο κουμπί  για να διαλέξετε το μενού. Θα εμφανιστούν στην οθόνη οι ενδείξεις "A-1" μέχρι "A-8".
2. Πιέστε το κουμπί  για να επιβεβαιώσετε την ρύθμιση.
3. Γυρίστε το περιστρεφόμενο κουμπί  για να διαλέξετε το βάρος του τροφίμου.
4. Πιέστε το κουμπί  για να ξεκινήσει το μαγείρεμα.
5. Μετά το τελείωμα του μαγειρέματος, θα ακουστούν 5 ηχητικά σήματα.

| Αυτόματο Μενού   | Βάρος                  | Ένδειξη οθόνης | Ισχύς |
|------------------|------------------------|----------------|-------|
| A-1<br>ΖΕΣΤΑΜΑ   | 200 gr                 | 200            | 100%  |
|                  | 400 gr                 | 400            |       |
|                  | 600 gr                 | 600            |       |
| A-2<br>ΛΑΧΑΝΙΚΑ  | 200 gr                 | 200            | 100%  |
|                  | 300 gr                 | 300            |       |
|                  | 400 gr                 | 400            |       |
| A-3<br>ΨΑΡΙ      | 250 gr                 | 250            | 80%   |
|                  | 350 gr                 | 350            |       |
|                  | 450 gr                 | 450            |       |
| A-4<br>ΚΡΕΑΣ     | 250 gr                 | 250            | 100%  |
|                  | 350 gr                 | 350            |       |
|                  | 450 gr                 | 450            |       |
| A-5<br>ΜΑΚΑΡΟΝΙΑ | 50 gr (με 450ml νερό)  | 50             | 80%   |
|                  | 100 gr (με 800ml νερό) | 100            |       |
| A-6<br>ΠΑΤΑΤΕΣ   | 200 gr                 | 200            | 100%  |
|                  | 400 gr                 | 400            |       |
|                  | 600 gr                 | 600            |       |
| A-7<br>ΠΙΤΣΑ     | 200 gr                 | 200            | 100%  |
|                  | 400 gr                 | 400            |       |
| A-8<br>ΣΟΥΠΑ     | 200 gr                 | 200            | 80%   |
|                  | 400 gr                 | 400            |       |

## 11. ΚΛΕΙΔΩΜΑ ΑΣΦΑΛΕΙΑΣ ΓΙΑ ΤΑ ΠΑΙΔΙΑ

Κλειδωμα:

Σε κατάσταση αναμονής, πιέστε το κουμπί  για 3 δευτερόλεπτα. Θα ακουστεί ένα μακρόσυρτο ηχητικό σήμα υποδηλώνοντας ότι ο φούρνος έχει κλειδώσει. Στην οθόνη θα εμφανιστεί η ένδειξη [ - - ].



Ξεκλειδωμα:

Με κλειδωμένο τον φούρνο, πιέστε το κουμπί  για 3 δευτερόλεπτα. Θα ακουστεί ένα μακρόσυρτο ηχητικό σήμα υποδηλώνοντας ότι ο φούρνος δεν είναι πλέον κλειδωμένος.



# Οδηγίες Λειτουργίας

## 12. ΛΕΙΤΟΥΡΓΙΑ ΠΛΗΡΟΦΟΡΙΩΝ

1. Κατά τη διάρκεια λειτουργίας της συσκευής με μικροκύματα, γκριλ και συνδυαστικό μαγείρεμα, πιέστε το κουμπί <sup>Grill/</sup> <sub>Combi</sub> και η τρέχουσα ρυθμισμένη ισχύς θα εμφανιστεί στην οθόνη για 2-3 δευτερόλεπτα.
2. Κατά τη διάρκεια της προ-ρύθμισης χρόνου έναρξης λειτουργίας, πιέστε το κουμπί  και θα αναβοσβήνει στην οθόνη ο χρόνος καθυστέρησης έναρξης λειτουργίας για 2-3 δευτερόλεπτα. Στην συνέχεια θα εμφανιστεί το ρολόι.
3. Κατά τη διάρκεια μαγειρέματος, πιέστε το κουμπί  για να δείτε την τρέχουσα ώρα (θα εμφανιστεί στην οθόνη για 2-3 δευτερόλεπτα).

## 13. ΓΕΝΙΚΕΣ ΠΛΗΡΟΦΟΡΙΕΣ

1. Θα ακούγεται ένα ηχητικό σήμα όταν το κουμπί θα γυρίζει στην αρχή.
2. Εάν, κατά τη διάρκεια του μαγειρέματος, ανοίξετε την πόρτα, θα πρέπει να πιέσετε το κουμπί <sup>Start/</sup> <sub>+30Sec</sub> για να συνεχίσετε το μαγείρεμα.
3. Εάν έχετε ρυθμίσει το πρόγραμμα μαγειρέματος και δεν πιέσετε το κουμπί <sup>Start/</sup> <sub>+30Sec</sub> μέσα στο επόμενο λεπτό, η ρύθμιση θα ακυρωθεί και στην οθόνη θα εμφανιστεί η τρέχουσα ώρα.
4. Θα ακούγεται ένα ηχητικό σήμα σε κάθε αποτελεσματικό πάτημα κουμπιού. Σε μη αποτελεσματικό πάτημα, δεν θα υπάρχει καμία αντίδραση.
5. Θα ακούγονται πέντε ηχητικά σήματα για να σας ενημερώσουν όταν το μαγείρεμα έχει τελειώσει.

# Αντιμετώπιση προβλημάτων

| Είναι φυσιολογική κατάσταση εάν:   |   |
|--|---|
| Ο φούρνος μικροκυμάτων δημιουργεί παρεμβολές στο σήμα της τηλεόρασης.                | Το σήμα του ραδιοφώνου και της τηλεόρασης μπορεί να έχουν παρεμβολές κατά τη διάρκεια λειτουργίας του φούρνου μικροκυμάτων. Είναι παρόμοιες παρεμβολές με αυτές που δημιουργούνται από μικρές οικιακές συσκευές, όπως μίξερ, ηλεκτρική σκούπα και ηλεκτρικός ανεμιστήρας. Αυτό είναι φυσιολογικό. |
| Ο φωτισμός του φούρνου μικροκυμάτων είναι υποτονικός.                                | Κατά τη διάρκεια μαγειρέματος με μικρή ισχύ μικροκυμάτων, ο φωτισμός του φούρνου μπορεί να γίνει υποτονικός. Αυτό είναι φυσιολογικό.  |
| Συσσωρεύεται ατμός πάνω στην πόρτα, ζεστός αέρας εξέρχεται από τα σημεία εξαερισμού. | Κατά τη διάρκεια μαγειρέματος, τα τρόφιμα παράγουν ατμό. Η μεγαλύτερη ποσότητα ατμού θα εξέλθει μέσω των σημείων εξαερισμού αλλά κάποια ποσότητα θα συσσωρευθεί πάνω στα κρύα μέρη του φούρνου, π.χ. πάνω στην πόρτα. Αυτό είναι φυσιολογικό.   |
| Ο φούρνος μικροκυμάτων τέθηκε κατά λάθος σε λειτουργία χωρίς περιεχόμενο (κενός).    | Απαγορεύεται η λειτουργία του φούρνου μικροκυμάτων χωρίς φορτίο (κενός). Είναι πολύ επικίνδυνο.   |

| Πρόβλημα   | Πιθανή αιτία   | Αντιμετώπιση   |
|--|--|--|
| Ο φούρνος μικροκυμάτων δεν ξεκινάει τη λειτουργία του.   | Δεν έχει συνδεθεί σωστά το καλώδιο τροφοδοσίας ηλεκτρικού ρεύματος της συσκευής. | Αφαιρέστε το βύσμα από την πρίζα. Τοποθετήστε το πάλι μετά από 10 δευτερόλεπτα.  |
|  | Καμένη ασφάλεια ή έχει τεθεί σε λειτουργία ο ασφαλειοδιακόπτης.                  | Αντικαταστήστε την καμένη ασφάλεια ή κάνετε reset στον ασφαλειοδιακόπτη (η επισκευή θα πρέπει να πραγματοποιείται από επαγγελματίες τεχνικούς του κατασκευαστή). |
|  | Υπάρχει πρόβλημα στη πρίζα παροχής ηλεκτρικού ρεύματος.                          | Ελέγξτε την πρίζα παροχής ηλεκτρικού ρεύματος με κάποια άλλη ηλεκτρική συσκευή.  |
| Ο φούρνος δεν θερμαίνει.   | Η πόρτα δεν έχει κλείσει σωστά.  | Κλείστε καλά την πόρτα.  |
| Κατά την διάρκεια λειτουργίας της συσκευής, ο γυάλινος περιστρεφόμενος δίσκος δημιουργεί θόρυβο. | Υπάρχουν βρωμιές στο κάτω μέρος του φούρνου.                                     | Αναφερθείτε στην ενότητα "Συντήρηση" για τον καθαρισμό των τμημάτων που έχουν βρωμιές.   |



Σύμφωνα με την Ευρωπαϊκή Οδηγία σχετικά με τη διαχείριση απορριμμάτων ηλεκτρικού και ηλεκτρονικού εξοπλισμού (WEEE), οι ηλεκτρικές οικιακές συσκευές δεν πρέπει να εγκαταλείπονται στους συμβατικούς κάδους ή χώρους συλλογής στερεών αστικών αποβλήτων. Παρακαλούμε αποσύρετε την συσκευή σας στους ειδικούς χώρους συλλογής (WEEE).

#### **ΠΑΡΑΤΗΡΗΣΕΙΣ**

*Η Teka διατηρεί το δικαίωμα να τροποποιήσει / βελτιώσει τα τεχνικά χαρακτηριστικά των προϊόντων της χωρίς προειδοποίηση.*

*Η Teka δεν ευθύνεται για τυχόν λάθη στο κείμενο των οδηγιών χρήσεως που προέρχονται από την απόδοση στην Ελληνική κατά τη μετάφραση.*

---



[www.teka.com](http://www.teka.com)

**ΤΕΚΑ ΕΛΛΑΣ Α.Ε.**

e-mail: [info@tekahellas.gr](mailto:info@tekahellas.gr)

**ΕΔΡΑ & ΕΚΘΕΣΙΑΚΟΣ ΧΩΡΟΣ**

Ασπρόπυργος : 193 00, Θέση Ρουπάκι,

Τηλ. : 210 9760283, 213 0057300

Fax : 210 9712725, 210 4256386

**S E R V I C E**  
**ΤΕΧΝΙΚΗ ΕΞΥΠΗΡΕΤΗΣΗ**

**ΑΘΗΝΑ** : 210-9760283, 213-0057300

**ΘΕΣ/ΝΙΚΗ** : 2310-846762, 2310-831061