



TCL

ΚΛΙΜΑΤΙΣΤΙΚΟ ΤΥΠΟΥ SPLIT C-Fresh

ΕΓΧΕΙΡΙΔΙΟ ΟΔΗΓΙΩΝ



Αυτό το εγχειρίδιο οδηγιών περιέχει σημαντικές πληροφορίες και συστάσεις που θα σας ζητούσαμε να τηρήσετε προκειμένου να επιτύχετε τα καλύτερα αποτελέσματα από το κλιματιστικό.

Σας ευχαριστούμε και πάλι.

ΠΕΡΙΕΧΟΜΕΝΑ

ΠΡΟΦΥΛΑΞΕΙΣ ΑΣΦΑΛΕΙΑΣ	1
ΟΝΟΜΑΣΙΑ ΤΜΗΜΑΤΩΝ ΚΛΙΜΑΤΙΣΤΙΚΟΥ	4
ΑΣΥΡΜΑΤΟ ΧΕΙΡΙΣΤΗΡΙΟ	6
ΟΔΗΓΙΕΣ ΛΕΙΤΟΥΡΓΙΑΣ	13
ΠΡΟΦΥΛΑΞΕΙΣ ΕΓΚΑΤΑΣΤΑΣΗΣ	14
ΕΓΚΑΤΑΣΤΑΣΗ ΕΣΩΤΕΡΙΚΗΣ ΜΟΝΑΔΑΣ	19
ΕΓΚΑΤΑΣΤΑΣΗ ΕΞΩΤΕΡΙΚΗΣ ΜΟΝΑΔΑΣ	22
ΔΟΚΙΜΑΣΤΙΚΗ ΛΕΙΤΟΥΡΓΙΑ	31
ΣΥΝΤΗΡΗΣΗ	34
ΕΠΙΛΥΣΗ ΒΛΑΒΩΝ	36
ΟΔΗΓΙΕΣ ΑΠΟΡΡΙΨΗΣ	37

* Ο σχεδιασμός και οι προδιαγραφές μπορεί να αλλάξουν με σκοπό τη βελτίωση του προϊόντος, χωρίς προηγούμενη ειδοποίηση.

Για λεπτομέρειες επικοινωνήστε με τον πράκτορα πωλήσεων ή τον κατασκευαστή σας.

* Το σχήμα και η θέση των πλήκτρων και των ενδείξεων μπορεί να διαφοροποιούνται ανάλογα με το μοντέλο, αλλά η λειτουργία τους παραμένει η ίδια

ΠΑΡΕΛΚΟΜΕΝΑ

Εσωτερική μονάδα



Ασύρματο
χειριστήριο



Μπαταρία
τύπου AAA x 2



Βίδες x 6



Εγχειρίδιο
χρήσης



Φίλτρο
φρέσκου αέρα



Κάλυμμα
σωλήνωσης τοίχου



Ταινία
μόνωσης



Γωνιακός
σύνδεσμος
(με μόνωση)



Μεταλλικό
Στήριγμα x 2



Σωλήνας
φρέσκου αέρα x 2



Ευθύς σύνδεσμος
(με μόνωση)



Ευθύς σύνδεσμος



Κάλυμμα
προστασίας



Πλαστικά
αγκύρια x 6



Παξιμάδια
ψυκτικής σωλήνωσης x 4

ξ μ



Σωλήνας
αποστράγγισης x 2



Μονωτική
ταινία



Σφραγιστικό



Φύλλο τεχνικών δεδομένων
και Ενεργειακός Πίνακας



Σύνδεσμος
αποστράγγισης



Μονωτικός
σωλήνας

1. Διαβάστε αυτές τις οδηγίες πριν εγκαταστήσετε και χρησιμοποιήσετε τη συσκευή
2. Κατά την εγκατάσταση των εσωτερικών και εξωτερικών μονάδων πρέπει να απαγορεύεται η πρόσβαση στην περιοχή εργασίας σε παιδιά. Μπορεί να συμβούν απρόβλεπτα ατυχήματα.
3. Βεβαιωθείτε ότι η βάση της εξωτερικής μονάδας είναι σταθερά στερεωμένη.
4. Βεβαιωθείτε ότι ο αέρας δεν μπορεί να εισέλθει στο ψυκτικό σύστημα και ελέγξτε για διαρροές ψυκτικού μέσου κατά τη μετακίνηση του κλιματιστικού.
5. Εκτελέστε έναν κύκλο δοκιμής μετά την εγκατάσταση του κλιματιστικού και καταγράψτε τα δεδομένα λειτουργίας.
6. Ο χρήστης πρέπει να προστατεύει την εσωτερική μονάδα με κατάλληλη ασφάλεια για το μέγιστο ρεύμα εισόδου ή με άλλη συσκευή προστασίας από υπερφόρτωση.
7. Βεβαιωθείτε ότι η τάση του δικτύου αντιστοιχεί με εκείνη που είναι τυπωμένη στην πινακίδα τεχνικών χαρακτηριστικών. Διατηρείτε το διακόπτη ή το φως τροφοδοσίας καθαρό. Εισάγετε το φως τροφοδοσίας σωστά και καλά στην πρίζα, αποφεύγοντας έτσι τον κίνδυνο ηλεκτροπληξίας ή πυρκαγιάς λόγω ανεπαρκούς επαφής.
8. Βεβαιωθείτε ότι η πρίζα είναι κατάλληλη για το φως, διαφορετικά φροντίστε για την αλλαγή της πρίζας.
9. Η συσκευή πρέπει να είναι εξοπλισμένη με μέσα αποσύνδεσης από το δίκτυο τροφοδοσίας με άνοιγμα επαφής σε όλους τους πόλους που να παρέχει πλήρη αποσύνδεση υπό συνθήκες υπέρτασης κατηγορίας III και τα μέσα αυτά πρέπει να είναι ενσωματωμένα στις σταθερές καλωδιώσεις σύμφωνα με τους κανόνες καλωδίωσης.
10. Το κλιματιστικό πρέπει να εγκατασταθεί από επαγγελματίες ή αρμόδια άτομα.
11. Μην τοποθετείτε τη συσκευή σε απόσταση μικρότερη των 50 cm από εύφλεκτες ουσίες (αλκοόλ, κλπ.) ή από δοχεία υπό πίεση (π.χ. δοχεία ψεκασμού).
12. Εάν η συσκευή χρησιμοποιείται σε χώρους χωρίς δυνατότητα αερισμού, πρέπει να ληφθούν προφυλάξεις για να αποφευχθεί η λόγω διαρροής παραμονή του ψυκτικού αερίου στο περιβάλλον και η δημιουργία κίνδυνου πυρκαγιάς
13. Τα υλικά συσκευασίας είναι ανακυκλώσιμα και πρέπει να απορρίπτονται στους ξεχωριστούς κάδους αποβλήτων. Στο τέλος της ωφέλιμης ζωής του κλιματιστικού παραδώστε το σε ένα ειδικό κέντρο συλλογής αποβλήτων για απόρριψη.
14. Χρησιμοποιείτε το κλιματιστικό μόνο σύμφωνα με τις οδηγίες αυτού του φυλλαδίου. Αυτές οι οδηγίες δεν προορίζονται να καλύπτουν όλες τις δυνατές καταστάσεις και συνθήκες. Όπως με οποιαδήποτε ηλεκτρική συσκευή οικιακής χρήσης, συνιστάται πάντοτε η κοινή λογική και προσοχή για την εγκατάσταση, τη λειτουργία και τη συντήρηση.
15. Η συσκευή πρέπει να εγκατασταθεί σύμφωνα με τους ισχύοντες εθνικούς κανονισμούς.
16. Πριν από την πρόσβαση στους ακροδέκτες, όλα τα κυκλώματα ισχύος πρέπει να αποσυνδεθούν από την τροφοδοσία.
17. Η συσκευή θα πρέπει να εγκατασταθεί σύμφωνα με τους ισχύοντες εθνικούς κανονισμούς καλωδίωσης.
18. Αυτή η συσκευή μπορεί να χρησιμοποιηθεί από παιδιά ηλικίας από 8 ετών και άνω και από άτομα με μειωμένες σωματικές, αισθητηριακές ή διανοητικές ικανότητες ή έλλειψη εμπειρίας και γνώσης, εάν τους έχει παρασχεθεί επιτήρηση και οδηγίες σχετικά με τη ασφαλή χρήση της συσκευής και κατανοούν τους κινδύνους που υπάρχουν. Τα παιδιά δεν πρέπει να παίζουν με τη συσκευή. Ο καθαρισμός και η συντήρηση από το χρήστη δεν πρέπει να πραγματοποιείται από παιδιά χωρίς επιτήρηση.

ΚΑΝΟΝΙΣΜΟΙ ΑΣΦΑΛΕΙΑΣ ΚΑΙ ΣΥΣΤΑΣΕΙΣ ΓΙΑ ΤΟ ΧΡΗΣΤΗ

19. Μην προσπαθήσετε να εγκαταστήσετε μόνοι σας το κλιματιστικό. Πάντοτε επικοινωνείτε με εξειδικευμένο τεχνικό προσωπικό.
20. Ο καθαρισμός και η συντήρηση πρέπει να πραγματοποιούνται από εξειδικευμένο τεχνικό προσωπικό. Σε κάθε περίπτωση, αποσυνδέετε τη συσκευή από το δίκτυο τροφοδοσίας πριν κάνετε οποιοδήποτε καθαρισμό ή συντήρηση.
21. Βεβαιωθείτε ότι η τάση του δικτύου αντιστοιχεί με εκείνη που είναι τυπωμένη στην πινακίδα τεχνικών χαρακτηριστικών. Διατηρείτε το διακόπτη ή το φως τροφοδοσίας καθαρό. Εισάγετε το φως τροφοδοσίας σωστά και καλά στην πρίζα, αποφεύγοντας έτσι τον κίνδυνο ηλεκτροπληξίας ή πυρκαγιάς λόγω ανεπαρκούς επαφής.
22. Κατά τη λειτουργία της συσκευής μη την απενεργοποιείτε τραβώντας το φως από την πρίζα, καθώς αυτό μπορεί να προκαλέσει σπινθήρα και να προκαλέσει πυρκαγιά κλπ.
23. Η συσκευή αυτή έχει κατασκευαστεί για κλιματισμό σε οικιακά περιβάλλοντα και δεν πρέπει να χρησιμοποιηθεί για οποιοδήποτε άλλο σκοπό, όπως για στεγνώματα ρούχων, ψύξη τροφίμων κλπ.
24. Χρησιμοποιείτε πάντοτε τη συσκευή με τοποθετημένο το φίλτρο αέρα. Η χρήση του κλιματιστικού χωρίς φίλτρο αέρα θα μπορούσε να προκαλέσει υπερβολική συσσώρευση σκόνης ή αποβλήτων στα εσωτερικά εξαρτήματα της συσκευής με πιθανές επακόλουθες βλάβες.
25. Ο χρήστης είναι υπεύθυνος για την εγκατάσταση της συσκευής από αρμόδιο τεχνικό, ο οποίος πρέπει να ελέγξει ότι είναι γειωμένη σύμφωνα με την ισχύουσα νομοθεσία και να εισαγάγει έναν θερμομαγνητικό ρελέ διαρροής.
26. Οι μπαταρίες του τηλεχειριστηρίου πρέπει να ανακυκλώνονται ή να απορρίπτονται σωστά. Απόρριψη μεταχειρισμένων μπαταριών --- Παρακαλούμε απορρίψτε τις μπαταρίες ως ταξινομημένα αστικά απόβλητα στο τοπικά προσβάσιμο σημείο συλλογής.
27. Ποτέ μην παραμένετε άμεσα εκτεθειμένοι στη ροή ψυχρού αέρα για μεγάλο χρονικό διάστημα. Η άμεση και παρατεταμένη έκθεση στον ψυχρό αέρα μπορεί να είναι επικίνδυνη για την υγεία σας. Ιδιαίτερη προσοχή πρέπει να δοθεί σε δωμάτια όπου υπάρχουν παιδιά, ηλικιωμένοι ή ασθενείς.
28. Εάν η συσκευή αναδύει καπνό ή υπάρχει μυρωδιά καμένου, διακόψτε αμέσως την παροχή ρεύματος και επικοινωνήστε με το σέρβις.
29. Η παρατεταμένη χρήση της συσκευής υπό τέτοιες συνθήκες μπορεί να προκαλέσει πυρκαγιά ή ηλεκτροπληξία.
30. Φροντίστε οι επισκευές να εκτελούνται μόνο από ένα εξουσιοδοτημένο σέρβις του κατασκευαστή. Λανθασμένη επισκευή μπορεί να εκθέσει τον χρήστη σε κίνδυνο ηλεκτροπληξίας κλπ.
31. Αποσυνδέστε τον αυτόματο διακόπτη εάν προβλέπεται να μην χρησιμοποιηθεί η συσκευή για μεγάλο χρονικό διάστημα. Η κατεύθυνση ροής αέρα πρέπει να ρυθμιστεί σωστά.
32. Τα περύγια πρέπει να κατευθύνονται προς τα κάτω στη λειτουργία θέρμανσης και προς τα επάνω στη λειτουργία ψύξης.
33. Βεβαιωθείτε ότι η συσκευή είναι αποσυνδεδεμένη από την τροφοδοσία ρεύματος όταν πρόκειται να παραμείνει εκτός λειτουργίας για μεγάλο χρονικό διάστημα και πριν πραγματοποιηθεί καθαρισμός ή συντήρηση.
34. Η επιλογή της καταλληλότερης θερμοκρασίας μπορεί να αποτρέψει την πρόκληση βλάβης στη συσκευή.

ΑΠΑΓΟΡΕΥΣΕΙΣ

1. Μην λυγίζετε, τραβάτε ή συμπίεζετε το καλώδιο τροφοδοσίας, καθώς κάτι τέτοιο μπορεί να το καταστρέψει. Ηλεκτροπληξίες ή πυρκαγιές πιθανώς οφείλονται σε κατεστραμμένο καλώδιο τροφοδοσίας. Ένα φθαρμένο καλώδιο τροφοδοσίας πρέπει να αντικαθίσταται μόνο από εξειδικευμένο τεχνικό προσωπικό.
2. Μην χρησιμοποιείτε μπαλάντζες ή πολύπριζα.
3. Μην αγγίζετε τη συσκευή όταν είστε ξυπόλυτοι ή μέρη του σώματός σας είναι βρεγμένα ή υγρά.
4. Μην παρεμποδίζετε την είσοδο ή την έξοδο αέρα της εσωτερικής ή της εξωτερικής μονάδας. Η απόφραξη αυτών των ανοιγμάτων προκαλεί μείωση της λειτουργικής απόδοσης του κλιματιστικού με πιθανές επακόλουθες βλάβες ή ζημιές.
5. Μην αλλοιώνετε τα χαρακτηριστικά της συσκευής με οποιονδήποτε τρόπο.
6. Μην τοποθετείτε τη συσκευή σε περιβάλλοντα όπου ο αέρας μπορεί να περιέχει αέριο, λάδι ή θείο ή κοντά σε πηγές θερμότητας.
7. Η συσκευή αυτή δεν προορίζεται για χρήση από άτομα (συμπεριλαμβανομένων των παιδιών) με μειωμένες φυσικές, αισθητήριες ή πνευματικές ικανότητες ή έλλειψη εμπειρίας και γνώσης, παρά μόνον υπό την εποπτεία ή τις οδηγίες, σχετικά με τη χρήση της συσκευής, ενός ατόμου υπεύθυνου για την ασφάλειά τους.
8. Μην ανεβαίνετε και μην τοποθετείτε βαριά ή ζεστά αντικείμενα επάνω στη συσκευή.
9. Μην αφήνετε τα παράθυρα ή τις πόρτες ανοιχτά για πολύ ώρα όταν λειτουργεί το κλιματιστικό.
10. Μην κατευθύνετε τη ροή του αέρα επάνω σε φυτά ή ζώα.
11. Μια παρατεταμένη και άμεση έκθεση στη ροή του ψυχρού αέρα από το κλιματιστικό μπορεί να έχει αρνητική επίδραση σε φυτά και ζώα.
12. Το κλιματιστικό δεν πρέπει να έρχεται σε επαφή με νερό. Η ηλεκτρική μόνωση μπορεί να καταστραφεί και να προκαλέσει ηλεκτροπληξία.
13. Μην ανεβαίνετε και μην τοποθετείτε αντικείμενα επάνω στη εξωτερική μονάδα.
14. Ποτέ μην εισάγετε βέργες ή παρόμοια αντικείμενα στη συσκευή. Μπορεί να προκαλέσει τραυματισμό.
15. Πρέπει να προσέχετε τα παιδιά ώστε να μην παίζουν με τη συσκευή. Εάν το καλώδιο τροφοδοσίας είναι φθαρμένο πρέπει να αντικατασταθεί από τον κατασκευαστή ή από τον εξουσιοδοτημένο επισκευαστή του ή από αντίστοιχα αρμόδια άτομα προκειμένου να αποφευχθεί τυχόν κίνδυνος.

ΟΝΟΜΑΣΙΑ ΤΜΗΜΑΤΩΝ ΚΛΙΜΑΤΙΣΤΙΚΟΥ

Εσωτερική Μονάδα

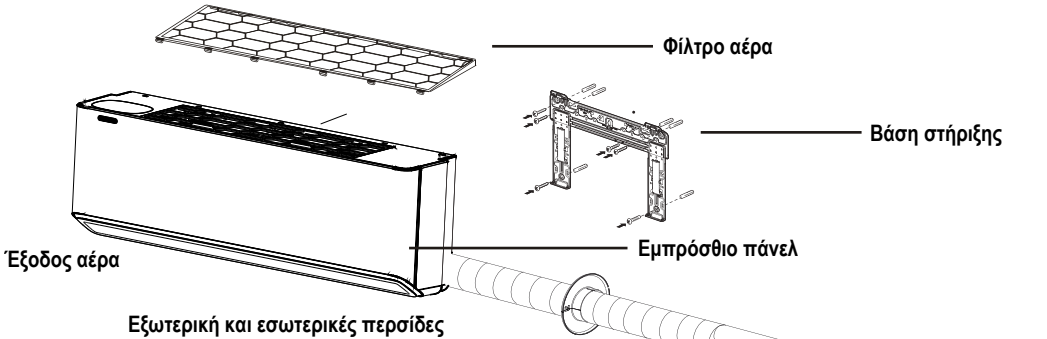

Εξωτερική Μονάδα

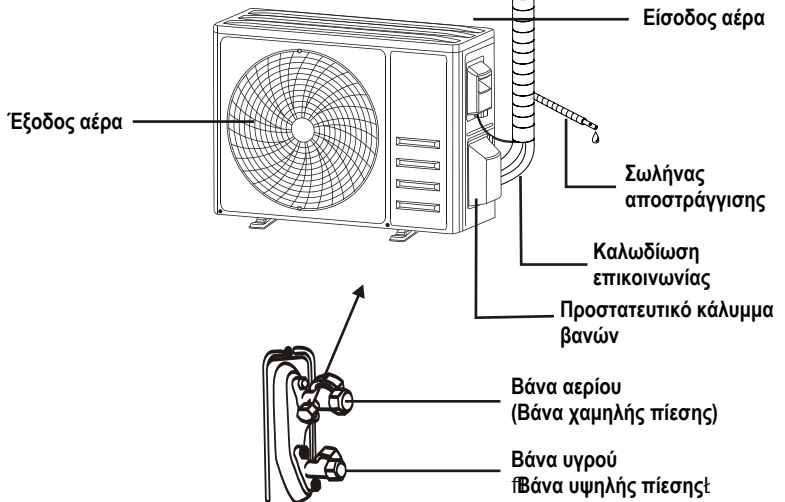



Έχοντας αφαιρέσει το προστατευτικό καπάκι

Σημείωση: Το σχέδιο που φαίνεται παραπάνω μπορεί να διαφέρει από το πραγματικό αντικείμενο. Παρακαλούμε λάβετε το τελευταίο σαν το σωστό.

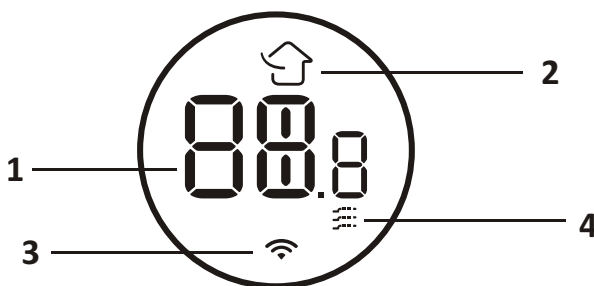
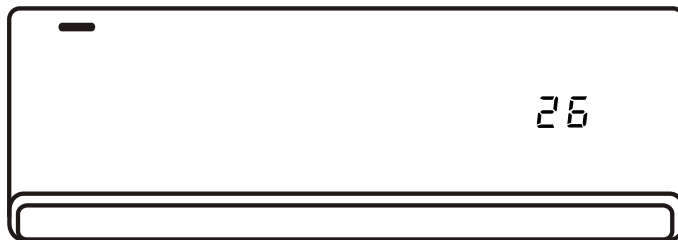
Οθόνη εσωτερικής μονάδας



No.	LED	Λειτουργία
1	88.8	Ένδειξη χρονοδιακόπτη, θερμοκρασίας και κωδικών σφαλμάτων
2		Εμφανίζεται όταν ενεργοποιείται η λειτουργία φρέσκου αέρα
3		Εμφανίζεται όταν ενεργοποιείται το Wi-Fi.
4		Εμφανίζεται όταν ενεργοποιείται η λειτουργία Gentle Wind

Σημείωση:

Το κλιματιστικό ρυθμίζει αυτόματα τη φωτεινότητα των ενδείξεων και την ένταση του βόμβου, σύμφωνα με την ένταση του φωτισμού του περιβάλλοντος. Εάν ανιχνεύσει πως το φως του περιβάλλοντος είναι ασθενές για κάποια χρονική περίοδο, θα απενεργοποιήσει προσωρινά τις ενδείξεις. Εάν το χειρίζεστε το τηλεχειριστήριο ή κάποια εφαρμογή, οι ενδείξεις θα εμφανίζονται για λίγο με χαμηλή φωτεινότητα, και ο βόμβος θα ηχεί με χαμηλότερη ένταση. Όταν το κλιματιστικό ανιχνεύσει δυνατό φως περιβάλλοντος για μια χρονική περίοδο, θα διακόψει τη συγκεκριμένη λειτουργία.



Το σχήμα και η θέση των διακοπών και των ενδείξεων μπορεί να διαφέρουν σε σχέση με το μοντέλο, αλλά η λειτουργία τους παραμένει η ίδια.



ΑΣΥΡΜΑΤΟ ΧΕΙΡΙΣΤΗΡΙΟ

Ενδείξεις τηλεχειριστηρίου

No.	Σύμβολο	Επεξήγηση
1		Ένδειξη μπαταρίας
2		Αυτόματη λειτουργία
3		Λειτουργία ψύξης
4		Λειτουργία αφύγρανσης
5		Λειτουργία ανεμιστήρα
6		Λειτουργία θέρμανσης
7		Οικονομική λειτουργία (ECO)
8		Χρονοδιακόπτης
9		Ένδειξη θερμοκρασίας
10		Ταχύτητα ανεμιστήρα: Αυτόματη/Χαμ./Χαμ.-Μεσ./Μεσ.-Υψηλή/Υψηλή
11		Αθόρυβη λειτουργία
12		Λειτουργία Turbo
13		Αυτόματη κίνηση περσίδων πάνω-κάτω
14		Αυτόματη κίνηση περσίδων δεξιά-αριστερά
15		Λειτουργία ύπνου
16		Λειτουργία υγείας
17		Λειτουργία I FEEL
18	8H	Λειτουργία θέρμανσης 8°C
19		Ένδειξη ισχύος σήματος
20		Λειτουργία Gentle Wind
21		Κλείδωμα για τα παιδιά
22		Ενεργοποίηση/Απενεργοποίηση φωτισμού οθόνης
23		Λειτουργία γεννήτριας (GEN)
24		Λειτουργία αυτοκαθαρισμού
25		Λειτουργία ενάντια στη δημιουργία μυκητών
26		Φρέσκος αέρας



Οι ενδείξεις και κάποιες από τις λειτουργίες μπορεί να διαφέρουν, ανάλογα με το μοντέλο.

No.	Πλήκτρο	Λειτουργία
1		Για την ενεργοποίηση/απενεργοποίηση του κλιματιστικού
2	^	Για την αύξηση της θερμοκρασίας, ή των ωρών στον χρονοδιακόπτη
3	v	Για τη μείωση της θερμοκρασίας, ή των ωρών στον χρονοδιακόπτη
4	MODE	Για την επιλογή του τρόπου λειτουργίας (Αυτόματη, Ψύξη, Αφύγρανση, Ανεμιστήρα, Θέρμανση)
5	ECO	/ της οικονομικής λειτουργίας (ECO)
		Παρατεταμένο πάτημα γ / ης λειτουργίας 8°C (προαιρετικό)
6	TURBO	/ της λειτουργίας TURBO.
7	FAN	Επιλογή ταχύτητας ανεμιστήρα, ανάμεσα σε Αυτόματη/Χαμ./Χαμ.-Μεσ./Μεσ.-Υψηλή/Υψηλή
8	TIMER	/ χρονοδιακόπτη
9	SLEEP	/ της λειτουργίας ύπνου (SLEEP)
10	DISPLAY	/ της οθόνης LED
11		εκκίνηση ή παύση της οριζόντιας κίνησης των περσίδων, ή τη ρύθμιση της ροής του αέρα πάνω/κάτω
12		Για την εκκίνηση ή παύση της οριζόντιας κίνησης των περσίδων, ή τη ρύθμιση της ροής του αέρα δεξιά/αριστερά
13	I FEEL	/ της λειτουργίας IFEEL
14	MUTE	/ της αθόρυβης λειτουργίας
		Παρατεταμένο πάτημα για / ης λειτουργίας γεννήτριας (προαιρετικό)
15	MODE + TIMER	/ της λειτουργίας κλειδώματος για τα παιδιά
16	GENTLE WIND	/ ης λειτουργίας GENTLE WIND (προαιρετικό)
17	HEALTH	/ ης λειτουργίας HEALTH (προαιρετικό)
		/ ης λειτουργίας αυτοκαθαρισμού (όταν η μονάδα είναι απενεργοποιημένη)
18	FRESH AIR	/ ης λειτουργίας Φρέσκου αέρα και την επιλογή ταχύτητας ανεμιστήρα

 Οι ενδείξεις και κάποιες λειτουργίες του τηλεχειριστηρίου μπορεί να διαφέρουν, ανάλογα με το μοντέλο.

 Το σχήμα και η θέση των πλήκτρων και των δεικτών, μπορεί να διαφέρουν ανάλογα με το μοντέλο, αλλά η λειτουργία τους παραμένει η ίδια.

 Η μονάδα επιβεβαιώνει τη σωστή λήψη της κάθε εντολής με ένα βόμβο.

Αντικατάσταση μπαταριών

Αφαιρέστε το καπάκι των μπαταριών, στην πίσω πλευρά του ασύρματου χειριστηρίου, σύροντάς το στην κατεύθυνση του βέλους.

Τοποθετήστε τις μπαταρίες, σύμφωνα με την κατεύθυνση (+ και -) που φαίνονται στο ασύρματο χειριστήριο.

Επανατοποθετήστε το καπάκι των μπαταριών, σύροντάς το στη θέση του.



Χρησιμοποιήστε 2 μπαταρίες, τύπου 2 LRO 3 AAA (1.5V).

Μη χρησιμοποιείτε επαναφορτιζόμενες μπαταρίες. Όταν η οθόνη των ενδείξεων δεν είναι πλέον ευανάγνωστη, αντικαταστήστε τις παλιές μπαταρίες με καινούργιες ίδιου τύπου.

Μην απορρίπτετε τις μπαταρίες στα κοινά αστικά απορρίμματα.

Για τέτοιου είδους απορρίμματα, απαιτείται η ειδική απόρριψή τους με σκοπό την ειδική διαχείρισή τους.

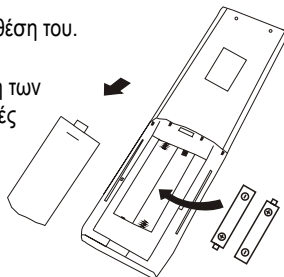

Σε κάποια μοντέλα τηλεχειριστηρίου, μπορείτε να επιλέξετε την ένδειξη της θερμοκρασίας, μεταξύ °C και °F.

1. Πιέστε και κρατήστε πατημένο το πλήκτρο **[TURBO]**, για πάνω από 5 δευτερόλεπτα, για να επιτραπεί η διαδικασία αλλαγής.
2. Πιέστε και κρατήστε πατημένο το πλήκτρο **[TURBO]**, μέχρι να αλλάξει μεταξύ °C και °F.
3. Στη συνέχεια αφήστε το και περιμένετε για 5 δευτερόλεπτα, για να ολοκληρωθεί η αλλαγή.

Σημείωση:

1. Στρίψτε το τηλεχειριστήριο προς το κλιματιστικό.
2. Βεβαιωθείτε πως δεν υπάρχουν αντικείμενα ανάμεσα στο τηλεχειριστήριο και τον δέκτη σήματος της εσωτερικής μονάδας.
3. Μην αφήνετε ποτέ το τηλεχειριστήριο εκτεθειμένο στις ακτίνες του ηλίου.
4. Κρατήστε το τηλεχειριστήριο σε απόσταση μεγαλύτερη του ενός μέτρου, από την τηλεόραση ή άλλες ηλεκτρικές συσκευές.

ΛΕΙΤΟΥΡΓΙΑ ΨΥΞΗΣ



Η λειτουργία ψύξης επιτρέπει στο κλιματιστικό να ψύχει το χώρο και την ίδια στιγμή να μειώνει την υγρασία του αέρα.

Για να ενεργοποιήσετε τη λειτουργία ψύξης (COOL), πιέστε το πλήκτρο **MODE** μέχρι να εμφανιστεί το σύμβολο ❄️ στην οθόνη.

Με τα πλήκτρα \wedge ή \vee , ρυθμίστε τη θερμοκρασία σε τιμή χαμηλότερη από αυτή του χώρου.

ΛΕΙΤΟΥΡΓΙΑ ΑΝΕΜΙΣΤΗΡΑ (όχι κουμπί ανεμιστήρα)

FAN ❁

Λειτουργία ανεμιστήρα, μόνο εξαερισμός.

Για να ενεργοποιήσετε τη λειτουργία Ανεμιστήρα (FAN), πιέστε το πλήκτρο **MODE**, μέχρι να εμφανιστεί το σύμβολο ❁ στην οθόνη.

ΑΦΥΓΡΑΝΣΗΣ

DRY ☁️

Η λειτουργία αυτή, μειώνει την υγρασία του αέρα, κάνοντας την ατμόσφαιρα του χώρου πιο άνετη.

Για να ενεργοποιήσετε τη λειτουργία ΑΦΥΓΡΑΝΣΗΣ (DRY), πιέστε το πλήκτρο **MODE**, μέχρι να εμφανιστεί το σύμβολο ☁️ στην οθόνη.

Τότε, ενεργοποιείται μία αυτόματη λειτουργία προ-ρύθμισης.

ΑΥΤΟΜΑΤΗ

AUTO 🔄

Αυτόματη λειτουργία.

Για να ενεργοποιήσετε την ΑΥΤΟΜΑΤΗ λειτουργία (AUTO), πιέστε το πλήκτρο **MODE**, μέχρι να εμφανιστεί το σύμβολο 🔄 στην οθόνη.

Στη λειτουργία AUTO, η λειτουργία θα επιλεγεί αυτόματα, σύμφωνα με τη θερμοκρασία του χώρου.

ΘΕΡΜΑΝΣΗΣ

HEAT ☀️

Η λειτουργία θέρμανσης, επιτρέπει στο κλιματιστικό να θερμαίνει το χώρο.

Για να ενεργοποιήσετε τη λειτουργία θέρμανσης (HEAT) πιέστε το πλήκτρο **MODE**, μέχρι να εμφανιστεί το σύμβολο ☀️, στην οθόνη. Με τα πλήκτρα \vee ή \wedge , ρυθμίστε τη θερμοκρασία σε τιμή υψηλότερη από αυτή του χώρου.

⚠️ Στη λειτουργία ΘΕΡΜΑΝΣΗΣ, η συσκευή μπορεί να ενεργοποιήσει αυτόματα έναν κύκλο απόψυξης, ο οποίος είναι σημαντικός για τον καθαρισμό του πάγου στον συμπυκνωτή, ώστε να ανακτηθεί ικανότητα εναλλαγής του. Αυτή η διαδικασία συνήθως διαρκεί περίπου 2~10 λεπτά. Μετά την απόψυξη, επανέρχεται αυτόματα στη λειτουργία ΘΕΡΜΑΝΣΗΣ.

⚠️ Για την αγορά της Βόρειας Αμερικής)

Εάν είναι απαραίτητο, μπορείτε να πιέσετε το πλήκτρο **ECO** για 10 φορές μέσα σε 8 δευτερόλεπτα, ενώ είσαστε στη λειτουργία θέρμανσης, για να εκκινήσετε την απόψυξη. Αυτό θα κάνει απόψυξη στην εξωτερική μονάδα πολύ ταχύτερα.

Λειτουργία ΤΑΧΥΤΗΤΑΣ ΑΝΕΜΙΣΤΗΡΑ (πλήκτρο FAN)

FAN 🌀

Αλλάζει την ταχύτητα λειτουργίας του ανεμιστήρα.

Πιέστε το πλήκτρο **FAN** για να ρυθμίσετε την ταχύτητα λειτουργίας του ανεμιστήρα, ανάμεσα σε ΑΥΤΟΜΑΤΗ/ΑΘΟΡΥΒΗ/ΧΑΜΗΛΗ/ΧΑΜΗΛΗ-ΜΕΣΑΙΑ/ΜΕΣΑΙΑ/ΜΕΣΑΙΑ-ΥΨΗΛΗ/ΥΨΗΛΗ/TURBO, με κυκλικό τρόπο.

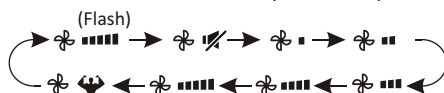

Κλειδωμα για τα παιδιά

1. Για να ενεργοποιήσετε τη λειτουργία πιέστε ταυτόχρονα και παρατεταμένα τα πλήκτρα **MODE** και **TIMER** και επαναλάβετε για να την απενεργοποιήσετε.
2. Κατά τη διάρκεια αυτής της λειτουργίας, δεν θα είναι ενεργό κανένα από τα άλλα πλήκτρα.

ΧΡΟΝΟΔΙΑΚΟΠΤΗΣ ΑΠΕΝΕΡΓΟΠΟΙΗΣΗΣ



Για την αυτόματη απενεργοποίηση της συσκευής.

Μπορείτε να ρυθμίσετε τον ΔΙΑΚΟΠΤΗ ΑΠΕΝΕΡΓΟΠΟΙΗΣΗΣ, όταν η μονάδα είναι ενεργοποιημένη.

Ρυθμίστε την αυτόματη απενεργοποίηση όπως παρακάτω:

1. Επιβεβαιώστε ότι η συσκευή είναι Ενεργοποιημένη.
2. Πιέστε το πλήκτρο **TIMER** μία φορά για να ρυθμίσετε την αυτόματη Απενεργοποίηση. Πιέστε \vee ή \wedge για να ρυθμίσετε την επιθυμητή ώρα.
3. Πιέστε το πλήκτρο **TIMER** για δεύτερη φορά για να επιβεβαιώσετε.

ΑΚΥΡΩΣΤΕ πιέζοντας το πλήκτρο **TIMER**

Σημείωση: Όλος ο προγραμματισμός θα πρέπει να γίνει μέσα σε 5 δευτερόλεπτα, διαφορετικά η ρύθμιση θα ακυρωθεί.



Για την αυτόματη ενεργοποίηση της συσκευής.

Μπορείτε να ρυθμίσετε τον ΔΙΑΚΟΠΤΗ ΕΝΕΡΓΟΠΟΙΗΣΗΣ, όταν η μονάδα είναι απενεργοποιημένη.

Ρυθμίστε την αυτόματη ενεργοποίηση όπως παρακάτω:

1. Επιβεβαιώστε ότι η συσκευή είναι Απενεργοποιημένη.
2. Πιέστε το πλήκτρο **TIMER** μία φορά για να ρυθμίσετε την αυτόματη Ενεργοποίηση. Πιέστε \vee ή \wedge για να ρυθμίσετε την επιθυμητή ώρα.
3. Πιέστε το πλήκτρο **TIMER** για δεύτερη φορά για να επιβεβαιώσετε.

ΑΚΥΡΩΣΤΕ πιέζοντας το πλήκτρο **TIMER**

Σημείωση: Όλος ο προγραμματισμός θα πρέπει να γίνει μέσα σε 5 δευτερόλεπτα, διαφορετικά η ρύθμιση θα ακυρωθεί.

ΕΛΕΓΧΟΣ ΡΟΗΣ ΑΕΡΑ



1. Με το πλήκτρο SWING ενεργοποιείτε τις περσίδες.
 - 1.1 Πιέστε για να ενεργοποιήσετε την ταλάντευση πάνω-κάτω, των οριζόντιων περσίδων. Στην οθόνη θα εμφανιστεί η ένδειξη .
 - 1.2 Πιέστε για να ενεργοποιήσετε την ταλάντευση δεξιά-αριστερά, των κάθετων ανακλαστήρων. Στην οθόνη θα εμφανιστεί η ένδειξη .
 - 1.3 Πιέστε ξανά, για να σταματήσετε την κίνηση ταλάντευσης, στο τρέχον σημείο.
2. Εάν οι κάθετοι ανακλαστήρες που βρίσκονται κάτω από τις περσίδες, ρυθμιστούν χειροκίνητα, επιτρέπουν την απευθείας κατεύθυνση της ροής του αέρα, είτε προς τα δεξιά είτε προς τα αριστερά.
3. Πιέζοντας για 3 δευτερόλεπτα τα πλήκτρα και για να επιλέξετε περισσότερες γωνίες κατεύθυνσης του αέρα.

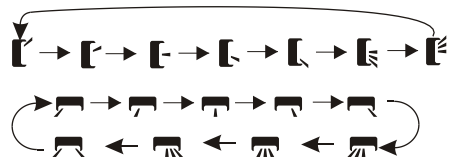

- ⚠ Ποτέ μη ρυθμίζετε μηχανοκίνητα τα πτερύγια, μπορεί να καταστραφεί ο ευαίσθητος μηχανισμός τους.
- ⚠ Μην εισάγετε τα δάχτυλά σας, ράβδους ή άλλα αντικείμενα στους αεραγωγούς εισαγωγής ή εξαγωγής. Τέτοια κατά λάθος επαφή, μπορεί να προκαλέσει απρόβλεπτη φθορά ή τραυματισμό.

ΛΕΙΤΟΥΡΓΙΑ TURBO



Για να ενεργοποιήσετε τη λειτουργία turbo, πιέστε το πλήκτρο TURBO, και στην οθόνη θα εμφανιστεί το εικονίδιο . Πατήστε ξανά για να ακυρώσετε. Στη λειτουργία Ψύξης/Θέρμανσης (COOL/HEAT), όταν επιλέξετε το χαρακτηριστικό TURBO, η συσκευή θα ενεργοποιήσει τη λειτουργία ταχείας ψύξης/ ταχείας θέρμανσης, με την υψηλότερη ταχύτητα ανεμιστήρα.

Αθόρυβη λειτουργία (MUTE)

MUTE 

1. Πιέστε το πλήκτρο **[MUTE]** για να ενεργοποιήσετε τη λειτουργία και στην οθόνη του τηλεχειριστηρίου θα εμφανιστεί η ένδειξη . Κάντε το ξανά για να απενεργοποιήσετε αυτή τη λειτουργία.
2. Κατά την αθόρυβη λειτουργία, στο τηλεχειριστήριο θα εμφανισθεί η αυτόματη ταχύτητα του ανεμιστήρα και η εσωτερική μονάδα θα λειτουργεί με τη χαμηλότερη δυνατή ταχύτητα ανεμιστήρα, για να είναι αθόρυβη.
3. Όταν πιέσετε το πλήκτρο FAN/ TURBO/ SLEEP, η ΑΘΟΥΡΥΒΗ λειτουργία θα ακυρωθεί. Η ΑΘΟΥΡΥΒΗ λειτουργία δε μπορεί να ενεργοποιηθεί κατά τη λειτουργία φύγρανσης.

Λειτουργία ύπνου (Sleep mode)

SLEEP 

Προ-ρυθμισμένο αυτόματο πρόγραμμα λειτουργίας.

Πιέστε το πλήκτρο **[SLEEP]** για να ενεργοποιήσετε τη λειτουργία ύπνου (SLEEP) και στην οθόνη θα εμφανιστεί η ένδειξη .

Πατήστε το πάλι για να διακόψετε τη λειτουργία ύπνου.

Μετά από 10 ώρες λειτουργίας στη ρύθμιση ύπνου, το κλιματιστικό θα επανέλθει στην προηγούμενη κατάσταση λειτουργίας.

Λειτουργία I FEEL (προαιρετική)

I FEEL 

Για να ενεργοποιήσετε τη λειτουργία, πιέστε το πλήκτρο **[I FEEL]** μέχρι να εμφανιστεί στην οθόνη του ασύρματου χειριστηρίου η ένδειξη . Κάνετε την ίδια διαδικασία για την απενεργοποιήσετε.

Αυτή η λειτουργία επιτρέπει στο ασύρματο χειριστήριο να μετρά την θερμοκρασία στο τρέχον σημείο στο οποίο βρίσκεται και να στέλνει το σχετικό σήμα στο κλιματιστικό, το οποίο βελτιστοποιεί τη θερμοκρασία γύρω σας, διασφαλίζοντας την άνεση σας.

Λειτουργία ECO

ECO 

Σε αυτή τη λειτουργία, η συσκευή θα κάνει αυτόματα εξοικονόμηση ενέργειας.

Πιέστε το πλήκτρο **[ECO]**, και θα εμφανιστεί στην οθόνη η ένδειξη  ενώ η συσκευή θα λειτουργεί στην κατάσταση ECO.

Πιέστε το ξανά για να ακυρώσετε τη λειτουργία.

Σημείωση: Η λειτουργία ECO, είναι διαθέσιμη και στη λειτουργία ΨΥΞΗΣ και στη λειτουργία ΘΕΡΜΑΝΣΗΣ.

Λειτουργία Οθόνης (εσωτερική οθόνη)

DISPLAY 

Ενεργοποιήστε/Απενεργοποιήστε την οθόνη LED στο πάνελ της εσωτ. μονάδας

Πιέστε το πλήκτρο **[DISPLAY]** για να απενεργοποιήσετε την οθόνη LED, στο πάνελ της εσωτερικής μονάδας. Πιέστε ξανά για να ενεργοποιήσετε την οθόνη LED.

Λειτουργία γεννήτριας (προαιρετική)



1. Ενεργοποιήστε πρώτα τη μονάδα και πατήστε παρατεταμένα το πλήκτρο **[MUTE]** για 3 δευτερόλεπτα, για την ενεργοποίηση της λειτουργίας και το ίδιο για την απενεργοποίηση της.
2. Κατά τη διάρκεια της λειτουργίας, πατήστε σύντομα το πλήκτρο **[MUTE]** για να επιλέξετε τον Γενικό τύπο L3 - L2 - L1 - OF.
3. Επιλέξτε OF και περιμένετε 2 δευτερόλεπτα για να βγει

Επαναφορά Wi-Fi

1. Μέθοδος 1: Πιέστε το πλήκτρο DISPLAY 6 φορές σε διάστημα 8 δευτερολέπτων.
2. Μέθοδος 2: Πιέστε το πλήκτρο ECO 6 φορές σε διάστημα 8 δευτερολέπτων.
3. Μέθοδος 3: Πατήστε παρατεταμένα το πλήκτρο MODE και \wedge , για περισσότερο από 3 δεύτερα.

Μετά τη λειτουργία, θα ακούσετε 2 βόμβους και στην οθόνη της εσωτερικής θα εμφανιστούν τα CE και AP.

Λειτουργία Αυτοκαθαρισμού (προαιρετική)

Για να ενεργοποιήσετε τη λειτουργία, αρχικά απενεργοποιήστε την εσωτ. μονάδα και μετά πιέστε το πλήκτρο **[HEALTH]**, θα ακούσετε ένα βόμβο και στην οθόνη LED θα εμφανιστεί **[AC]** ενώ στο χειριστήριο η ένδειξη .

1. Αυτή η λειτουργία βοηθά στην απομάκρυνση της συγκεντρωμένης βρωμιάς, των βακτηρίων κλπ, από τον εσωτερικό εξατμιστή.
2. Η λειτουργία αυτή θα διαρκέσει 30 λεπτά και έπειτα θα επιστρέψει στην προηγούμενη λειτουργία. Για να ακυρώσετε αυτή τη λειτουργία κατά την εκτέλεση της, μπορείτε να πιέσετε το πλήκτρο . Μόλις αυτή τελειώσει ή ακυρωθεί, θα ακούσετε 2 βόμβους.

 Η ύπαρξη κάποιου θορύβου κατά την εκτέλεση της λειτουργίας είναι φυσιολογική, καθώς κάποια πλαστικά διαστέλλονται με τη θέρμανση και συστέλλονται με την ψύξη.

 Για να αποφύγετε συγκεκριμένα χαρακτηριστικά προστασία ασφάλειας, προτείνουμε την εκτέλεση της λειτουργίας, στις παρακάτω θερμοκρασίες περιβάλλοντος.

Εσωτερική μονάδα	Θερμοκρ. < 86°F (30°C)
ξ μ	41°F (5°C) < μ < 86°F (30°C)

 Προτείνεται να εκτελείτε αυτή τη λειτουργία, κάθε 3 μήνες.

Λειτουργία θέρμανσης 8°C (προαιρετική)

1. Πατήστε παρατεταμένα και για περισσότερο από 3 δευτερόλεπτα, το πλήκτρο **[ECO]**, για να ενεργοποιήσετε τη λειτουργία, ενώ στο ασύρματο χειριστήριο θα εμφανιστεί το σύμβολο  (**[46°F]**). Επαναλάβετε για να απενεργοποιήσετε τη λειτουργία.
2. Η λειτουργία αυτή, θα εκκινήσει τη λειτουργία θέρμανσης όταν η θερμοκρασία του δωματίου είναι χαμηλότερη από 8°C (46°F), και θα επανέλθει σε κατάσταση αναμονής όταν η θερμοκρασία φτάσει στους 9°C (48°F).
3. Εάν η θερμοκρασία του δωματίου είναι υψηλότερη από 18°C (64°F), η συσκευή θα ακυρώσει αυτόματα τη συγκεκριμένη λειτουργία.

Λειτουργία Gentle Wind (προαιρετική)

1. Ενεργοποιήστε τη μονάδα στη λειτουργία ψύξης και πιέστε το πλήκτρο **[GENTLE WIND]** για να ενεργοποιήσετε αυτή τη λειτουργία ενώ στην οθόνη θα εμφανιστεί η ένδειξη . Επαναλάβετε για να την απενεργοποιήσετε
2. Αυτή η λειτουργία θα κλείσει αυτόματα τις κάθετες περσίδες και θα σας προσφέρει την ωραία αίσθηση του ήπιου και ευχάριστου αέρα.

Λειτουργία Health (προαιρετική)

1. Ενεργοποιήστε τη μονάδα και πιέστε το πλήκτρο **[HEALTH]** για να ενεργοποιήσετε τη λειτουργία, ενώ στην οθόνη θα εμφανιστεί το σύμβολο . Επαναλάβετε για να την απενεργοποιήσετε.
2. Όταν ενεργοποιείται η λειτουργία HEALTH, θα ενεργοποιηθούν και θα λειτουργούν οι λάμπες UVC (ανάλογα με το μοντέλο).

Λειτουργία Φρέσκου αέρα

FRESH AIR Η λειτουργία αυτή, θα εισάγει φρέσκο αέρα από τον εξωτερικό χώρο, στον εσωτερικό.

Πατήστε επανειλημμένα το πλήκτρο **[FRESH AIR]**, μέχρι να επιλέξετε την επιθυμητή ταχύτητα του Φρέσκου αέρα ή να απενεργοποιήσετε τη λειτουργία, με την ακολουθία **Χαμηλή-Μεσαία-Υψηλή-Απενεργοποίηση**.

Στην οθόνη θα εμφανιστούν οι παρακάτω ενδείξεις:

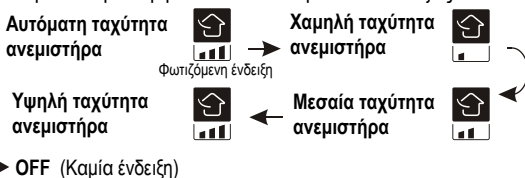

Σημείωση:

1. Η λειτουργία είναι διαθέσιμη στις λειτουργίες Απενεργοποιημένη/Θέρμανση/Ψύξη/Ανεμιστήρα/Αυτόματη
2. Όταν είναι απενεργοποιημένη, το σύστημα μπορεί να λειτουργήσει αυτόματα, λόγω της μεγάλης διαφοράς θερμοκρασίας ανάμεσα στο εσωτερικό και το εξωτερικό.
3. Εάν η εσωτερική οθόνη εμφανίζει την ένδειξη του Φρέσκου αέρα και CL, θα πρέπει να αντικαταστήσετε το φίλτρο και για να σβήσετε την ένδειξη CL, πρέπει να πιέσετε παρατεταμένα το πλήκτρο **[FRESH AIR]**, για περισσότερο από 5"

ΟΔΗΓΙΕΣ ΛΕΙΤΟΥΡΓΙΑΣ

- ❶ Εάν προσπαθήσετε να λειτουργήσετε το κλιματιστικό σε θερμοκρασία εκτός του καθορισμένου εύρους, μπορεί να ενεργοποιήσει τη συσκευή προστασίας του κλιματιστικού, το οποίο μπορεί να μη λειτουργήσει. Για αυτό το λόγο, προσπαθήστε να λειτουργείτε το κλιματιστικό στις ακόλουθες συνθήκες θερμοκρασίας.

Κλιματιστικό τεχνολογίας inverter

Λειτουργία		Θέρμανση	Ψύξη	Αφύγρυνση
Θερμοκρασία	μ μ	0°C~27°C(32°F~80°F)	17°C~32°C(63°F~90°F)	
Θερμοκρασία περιβάλλοντος		-20°C~24°C (-4°F~75°F)	15°C~50°C(59°F~122°F) (Θέρμανση σε χαμηλή θερμοκρασία) -15°C~50°C(5°F~122°F)	

Με την παροχή ισχύος συνδεδεμένης, μετά τη διακοπή λειτουργίας, επανεκκινήστε το κλιματιστικό ή αλλάξτε την κατάσταση λειτουργίας και θα ενεργοποιηθεί η προστασία του κλιματιστικού. Η λειτουργία του συμπιεστή θα επανέλθει μετά από 3 λεπτά.

- ❷ **Χαρακτηριστικά της λειτουργίας θέρμανσης (εφαρμόζεται σε αντλία θερμότητας)**

Προθέρμανση:

Όταν ενεργοποιείται η λειτουργία θέρμανσης, η εσωτερική μονάδα θα χρειαστεί 2~5 λεπτά για προθέρμανση, μετά τα οποία, το κλιματιστικό θα αρχίσει να θερμαίνει και να βγάζει θερμό αέρα.

Απόψυξη:

Κατά τη θέρμανση, όταν η εξωτερική μονάδα έχει σχηματίσει πάγο, το κλιματιστικό θα ενεργοποιήσει τη λειτουργία αυτόματης απόψυξης, για να βελτιώσει το αποτέλεσμα της θέρμανσης. Κατά τη διάρκεια της απόψυξης, οι ανεμιστήρες της εσωτερικής και εξωτερικής μονάδας θα σταματήσουν να λειτουργούν. Όταν η απόψυξη ολοκληρωθεί, το κλιματιστικό θα επανέλθει αυτόματα στη λειτουργία θέρμανσης.

- ❸ **Πλήκτρο έκτακτης ανάγκης:**

Εάν έχετε πρόβλημα με το τηλεχειριστήριο, ανοίξτε το πάνελ και βρείτε το πλήκτρο έκτακτης ανάγκης στην ηλεκτρονική πλακέτα ελέγχου. (Πιέζετε πάντα το πλήκτρο έκτακτης ανάγκης, με τη χρήση μονωμένου υλικού)

Τρέχουσα λειτουργία	Ενέργεια	Ανταπόκριση	Επόμενη λειτουργία
Κατάσταση αναμονής	Πιέστε μία φορά το πλήκτρο έκτακτης ανάγκης	Ακούγεται ένας σύντομος βόμβος	Λειτουργία ψύξης
μ (μόνο σε αντλίες θερμότητας)	2 φορές , μέσα σε 3"	Ακούγονται δύο σύντομοι βόμβοι	Λειτουργία θέρμανσης
μ	μ	Επαναλαμβανόμενος βόμβος για σύντομο χρονικό διάστημα	Απενεργοποιημένο

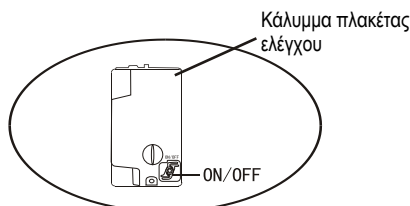
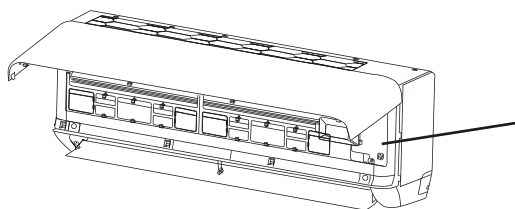

(ανοίξτε το πάνελ της εσωτερικής μονάδας)

1. Ελέγξτε τις πληροφορίες αυτού του εγχειριδίου για να βρείτε τις διαστάσεις του χώρου που απαιτείται για την σωστή εγκατάσταση αυτής της συσκευής, συμπεριλαμβανομένων των ελάχιστων επιτρεπών αποστάσεων σε σχέση με τις παρακείμενες κατασκευές.
2. Η μονάδα θα πρέπει να εγκατασταθεί, να λειτουργεί και να αποθηκεύεται σε χώρο με επιφάνεια μεγαλύτερη των 4m².
3. Το μήκος της ψυκτικής σωλήνωσης που θα εγκατασταθεί θα πρέπει να είναι όσο το δυνατό μικρότερο.
4. Η ψυκτική σωλήνωση θα πρέπει να προστατεύεται από φυσικές καταστροφές και δεν θα πρέπει να εγκατασταθεί σε χώρο χωρίς εξαερισμό, όταν αυτός είναι μικρότερος από 4m².
5. Θα πρέπει να ελέγχεται η συμμόρφωση με τους εθνικούς κανονισμούς αερίων.
6. Θα πρέπει να υπάρχει δυνατότητα πρόσβασης στις μηχανικές συνδέσεις για την εκτέλεση εργασιών συντήρησης.
7. Για τη διαχείριση, καθαρισμό, συντήρηση και την απόρριψη του ψυκτικού μέσου, ακολουθείστε τις οδηγίες που δίδονται στο παρόν φυλλάδιο.
8. Διασφαλίστε πως τα ανοίγματα του εξαερισμού δεν εμποδίζονται από αντικείμενα.
9. **Σημείωση:** Οι εργασίες συντήρησης θα πρέπει να γίνονται μόνο σύμφωνα με τις οδηγίες του κατασκευαστή.
10. **Προειδοποίηση:** Η συσκευή θα πρέπει να φυλάσσεται σε χώρο με καλό εξαερισμό και η επιφάνεια του χώρου πρέπει να είναι σύμφωνα με τις προδιαγραφές για τη λειτουργία του.
11. **Προειδοποίηση:** η συσκευή θα πρέπει να φυλάσσεται σε χώρο που δεν υπάρχουν διαρκώς αναμμένες φλόγες (για παράδειγμα μία συσκευή αερίου σε λειτουργία) και πηγές ανάφλεξης (για παράδειγμα ηλεκτρικός θερμαντήρας σε λειτουργία).
12. Η συσκευή θα πρέπει να φυλάσσεται με τρόπο ώστε να προλαμβάνονται μηχανικές φθορές.
13. Είναι σκόπιμο οποιοσδήποτε καλείται να εκτελέσει εργασίες σε ψυκτικό κύκλωμα να διαθέτει έγκυρο και επικαιροποιημένο πιστοποιητικό από αρχή αξιολόγησης εγκεκριμένη από τη βιομηχανία, με το οποίο να αναγνωρίζεται η επάρκεια να διαχειρίζονται ψυκτικά μέσα, σύμφωνα με την προδιαγραφη αξιολόγησης που είναι αναγνωρισμένη από τον τομέα που υπάγεται. Οι εργασίες θα πρέπει να εκτελούνται μόνο σύμφωνα με τις συστάσεις του κατασκευαστή του εξοπλισμού. Οι εργασίες συντήρησης και επισκευής οι οποίες απαιτούν τη βοήθεια και άλλων πιστοποιημένων απόμων, θα πρέπει να εκτελούνται υπό την επίβλεψη ενός ατόμου ικανού για τη χρήση εύφλεκτων ψυκτικών μέσων.
14. Οποιαδήποτε εργασία επηρεάζει τα συστήματα ασφαλείας, θα πρέπει να πραγματοποιούνται από τα αρμόδια άτομα.
15. **Προειδοποίηση:**
 - * μη χρησιμοποιείτε μέσα εκτός από αυτά που προτείνονται από τον κατασκευαστή, για να επιταχύνετε τη διαδικασία απόψυξης ή για τον καθαρισμό.
 - * η συσκευή θα πρέπει να φυλάσσεται σε χώρο που δεν υπάρχουν πηγές ανάφλεξης σε διαρκή λειτουργία (για παράδειγμα, ανοιχτές φλόγες, μία συσκευή αερίου σε λειτουργία ή ηλεκτρικός θερμαντήρας.
 - * μην τρυπάτε ή καίτε την συσκευή
 - * Να προσέχετε πάντοτε, καθώς τα ψυκτικά μέσα, μπορεί να μην περιέχουν κάποιο άρωμα.



Προσοχή: Κίνδυνος φωτιάς



Οδηγίες λειτουργίας



Διαβάστε το τεχνικό
εγχειρίδιο

16. Πληροφορίες για την εκτέλεση των εργασιών

1) Έλεγχος του χώρου

Πριν να ξεκινήσετε τις εργασίες σε συστήματα που περιέχουν εύφλεκτα ψυκτικά, είναι απαραίτητο να γίνουν οι έλεγχοι ασφαλείας που θα διασφαλίσουν τον περιορισμό του κινδύνου ανάφλεξης. Στην περίπτωση επισκευής του ψυκτικού κυκλώματος, πριν την εκτέλεση των σχετικών εργασιών, θα πρέπει να παίρνονται οι παρακάτω προφυλάξεις.

2) Διαδικασίες εργασιών

Οι εργασίες θα πρέπει να γίνονται με ελεγχόμενες διαδικασίες έτσι ώστε να ελαχιστοποιείται ο κίνδυνος παρουσίας εύφλεκτου υγρού ή ατμού κατά τη διάρκεια της εργασίας.

3) Περιοχή γενικής εργασίας

Όλο το υπεύθυνο για τη συντήρηση προσωπικό και οι υπόλοιποι που εργάζονται στην τοπική περιοχή, θα πρέπει να λάβουν οδηγίες για τη φύση των εργασιών που θα εκτελεστούν. Θα πρέπει να αποφευχθεί εργασία σε περιορισμένους χώρους. Η περιοχή των εργασιών θα πρέπει να διαχωριστεί. Διασφαλίστε πως οι συνθήκες στο χώρο των εργασιών έχει καταστεί ασφαλής με τον έλεγχο των εύφλεκτων υλικών.

4) Έλεγχος για την παρουσία ψυκτικού

Πριν αλλά και κατά τη διάρκεια εκτέλεσης των εργασιών, η περιοχή θα πρέπει να ελεγχθεί με τη βοήθεια κατάλληλου ανιχνευτή ψυκτικών, ώστε να διασφαλιστεί πως οι τεχνικοί είναι ενήμεροι για την πιθανή ύπαρξη εύφλεκτων περιβαλλόντων. Διασφαλίστε πως ο εξοπλισμός ανίχνευσης διαρροών ψυκτικού που χρησιμοποιείται, είναι ο ενδεδειγμένος για τη χρήση με εύφλεκτα ψυκτικά, πχ να μην έχει σπινθήρα, να είναι επαρκώς σφραγισμένος ή γηγενώς ασφαλής.

5) Παρουσία πυροσβεστήρα

Στην περίπτωση εκτέλεσης θερμικής κατεργασίας στον ψυκτικό εξοπλισμό ή σε συναφή μέρη, θα πρέπει να υπάρχει άμεση πρόσβαση σε κατάλληλο πυροσβεστήρα. Στην περιοχή πλήρωσης, θα πρέπει να υπάρχει διαθέσιμος πυροσβεστήρας ξηράς κόνεως CO₂.

6) Απουσία πηγών ανάφλεξης

Κανένα άτομο που εκτελεί εργασίες σχετικές με το ψυκτικό σύστημα, οι οποίες εκθέτουν την ψυκτική σωλήνωση, δε θα πρέπει να χρησιμοποιεί πηγές ανάφλεξης οποιασδήποτε μορφής κατά τρόπο που θα οδηγούσε σε κίνδυνο φωτιάς ή έκρηξης. Όλες οι πηγές πιθανής ανάφλεξης, συμπεριλαμβανομένου του καπνίσματος, θα πρέπει να διατηρούνται σε επαρκή απόσταση από το χώρο των εργασιών εγκατάστασης, επισκευής, αφαίρεσης και απόρριψης, κατά τη διάρκεια των οποίων μπορεί να απελευθερωθεί ψυκτικό στον περιβάλλοντα χώρο. Πριν την εκτέλεση των εργασιών, η περιοχή γύρω από τον εξοπλισμό θα πρέπει να ελεγχθεί ώστε να διασφαλιστεί ότι δεν υπάρχουν εύφλεκτοι κίνδυνοι ή κίνδυνοι ανάφλεξης.

7) Εξαεριζόμενος χώρος

Πριν την επέμβαση στο σύστημα ή την εκτέλεση θερμικών κατεργασιών, θα πρέπει να διασφαλιστεί πως ο χώρος είναι ανοικτός ή καλά εξαεριζόμενος. Ο εξαερισμός θα πρέπει να συνεχιστεί σε κάποιο βαθμό και κατά την διάρκεια εκτέλεσης των εργασιών. Ο εξαερισμός θα πρέπει να μπορεί να διασπείρει με ασφάλεια πιθανό εκλούμενο ψυκτικό και κατά προτίμηση να το αποβάλλει στην ατμόσφαιρα.

8) Έλεγχοι στον ψυκτικό εξοπλισμό

Στην περίπτωση αλλαγής ηλεκτρολογικών τμημάτων, αυτά θα πρέπει να ταιριάζουν στο σκοπό και στη σωστή προδιαγραφή. Σε κάθε περίπτωση θα πρέπει να ακολουθούνται οι οδηγίες συντήρησης και επισκευής, του κατασκευαστή. Σε περίπτωση που έχετε κάποια αμφιβολία, συμβουλευθείτε το τεχνικό τμήμα του κατασκευαστή.

Στις εγκαταστάσεις που εφαρμόζονται εύφλεκτα ψυκτικά, θα πρέπει να διενεργούνται οι παρακάτω έλεγχοι:

- Η ποσότητα πλήρωσης θα πρέπει να είναι σύμφωνη με το μέγεθος του χώρου στον οποίο εγκαθίστανται τα τμήματα που περιέχουν ψυκτικό
- Ο εξοπλισμός και οι έξοδοι του εξαερισμού θα πρέπει να λειτουργούν επαρκώς και να μην εμποδίζονται
- Εάν χρησιμοποιείται ένα δευτερεύον κύκλωμα, αυτό θα πρέπει να ελεγχθεί για την παρουσία ψυκτικού
- Η σήμανση στον εξοπλισμό θα πρέπει να είναι ορατή και ευανάγνωστη. Οι σημάνσεις και τα σύμβολα που δεν είναι ευανάγνωστα, θα πρέπει να διορθωθούν.
- Οι ψυκτικοί σωλήνες και μέρη θα πρέπει να εγκαθίστανται σε μέρος που είναι απίθανο να εκθεθούν σε συστατικά που μπορεί να διαβρώσουν τα τμήματα που περιέχουν ψυκτικό μέσο, εκτός εάν τα μέρη αυτά είναι κατασκευασμένα από υλικά ανθεκτικά στη διάβρωση ή διαθέτουν κατάλληλη αντιδιαβρωτική προστασία.

9) Έλεγχος σε ηλεκτρικές συσκευές

Η επισκευή και συντήρηση στα ηλεκτρικά στοιχεία θα πρέπει να περιλαμβάνουν αρχικούς ελέγχους ασφαλείας και διαδικασίες επιθεώρησης των τμημάτων. Εάν υπάρχει βλάβη που θα μπορούσε να επηρεάσει την ασφάλεια, τότε το σύστημα δε θα πρέπει να ηλεκτροδοτηθεί μέχρι να επιλυθεί επαρκώς η βλάβη. Εάν η βλάβη δε μπορεί να επιδιορθωθεί αμέσως αλλά παρόλα αυτά το σύστημα θα πρέπει να συνεχίσει να λειτουργεί, θα πρέπει να βρεθεί μια επαρκής προσωρινή λύση. Για αυτό θα πρέπει να ενημερωθεί και ο ιδιοκτήτης του εξοπλισμού, έτσι ώστε όλα τα εμπλεκόμενα μέρη να είναι ενήμερα.

Στους αρχικούς ελέγχους θα πρέπει να διαπιστωθεί:

- Εάν οι πικνωτές είναι εκφορτισμένοι: αυτό θα πρέπει να γίνει με ασφαλή τρόπο για την αποφυγή πιθανού σπινθήρα
- Ότι δεν υπάρχουν εκτεθειμένα καλώδια και ηλεκτρικά μέρη που διαρρέονται από ρεύμα κατά την πλήρωση, ανάκτηση ή την έκπλυση του συστήματος
- Ότι υπάρχει σταθερή γείωση

17. Επισκευές σε σφραγισμένα μέρη

- 1) Κατά τη διάρκεια επισκευών σε σφραγισμένα μέρη, πριν την αφαίρεση των καλυμμάτων σφράγισης κλπ, όλες οι ηλεκτρικές παροχές θα πρέπει να αποσυνδεθούν από τον εξοπλισμό που θα επισκευαστεί. Εάν είναι απολύτως απαραίτητη η ηλεκτρική παροχή στον εξοπλισμό κατά την επισκευή, θα πρέπει να υπάρχει μια μόνιμη διάταξη ανίχνευσης ψυκτικού, τοποθετημένη στο πιο κρίσιμο σημείο, ώστε να προειδοποιήσει για μία πιθανή επικίνδυνη κατάσταση.
- 2) Θα πρέπει να δοθεί ιδιαίτερη προσοχή στα παρακάτω, ώστε να διασφαλιστεί πως κατά τις εργασίες στα ηλεκτρικά μέρη, το περίβλημα δε θα τροποποιηθεί κατά τέτοιο τρόπο ώστε να επηρεαστεί το επίπεδο προστασίας. Σε αυτές περιλαμβάνονται οι φθορές στα καλώδια, ο υπερβολικός αριθμός συνδέσμων, τερματικά που συμφωνούν με τις προδιαγραφές, φθορά στις σφραγίσεις κλπ.

Διασφαλίστε πως η συσκευή είναι στερεωμένη με ασφάλεια

Διασφαλίστε πως οι σφραγίσεις ή τα υλικά σφράγισης δεν έχουν φθαρεί σε βαθμό ώστε να μην εξυπηρετούν πλέον το σκοπό της πρόληψης εμφάνισης εύφλεκτων περιβαλλόντων. Τα ανταλλακτικά μέρη πρέπει να είναι σύμφωνα με τις προδιαγραφές του κατασκευαστή.

ΣΗΜΕΙΩΣΗ: Η χρήση σφραγιστικής σιλικόνης μπορεί να αναστείλει την επίδραση κάποιων τύπων ανιχνευτών διαρροών. Τα εγγενώς ασφαλή τμήματα δεν χρειάζεται να απομονωθούν πριν την εκτέλεση εργασιών σε αυτά.

18. Επισκευή σε εγγενώς ασφαλή τμήματα

Μην εφαρμόζετε μόνιμα επαγωγικά ή χωρητικά φορτία στο κύκλωμα, χωρίς να διασφαλίσετε πως αυτά δεν θα υπερβούν την επιτρεπτή για το σύστημα σε χρήση, τάση και ένταση.

Τα εγγενώς ασφαλή τμήματα είναι η μόνη κατηγορία τμημάτων, στα οποία μπορεί να γίνουν εργασίες ενώ διαρρέονται από ρεύμα και βρίσκονται σε εύφλεκτα περιβάλλοντα. Η διάταξη ελέγχου θα πρέπει να είναι κατάλληλης τάξης.

Αντικαταστήστε τα τμήματα με εξαρτήματα που προδιαγράφονται από τον κατασκευαστή.

Άλλα εξαρτήματα μπορεί να έχουν ως αποτέλεσμα στην ανάφλεξη του ψυκτικού που υπάρχει στη ατμόσφαιρα λόγω διαρροής.

19. Καλωδίωση

Ελέγξτε πως η καλωδίωση δεν θα υπόκειται σε φθορά, διάβρωση, υπερβολική πίεση, δόνηση, αιχμηρές ακμές ή οποιαδήποτε άλλη δυσμενή επίδραση. Στον έλεγχο θα πρέπει επίσης να λάβετε υπόψη τις επιπτώσεις της γήρανσης ή της συνεχούς δόνησης από πηγές όπως ο συμπιεστής ή οι ανεμιστήρες.

20. Ανίχνευση εύφλεκτων ψυκτικών μέσων

Σε καμία περίπτωση δεν θα πρέπει να γίνεται χρήση δυνητικών πηγών ανάφλεξης, για την ανίχνευση διαρροών ψυκτικού. Δεν θα πρέπει να γίνεται χρήση φακού αλογονιδίου (και κανενός άλλου ανιχνευτή που χρησιμοποιεί ανοικτή φλόγα).

21. Μέθοδοι ανίχνευσης διαρροής

Οι παρακάτω μέθοδοι ανίχνευσης διαρροών, θεωρούνται ασφαλείς για συστήματα που περιέχουν εύφλεκτα ψυκτικά. Για την ανίχνευση εύφλεκτων ψυκτικών θα πρέπει να χρησιμοποιούνται ηλεκτρονικοί ανιχνευτές διαρροών, αλλά η ευαισθησία τους μπορεί να μην είναι επαρκής ή μπορεί να χρειάζεται επανα-βαθμονόμηση. (η διάταξη ανίχνευσης θα πρέπει να βαθμονομηθεί σε περιβάλλον που δεν περιέχει ψυκτικό). Διασφαλίστε πως η διάταξη ανίχνευσης δεν αποτελεί δυνητική πηγή ανάφλεξης και είναι κατάλληλη για το χρησιμοποιούμενο ψυκτικό. Η διάταξη ανίχνευσης θα πρέπει να ρυθμιστεί σε ένα ποσοστό του Ελάχιστου Ορίου Αναφλεξιμότητας (LFL) του ψυκτικού και θα πρέπει να βαθμονομηθεί σε σχέση με το χρησιμοποιούμενο ψυκτικό και να έχει επιβεβαιωθεί το κατάλληλο ποσοστό του αερίου (κατά μέγιστο 25%).

Τα ρευστά ανίχνευσης διαρροών είναι κατάλληλα για χρήση με τα πιο πολλά ψυκτικά αλλά θα πρέπει να αποφεύγεται η χρήση επιβραδυντικών που περιέχουν χλώριο, καθώς το χλώριο μπορεί να αντιδράσει με το ψυκτικό και να διαβρώσει το χάλκινο δίκτυο σωλήνωσης.

Εάν παρατηρηθεί διαρροή, θα πρέπει να απομακρυνθούν/σβήσουν όλες οι γυμνές φλόγες.

Εάν βρεθεί διαρροή ψυκτικού, η οποία χρειάζεται συγκόλληση, θα πρέπει να ανακτηθεί όλο το ψυκτικό από το σύστημα ή να απομονωθεί (με τη χρήση των βαλβίδων αποκοπής) σε κάποιο τμήμα του συστήματος μακριά από τη διαρροή. Στη συνέχεια, το σύστημα θα πρέπει να καθαριστεί με άζωτο χωρίς οξυγόνο (OFN), πριν και κατά τη διάρκεια της συγκόλλησης.

22. Αφαίρεση και Εκκένωση

Όταν επεμβαίνετε στο ψυκτικό κύκλωμα για να κάνετε επισκευές ή για οποιοδήποτε άλλο λόγο, θα πρέπει να γίνει χρήση των συμβατικών διαδικασιών. Ωστόσο, είναι σημαντικό να ακολουθηθεί η βέλτιστη πρακτική καθώς η αναφλεξιμότητα είναι σημαντικός παράγοντας. Θα πρέπει να ακολουθηθεί η παρακάτω διαδικασία:

- Αφαίρεση ψυκτικού
- Καθαρισμός δικτύου με αδρανές αέριο
- Εκκένωση
- Εκ νέου καθαρισμός με αδρανές αέριο
- Άνοιγμα του κυκλώματος με κόψιμο ή μέθοδος συγκόλλησης

Το ψυκτικό θα πρέπει να ανακτηθεί στις κατάλληλες φιάλες ανάκτησης. Το σύστημα θα πρέπει να καθαριστεί με άζωτο χωρίς οξυγόνο (OFN), για να καταστήσετε ασφαλή τη μονάδα. Αυτή η διαδικασία μπορεί να χρειαστεί να επαναληφθεί αρκετές φορές. Σε αυτή τη διαδικασία δε θα πρέπει να χρησιμοποιηθεί συμπιεσμένος αέρας ή οξυγόνο. Η έκπλυση θα πρέπει να επιτευχθεί με πλήρωση του συστήματος με άζωτο χωρίς οξυγόνο, μέχρι να επιτευχθεί η πίεση λειτουργίας και στη συνέχεια ελευθερώστε το στην ατμόσφαιρα. Στο τέλος κάνετε κενό. Αυτή η διαδικασία θα πρέπει να συνεχιστεί μέχρι να μην υπάρχει καθόλου ψυκτικό στο σύστημα. Μετά την τελευταία φορά που θα κάνετε πλήρωση με άζωτο χωρίς οξυγόνο, θα πρέπει να φέρετε την πίεση του συστήματος στο επίπεδο της ατμοσφαιρικής πίεσης, για να διευκολύνετε την εργασία. Αυτή η διαδικασία είναι απολύτως απαραίτητη όταν πρόκειται να εκτελεστούν εργασίες στο δίκτυο σωληνώσεων.

Βεβαιωθείτε πως η έξοδος της αντλίας κενού δε βρίσκεται κοντά σε κάποια πηγή ανάφλεξης και πως ο αερισμός είναι επαρκής.

23. Παροπλισμός

Για την εκτέλεση αυτής της διαδικασίας, είναι σημαντικό, ο τεχνικός να γνωρίζει πλήρως τον εξοπλισμό και όλες τους τις λεπτομέρειες. Η καλή πρακτική συνιστά να ανακτηθούν με ασφαλή τρόπο. Πριν την εκτέλεση των εργασιών, θα πρέπει να ληφθεί δείγμα λαδιού και ψυκτικού, σε περίπτωση που χρειαστεί ανάλυση τους πριν την επαναχρησιμοποίηση του ανακτημένου ψυκτικού. Είναι σημαντικό να υπάρχει διαθέσιμη παροχή ισχύος, πριν την έναρξη των εργασιών.

- α) Εξοικειωθείτε με τον εξοπλισμό και τη λειτουργία του.
 β) Απομονώστε ηλεκτρικό το σύστημα.
 γ) Πριν αποπειραθείτε τη διαδικασία, διασφαλίστε πως:
- διαθέτετε τον εξοπλισμό μηχανικής διαχείρισης, εάν αυτός απαιτηθεί για τη διαχείριση των δοχείων ψυκτικού.
 - διαθέτετε και χρησιμοποιείτε σωστά, όλο τον εξοπλισμό ατομικής προστασίας.
 - η διαδικασία ανάκτησης εμποτεύεται από αρμόδιο άτομο, καθ' όλη τη διάρκεια της.
 - ο εξοπλισμός ανάκτησης και οι φιάλες πληρούν όλα τα αντίστοιχα πρότυπα.
- δ) Εάν είναι δυνατό, μειώστε την πίεση του συστήματος.
 ε) Εάν δε διατίθεται αντλία κενού, προσαρμόστε έναν πολλαπλό κατανεμητή έτσι ώστε να μπορεί το ψυκτικό να αφαιρεθεί από διάφορα σημεία του συστήματος.
 ζ) Βεβαιωθείτε πως η φιάλη είναι τοποθετημένη στη ζυγαριά, πριν ξεκινήσει η ανάκτηση.
 η) Ξεκινήστε και λειτουργήστε τη διάταξη ανάκτησης, σύμφωνα με τις οδηγίες του κατασκευαστή.
 θ) Μην κάνετε υπερπλήρωση στις φιάλες (μην υπερβείτε το 80% της χωρητικότητας τους, σε ψυκτικό υγρό).
 ι) Μην υπερβείτε, ούτε προσωρινά, τη μέγιστη πίεση λειτουργίας της φιάλης.
 κ) Όταν οι φιάλες έχουν πληρωθεί με τον κατάλληλο τρόπο και η διαδικασία έχει ολοκληρωθεί, βεβαιωθείτε πως οι φιάλες και ο εξοπλισμός έχουν αφαιρεθεί σωστά από το σημείο και οι βαλβίδες αποκοπής στον εξοπλισμό είναι κλειστές.
 λ) Τα ανακτημένα ψυκτικά δεν θα πρέπει να πληρωθούν σε άλλο ψυκτικό σύστημα, εκτός και εάν αυτό έχει καθαρισθεί και ελεγχθεί.

24.1 Σήμανση

Ο εξοπλισμός θα πρέπει να διαθέτει σήμανση που να δηλώνει ότι έχει παροπλιστεί και έχει αφαιρεθεί το ψυκτικό. Στη σήμανση θα πρέπει να αναγράφονται η ημερομηνία και η υπογραφή του τεχνικού. Διασφαλίστε πως ο εξοπλισμός διαθέτει σήμανση που να αναφέρει πως αυτός περιέχει εύφλεκτο ψυκτικό.

25. Ανάκτηση

Όταν αφαιρείται το ψυκτικό από ένα σύστημα, είτε για λόγους επισκευής είτε για παροπλισμό, βάσει καλής πρακτικής προτείνεται η ασφαλής απομάκρυνση τους.

Κατά τη μεταφορά ψυκτικού σε φιάλες, βεβαιωθείτε ότι χρησιμοποιούνται μόνο οι κατάλληλες φιάλες για την ανάκτηση. Βεβαιωθείτε ότι διαθέτετε τον κατάλληλο αριθμό φιαλών για την πλήρωση όλου του ψυκτικού που περιέχεται στο σύστημα. Όλες οι φιάλες που θα χρησιμοποιηθούν έχουν σχεδιαστεί για την ανάκτηση του συγκεκριμένου ψυκτικού και φέρουν τη σχετική σήμανση (δηλ. ειδικές φιάλες για την ανάκτηση ψυκτικού).

Οι φιάλες πρέπει να είναι πλήρεις με βαλβίδα εκτόνωσης πίεσης και σχετικές βαλβίδες διακοπής λειτουργίας. Οι κενές φιάλες ανάκτησης τίθενται σε κενό και εάν είναι δυνατόν, ψύχονται πριν από την ανάκτηση.

Ο εξοπλισμός ανάκτησης θα πρέπει να είναι σε καλή λειτουργική κατάσταση και να διαθέτει τις αντίστοιχες οδηγίες που τον αφορούν και θα πρέπει να είναι κατάλληλος για την ανάκτηση όλων των κατάλληλων ψυκτικών συμπεριλαμβανομένων των εύφλεκτων. Επιπλέον, πρέπει να είναι διαθέσιμες βαθμονομημένες και σε καλή λειτουργία ζυγαριές. Θα πρέπει να διατίθενται πλήρεις εύκαμπτοι σωλήνες με συνδέσμους αποσύνδεσης που διαθέτουν προστασία έναντι των διαρροών και είναι σε καλή κατάσταση, έχουν συντηρηθεί σωστά. Τέλος, όλα τα ηλεκτρικά στοιχεία θα πρέπει να μονωθούν για την αποφυγή ανάφλεξης, σε περίπτωση απελευθέρωσης ψυκτικού. Σε περίπτωση αμφιβολίας, συμβουλευθείτε τον κατασκευαστή.

Το ανακτημένο ψυκτικό θα πρέπει να επιστραφεί στον προμηθευτή στη σωστή φιάλη ανάκτησης με το σωστό δελτίο μεταφοράς απορριμμάτων. Μην αναμιγνύετε ψυκτικά στις μονάδες ανάκτησης και ειδικά στις φιάλες.

Εάν πρόκειται να αφαιρεθεί ο συμπιεστής ή τα λάδια του συμπιεστή, βεβαιωθείτε ότι έχουν εκκενωθεί μέχρι ένα αποδεκτό επίπεδο για να διασφαλίσετε ότι δεν έχει παραμείνει εύφλεκτο ψυκτικό μέσα στο λιπαντικό. Η διαδικασία εκκένωσης θα πρέπει να πραγματοποιηθεί πριν την επιστροφή του συμπιεστή στον προμηθευτή. Για την επιτάχυνση της διαδικασίας θα πρέπει να χρησιμοποιηθεί μόνο η ηλεκτρική θέρμανση στο σώμα του συμπιεστή. Όταν έχει αποστραγγιστεί το λάδι από το σύστημα, αυτό θα πρέπει να γίνει ασφαλής διαχείριση του.

ΠΡΟΦΥΛΑΞΕΙΣ ΕΓΚΑΤΑΣΤΑΣΗΣ FF' &

1. Η κλιματιστική μονάδα που αγοράσατε, πρέπει να εγκατασταθεί από εξειδικευμένο προσωπικό και το «Εγχειρίδιο Εγκατάστασης» απευθύνεται αποκλειστικά στο εξειδικευμένο προσωπικό εγκατάστασης! Οι προδιαγραφές της εγκατάστασης θα πρέπει να υπόκεινται στους κανονισμούς της υπηρεσίας υποστήριξης μας.
2. Κατά τη διάρκεια πλήρωσης του εύφλεκτου ψυκτικού, οποιαδήποτε ακατάλληλη κίνησή σας, μπορεί να προκαλέσει σοβαρό τραυματισμό ή τραυματισμούς στο ανθρώπινο σώμα ή σώματα και αντικείμενα η αντικείμενα.
3. Μετά την ολοκλήρωση της εγκατάστασης, θα πρέπει να πραγματοποιηθεί έλεγχος διαρροής.
4. Πριν την συντήρηση ή την επισκευή του κλιματιστικού που χρησιμοποιεί εύφλεκτο ψυκτικό μέσο, θα πρέπει να γίνει έλεγχος ασφαλείας για να διασφαλιστεί ότι ο κίνδυνος φωτιάς ελαχιστοποιείται.
5. Είναι απαραίτητο να λειτουργείτε τη μονάδα με ελεγχόμενη διαδικασία, ώστε να διασφαλίσετε ότι κάθε κίνδυνος που μπορεί να προκύψει λόγω του εύφλεκτου αερίου ή ατμού κατά τη λειτουργία της, μειώνεται στο ελάχιστο.
6. Απαιτήσεις για το συνολικό βάρος του ψυκτικού προς πλήρωση και την επιφάνεια του χώρου που εξυπηρετήσε το κλιματιστικό (φαίνονται στους ακόλουθους πίνακες GG.1 και GG.2)

Η μέγιστη ποσότητα πλήρωσης και η απαιτούμενη επιφάνεια του χώρου

$m1 = (4 \text{ m}^3) \times \text{LFL}$, $m2 = (26 \text{ m}^3) \times \text{LFL}$, $m3 = (130 \text{ m}^3) \times \text{LFL}$ Όπου LFL είναι το κατώτερο όριο ευφλεγξιμότητας εκφρασμένο σε kg/m^3 , το LFL του R290 είναι $0,038 \text{ kg/m}^3$, του R32 $0,306 \text{ kg/m}^3$.

Για τις συσκευές με ποσότητα πλήρωσης $m1 < M \leq m2$:

Η μέγιστη πλήρωση σε ένα χώρο θα πρέπει να είναι σε συνάρτηση με την ακόλουθη σχέση:

$$m_{\max} = 2,5 \times (\text{LFL})^{5/4} \times h_0 \times (A)^2$$

Η ελάχιστη απαιτούμενη επιφάνεια χώρου A_{\min} για την εγκατάσταση μιας συσκευής με βάρος ψυκτικού πλήρωσης M (kg), θα πρέπει να είναι υπολογιστεί σύμφωνα με τη σχέση: $A_{\min} = (M / (2,5 \times (\text{LFL})^{5/4} \times H_0))^2$

Όπου:

Πίνακας GG.1 - Μέγιστη πλήρωση (kg)

Κατηγορία	LFL (kg/m^3)	h_0 (m)	Επιφάνεια χώρου (m^2)						
			4	7	10	15	20	30	50
R32	0.306	1	1.14	1.51	1.8	2.2	2.54	3.12	4.02
		1.8	2.05	2.71	3.24	3.97	4.58	5.61	7.254
		2.2	2.5	3.31	3.96	4.85	5.6	6.86	8.85

GG.2 - Ελάχιστη επιφάνεια χώρου (m^2)

	LFL (kg/m^3)	h_0 (m)	Ποσότητα πλήρωσης (M)(kg) Ελάχιστη επιφάνεια χώρου (m^2)						
			1.224kg	1.836kg	2.448kg	3.672kg	4.896kg	6.12kg	7.956kg
R32	0.306	0.6	29	51	116	206	321	543	
		1	10	19	42	74	116	196	
		1.8	3	6	13	23	36	60	
		2.2	2	4	9	15	24	40	

Αρχές Ασφαλούς Εγκατάστασης

1. Ασφάλεια στο Σημείο Εγκατάστασης



Απαγορεύονται οι ανοικτές φλόγες



Απαιτείται εξερισμός

2. Ασφάλεια στη Λειτουργία



Προσοχή στον Στατικό Ηλεκτρισμό



Πρέπει να φοράτε προστατευτικό ρουχισμό και αντιστατικά γάντια



Μην κάνετε χρήση κινητών τηλεφώνων

3. έλεια κατά την Εγκατάσταση

- Ανιχνευτής διαρροών Ψυκτικού μέσου
- Κατάλληλο σημείο εγκατάστασης
- Η εικόνα στα δεξιά είναι το σχηματικό διάγραμμα του ανιχνευτή διαρροών.



Παρακαλούμε σημειώστε πως:

1. Ο χώρος της εγκατάστασης θα πρέπει να είναι καλά αεριζόμενος
2. Στα μέρη που θα εξυπηρετούν την εγκατάσταση ή τη συντήρηση μονάδων που χρησιμοποιούν ψυκτικό R290 θα πρέπει να αποφεύγονται η ανοικτή φλόγα, η διαδικασία συγκόλλησης, το κάπνισμα, η ύπαρξη φούρνου ξήρανσης ή οποιαδήποτε πηγή θερμότητας υψηλότερης από 370°C, η οποία παράγει εύκολα ανοικτή φλόγα. Στα μέρη που θα εξυπηρετούν την εγκατάσταση ή τη συντήρηση μονάδων που χρησιμοποιούν ψυκτικό R32 θα πρέπει να αποφεύγονται η ανοικτή φλόγα, η διαδικασία συγκόλλησης, το κάπνισμα, η ύπαρξη φούρνου ξήρανσης ή οποιαδήποτε πηγή θερμότητας υψηλότερης από 548°C, η οποία παράγει εύκολα ανοικτή φλόγα.
3. Κατά την εγκατάσταση ενός κλιματιστικού, είναι απαραίτητο να λαμβάνετε τα κατάλληλα μέτρα αντιστατικής προστασίας, όπως αντιστατικά ρούχα και/ή γάντια.
4. Πρέπει να επιλέξετε το κατάλληλο σημείο εγκατάστασης ή συντήρησης, όπου οι προσαγωγές και εξαγωγές αέρα των εσωτερικών και εξωτερικών μονάδων, δε θα παρεμποδίζονται ούτε θα είναι κοντά σε πηγή θερμότητας ή σε εύφλεκτο και/ή εκρηκτικό περιβάλλον.
5. Εάν κατά την εγκατάσταση, παρατηρηθεί διαρροή ψυκτικού, κλείστε αμέσως τη βαλβίδα της εξωτερικής μονάδας και μέχρι την πλήρη διαρροή του ψυκτικού μετά από 15 λεπτά, όλο το προσωπικό θα πρέπει να βγει έξω από το χώρο. Εάν το προϊόν έχει καταστραφεί, θα πρέπει να μεταφερθεί στο κέντρο επισκευής, ενώ απαγορεύεται η συγκόλληση του ψυκτικού σωλήνα ή η οποιαδήποτε άλλη διεργασία στο σημείο.
6. Το σημείο εγκατάστασης θα πρέπει να επιλεγεί έτσι ώστε η προσαγωγή και εξαγωγή αέρα της εσωτερικής μονάδας να είναι ίσες.
7. Είναι απαραίτητο να αποφεύγονται μέρη όπου υπάρχουν και άλλες ηλεκτρικές συσκευές, ηλεκτρικές πρίζες και διακόπτες, θάλαμοι φούρνου, κρεβάτια, καναπέδες και άλλα αντικείμενα αξίας, κάτω από την εσωτερική μονάδα.

Προτεινόμενα Εργαλεία

Εργαλείο	Εικόνα				
Τυπικό κλειδί		Κόφτης σωλήνων		Αντλία κενού	
Ρυθμιζόμενο γαλλικό κλειδί		Κατσαβίδια (Phillips & ίσιο)		Γυαλιά προστασίας	
Δυναμόκλειδο		Μανόμετρο & μετρητές		Γάντια προστασίας	
Κλειδιά εξάγωνα ή τύπου Allen		Αλφάδι		Κλίμακα ψυκτικού μέσου	
Δράπανο και ανταλλ. μύτες		Εργαλείο εκχείλιωσης		Μικρόμετρο	
Ποτηροτρύπανο		Αμπεροτσιμπίδα			

Μήκος σωλήνωσης και πρόσθετο ψυκτικό μέσο

Απόδοση μοντέλων Inverter (Btu/h)	9K-12K
Μήκος σωλήνωσης με στάνταρντ πλήρωση	5m/16ft
Μέγιστη απόσταση ανάμεσα σε εσωτερική και εξωτερική μονάδα	15m/49ft
Προσθήκη επιπλέον ψυκτικού μέσου	15g/m
Μέγ. υψομετρική διαφορά ανάμεσα σε εσωτ. και εξωτ. μονάδα	10m/32ft
Τύπος ψυκτικού μέσου	R32

Παράμετροι Ροπής

Μέγεθος σωλήνα	Newton*Meter [N*m]	Pound / foot (lbf-ft)	Kilogram/foot (kgf-m)
1/4 " (ϕ 6.35)	18 - 20	24.4 - 27.1	2.4 - 2.7
3/8 " (ϕ 9.52)	30 - 35	40.6 - 47.4	4.1 - 4.8
1/2 " (ϕ 12)	45 - 50	61.0 - 67.7	6.2 - 6.9
5/8 " (ϕ 15.88)	60 - 65	81.3 - 88.1	8.2 - 8.9

Αποκλειστική συσκευή διανομής και καλώδιο για κλιματιστικό

Μέγιστη Ένταση Ρεύματος της μονάδας (A)	Ελάχιστη επιφάνεια διατομής καλωδίου (mm ²)	Προδιαγραφές πρίζας ή διακόπτη (A)	Προδιαγραφές ασφάλειας (A)
≤8	0.75	10	20
>8 and ≤10	1.0	10	20
>10 and ≤15	1.5	16	32
>15 and ≤24	2.5	25	32
>24 and ≤28	4.0	32	64
>28 and ≤32	6.0	40	64

 Σημείωση: Αυτός ο πίνακας είναι μόνο για αναφορά, η εγκατάσταση πρέπει να πληροί τις απαιτήσεις των τοπικών νόμων και κανονισμών.

ΕΓΚΑΤΑΣΤΑΣΗ ΕΣΩΤΕΡΙΚΗΣ ΜΟΝΑΔΑΣ

Βήμα 1: Επιλέξτε σημείο τοποθέτησης

- 1.1 Διασφαλίστε πως η εγκατάσταση γίνεται σύμφωνα με τις ελάχιστες απαιτούμενες διαστάσεις εγκατάστασης (καθορίζονται παρακάτω) και σύμφωνα με το μέγιστο μήκος σωλήνωσης και μέγιστη υψομετρική διαφορά, όπως καθορίζεται στην ενότητα Απαιτήσεις Συστήματος.
- 1.2 Η εισαγωγή και η έξοδος αέρα δεν παρεμποδίζεται, και διασφαλίζεται η κατάλληλη ροή αέρα στο δωμάτιο.
- 1.3 Τα συμπτωκώματα μπορούν να αποστραγγισθούν εύκολα και με ασφάλεια.
- 1.4 Όλες οι συνδέσεις μπορούν να πραγματοποιηθούν εύκολα στην εξωτερική μονάδα.
- 1.5 Η εσωτερική μονάδα δεν είναι προσβάσιμη στα παιδιά.
- 1.6 Ο τοίχος που θα τοποθετηθεί η μονάδα είναι σταθερός και ικανός να σηκώσει έως τέσσερις φορές το βάρος και τις δονήσεις της μονάδας.
- 1.7 Υπάρχει εύκολη πρόσβαση στο φίλτρο, για τον καθαρισμό του.
- 1.8 Αφήστε αρκετό χώρο για να έχετε εύκολη πρόσβαση για την τακτική συντήρηση.
- 1.9 Κάνετε την εγκατάσταση, σε απόσταση μεγαλύτερη των 3 μέτρων από τηλεοπτικές ή ραδιοφωνικές κεραίες. Η λειτουργία του κλιματιστικού μπορεί να κάνει παρεμβολές στο σήμα τους, ειδικά όταν αυτό είναι ασθενές. Ενδεχομένως να χρειαστεί ενισχυτής σήματος.
- 1.10 Μην εγκαθιστάτε τη μονάδα σε χώρο πλυντηρίου ή δίπλα σε πισίνα, λόγω του διαβρωτικού περιβάλλοντος.
- 1.11 Για περιοχή πιστοποιημένη κατά ETL: Προσοχή: Στερεώστε τη μονάδα με τα χαμηλότερα κινούμενα μέρη να βρίσκονται τουλάχιστον 2,4m υψηλότερα από το δάπεδο ή το επίπεδο μηδέν.

Ελάχιστες απαιτήσεις αποστάσεων

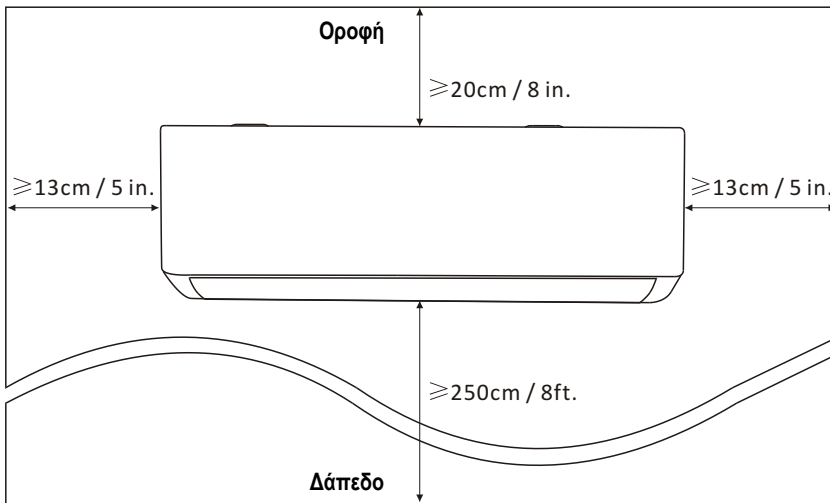

Βήμα 2: Εγκαταστήστε τη Βάση στήριξης

- 2.1 Αφαιρέστε τη βάση στήριξης από το πίσω μέρος της μονάδας
- 2.2 Διασφαλίστε την τήρηση των ελάχιστων διαστάσεων που απαιτούνται, όπως στο βήμα 1, σύμφωνα με το μέγεθος της βάσης στήριξης, καθορίστε τη θέση και τοποθετήστε τη βάση στήριξης κοντά στον τοίχο.
- 2.3 Ρυθμίστε τη βάση στήριξης σε οριζόντιο επίπεδο με τη βοήθεια ενός αλφαδιού, και έπειτα σηματοθεύστε στον τοίχο τις θέσεις των τρυπών για τις βίδες.
- 2.4 Αφήστε κάτω τη βάση στήριξης και ανοίξτε τις τρύπες στον τοίχο, σύμφωνα με τα σημάδια σας.
- 2.5 Τοποθετήστε λαστιχένια ούπα στερέωσης στις τρύπες, έπειτα κρεμάστε τη βάση στήριξης και σταθεροποιήστε τη με βίδες.

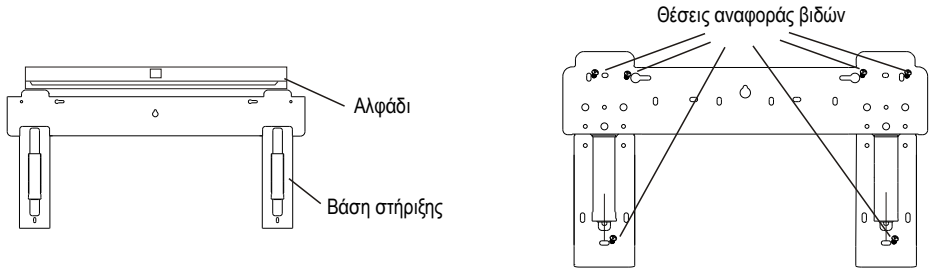

Σημείωση:

- (I) Μετά την εγκατάσταση βεβαιωθείτε πως η βάση στήριξης είναι αρκετά σφιχτή και επίπεδη σε σχέση με τον τοίχο.
- (II) Αυτό το σχήμα μπορεί να διαφέρει σε σχέση με το πραγματικό αντικείμενο, συνεπώς κρατήστε το τελευταίο ως στάνταρντ.

Βήμα 3: Ανοίξτε τρύπες στον τοίχο

- 3.1 Καθορίζονται οι τρεις διαφορετικοί προαιρετικοί τρόποι της σωλήνωσης
 - 1ος τρόπος: Αριστερά, ο σωλήνας φρέσκου αέρα, η σωλήνωση του ψυκτικού, ο σωλήνας αποστράγγισης και τα καλώδια σύνδεσης, περνούν όλα προς τα έξω, από την ίδια οπή
 - 2ος τρόπος: Δεξιά, ο σωλήνας φρέσκου αέρα, η σωλήνωση του ψυκτικού, ο σωλήνας αποστράγγισης και τα καλώδια σύνδεσης, περνούν όλα προς τα έξω, από την ίδια οπή
 - 3ος τρόπος: Πίσω, ο σωλήνας φρέσκου αέρα χρειάζεται μία οπή και όλα υπόλοιπα χρειάζονται ξεχωριστή οπή
- 3.2 Για τον 3ο τρόπο, για να καθορίσετε το σημείο, ακολουθήστε το αναφερόμενο μέγεθος για την βάση στήριξης και την οπή.

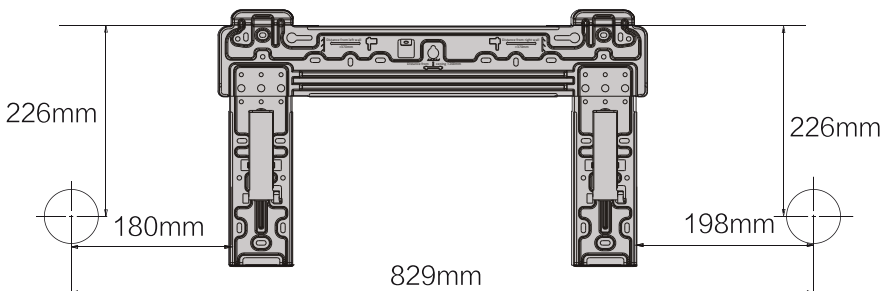

Για τις επιλογές 1 και 2, καθορίστε το σημείο της τρύπας στον τοίχο βασιζόμενοι στις διαστάσεις που ακολουθούν.

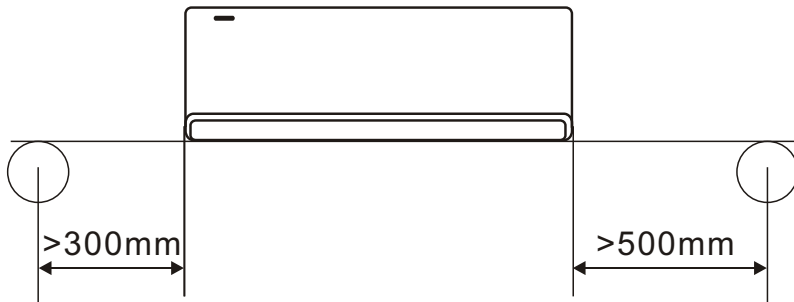

3.3 Για τις επιλογές 1 και 2, η οπή θα πρέπει να έχει κατ' ελάχιστον διάμετρο 83mm και μία μικρή γωνία κλίσης για να διευκολύνεται η αποστράγγιση.

Για την επιλογή 3, οι δύο οπές θα πρέπει να έχουν κατ' ελάχιστον 70mm, και μία μικρή γωνία κλίσης για να διευκολύνεται η αποστράγγιση.

3.4 Ανοίξτε την οπή στον τοίχο με τη βοήθεια του κατάλληλου δράπανου και με μικρή γωνία κλίσης, χαμηλότερα από το άκρο της εσωτερικής μονάδας κατά περίπου 5mm έως 10mm.

3.5 Τοποθετήστε τη σωλήνα του τοίχου καθώς και το κάλυμμα της (και τα δύο είναι προαιρετικά εξαρτήματα) για να προστατεύσετε τα εξαρτήματα σύνδεσης.

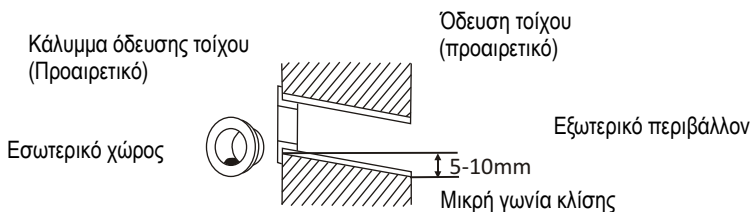

Προσοχή: Όταν ανοίγετε την τρύπα στον τοίχο, βεβαιωθείτε πως θα αποφύγετε να τρυπήσετε καλώδια, υδραυλικές σωληνώσεις και άλλα ευαίσθητα μέρη της κατασκευής.

Βήμα 4: Σύνδεση ψυκτικής σωλήνωσης

- 4.1 Κάντε την κατάλληλη επιλογή σωλήνωσης, σύμφωνα με τη θέση της οπής στον τοίχο
Όπως φαίνεται και στο παρακάτω σχήμα, υπάρχουν τρεις επιλογές σωλήνωσης για τις εσωτερικές μονάδες.
Στην επιλογή 1 και 3, θα πρέπει, με τη βοήθεια ψαλιδιού, να δημιουργηθεί μια εγκοπή κόβοντας το πλαστικό κάλυμμα της εξαγωγής της σωλήνωσης και του καλωδίου, στην αντίστοιχη πλευρά της εσωτερικής μονάδας.

Σημείωση: Όταν κόβετε το πλαστικό κάλυμμα της εξαγωγής, η ακμή θα πρέπει να εξομαλυνθεί.

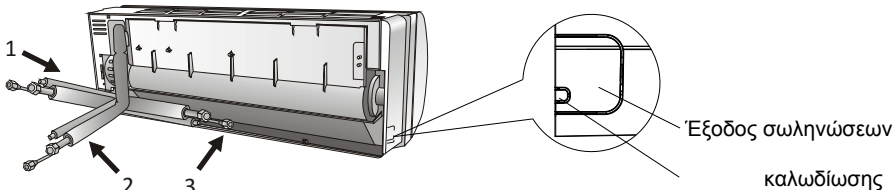

- 4.2 Λυγίστε τους σωλήνες σύνδεσης, με ρακόρ σύσφιξης να είναι προς τα επάνω, όπως φαίνεται και στο σχήμα.

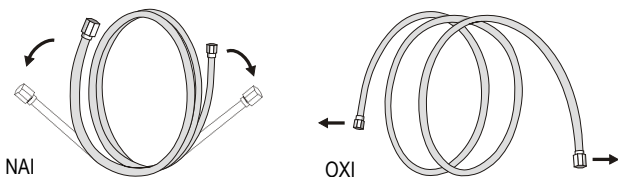

- 4.3 Αφαιρέστε το πλαστικό κάλυμμα στις άκρες του σωλήνα και αφαιρέστε και το προστατευτικό κάλυμμα στο άκρο των συνδέσμων του σωλήνα.
4.4 Ελέγξτε εάν υπάρχουν ξένα σώματα στο στόμιο του σωλήνα σύνδεσης και βεβαιωθείτε πως το στόμιο είναι καθαρό.
4.5 Αφού ευθυγραμμίσετε το κέντρο, περιστρέψτε το περικόχλιο του σωλήνα σύνδεσης με το χέρι και σφίξτε το όσο πιο πολύ μπορείτε.
4.6 Με ένα ροπόκλειδο, σφίξτε το σύμφωνα με τις τιμές ροπής που αναφέρονται στον σχετικό πίνακα. (Ανατρέξτε στον πίνακα των προδιαγραφών ροπής, στην ενότητα **ΠΡΟΦΥΛΑΞΕΙΣ ΕΓΚΑΤΑΣΤΑΣΗΣ**)
4.7 Τυλίξτε τον μονωτικό σωλήνα γύρω από τον σύνδεσμο.

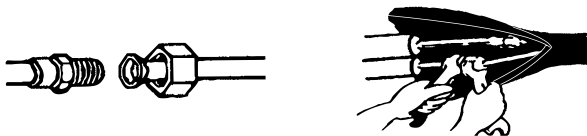

Σημείωση: Για ψυκτικό R32, ο σύνδεσμος θα πρέπει να τοποθετηθεί στον εξωτερικό χώρο.

Εσωτερικός χώρος

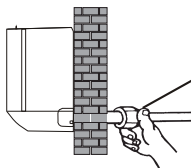

Ο σύνδεσμος θα πρέπει να είναι στον εξωτερικό χώρο

Εξωτερικό περιβάλλον

Βήμα 4: Σύνδεση ψυκτικής σωλήνωσης

5.1 Ρυθμίστε τον σωλήνα αποστράγγισης (εάν εφαρμόζεται)

Καθώς σε κάποια μοντέλα, και οι δύο πλευρές της εσωτερικής μονάδας διαθέτουν στόμια αποστράγγισης, μπορείτε να επιλέξετε κάποιο από τα δύο και να προσαρμόσετε τον σωλήνα αποστράγγισης. Στο στόμιο αποστράγγισης που δε θα χρησιμοποιηθεί, προσαρμόστε το λαστιχένιο πώμα που υπάρχει στο ένα από τα δύο στόμια.

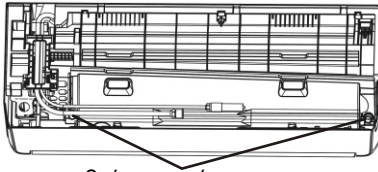

Οπές αποστράγγισης

5.2 Αφού συνδέσετε το σωλήνα αποστράγγισης στο στόμιο αποστράγγισης, βεβαιωθείτε πως η σύνδεση είναι σταθερή και η σφράγιση επαρκής.

5.3 Αποφύγετε διαρροές, τυλίγοντας σφιχτά στον σύνδεσμο ταινία τεφλόν.

Σημείωση: Βεβαιωθείτε πως δεν υπάρχουν τσακίσεις ή βαθουλώματα, και οι σωληνώσεις θα πρέπει να τοποθετηθούν με μικρή κλίση προς τα κάτω, για να αποφευχθούν εμπόδια και να διασφαλιστεί η σωστή αποστράγγιση.

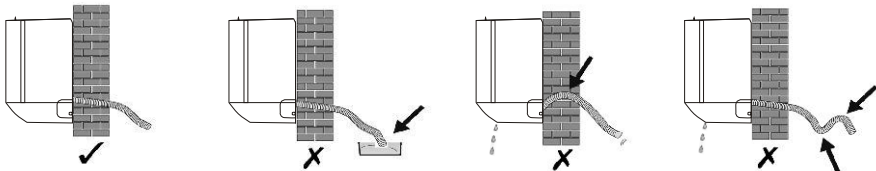

Βήμα 6: Σύνδεση Καλωδίωσης

6.1 Επιλέξτε το κατάλληλο μέγεθος καλωδίου που καθορίζεται από το μέγιστο ρεύμα λειτουργίας, στο σχετικό πινακάκι.

(Για την επιλογή του μεγέθους του καλωδίου, ανατρέξτε στην ενότητα ΠΡΟΦΥΛΑΞΕΙΣ ΕΓΚΑΤΑΣΤΑΣΗΣ)

6.2 Ανασηκώστε το πάνελ της εσωτερικής μονάδας.

6.3 Με ένα κατσαβίδι, ανοίξτε το κάλυμμα του ηλεκτρολογικού κουτιού για να αποκαλύψετε τους ακροδέκτες/ terminal block)

6.4 Ξεβιδώστε το cable clamp

6.5 Εισάγετε το ένα άκρο του καλωδίου στη θέση της πλακέτας ελέγχου, από το πίσω μέρος της δεξιάς πλευράς της εσωτερικής μονάδας.

6.6 Συνδέστε τα καλώδια στα αντίστοιχα τερματικά, σύμφωνα με το διάγραμμα καλωδίωσης που θα βρείτε στο καπάκι της ηλεκτρονικής πλακέτας ελέγχου. Βεβαιωθείτε πως είναι καλά και σταθερά συνδεδεμένα.

6.7 Βιδώστε το cable clamp για να σταθεροποιήσετε τα καλώδια.

6.8 Τοποθετήστε ξανά το κάλυμμα της ηλεκτρονικής πλακέτας ελέγχου και το εμπρόσθιο πάνελ.



Βήμα 7: Σύνδεση σωλήνα παροχής φρέσκου αέρα και τοποθέτηση φίλτρου

7.1 Επιλέξτε τον κατάλληλο τρόπο όδευσης των σωλήνων, σύμφωνα με τη θέση της οπής στον τοίχο

Επιλογή 1: Αριστερά, μαζί με την ψυκτική σωλήνωση, το σωλήνα αποστράγγισης και τα καλώδια σύνδεσης.

Επιλογή 2: Δεξιά, μαζί με την ψυκτική σωλήνωση, το σωλήνα αποστράγγισης και τα καλώδια σύνδεσης.

Επιλογή 3: Πίσω, με ξεχωριστή οπή για τον φρέσκο αέρα.

7.2 Συναρμολογήστε τον σύνδεσμο

Για την Επιλογή 1 (Αριστερά) και Επιλογή 2 (Δεξιά), εισάγετε το ευθύ τμήμα του συνδέσμου (με μόνωση), στο μακρύ άκρο του γωνιακού συνδέσμου.

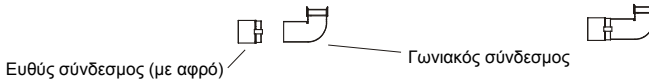

7.3 Συνδέστε το σωλήνα στον σύνδεσμο.

Ευθυγραμμίστε το άκρο του ευθύγραμμου σωλήνα σύνδεσης (με αφρό) και το άκρο σύνδεσης του σωλήνα, περιστρέψτε αντίστροφα τον σύνδεσμο μέχρι να συνδεθεί πλήρως στον σωλήνα.

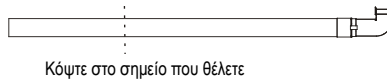
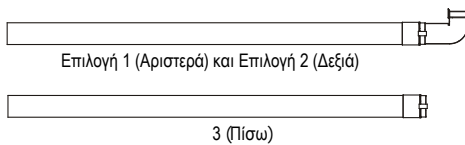

7.4.2. Αυξήστε το μήκος

Βάσει του επιθυμητού μήκους, καθορίστε εάν θα κόψετε ή όχι τον σωλήνα που θα είναι συνδεδεμένος με τον σύνδεσμο και έπειτα συνδέστε έναν ακόμα σωλήνα, χρησιμοποιώντας ταινία για να σφίξετε την ένωση τους, σύμφωνα με το παρακάτω σχήμα.

Μην κόψετε, απλώς συνδέστε τους 2 σωλήνες, περιστρέφοντας τους αντίστροφα στον ευθύ σύνδεσμο

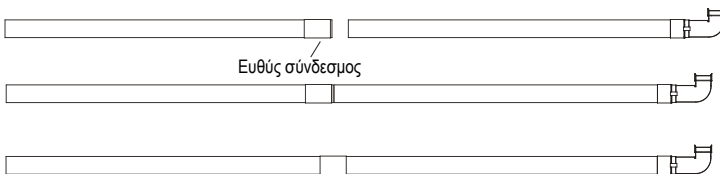

Κόψτε τον ένα σωλήνα σύμφωνα με το 7.4.1, και έπειτα συνδέστε τους δύο σωλήνες

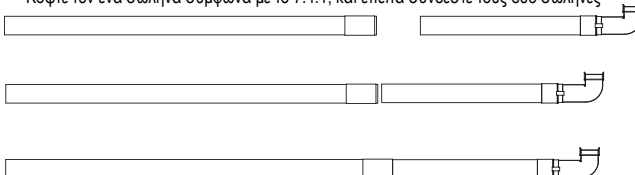

Βήμα 7: Σύνδεση σωλήνα παροχής φρέσκου αέρα και τοποθέτηση φίλτρου

7.5 Εισάγετε τον σύνδεσμο στην οπή του φρέσκου αέρα, στο πίσω μέρος της εσωτερικής μονάδας

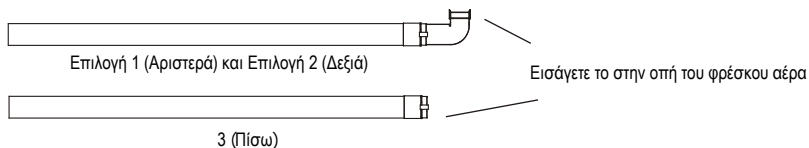

7.6 Σηκώστε το πάνελ της εσωτερικής μονάδας και αφαιρέστε το φιλτροθέσιο, και αφού τοποθετήσετε το φίλτρο φρέσκου αέρα HEPA, τοποθετήστε το πάλι στη θέση του.

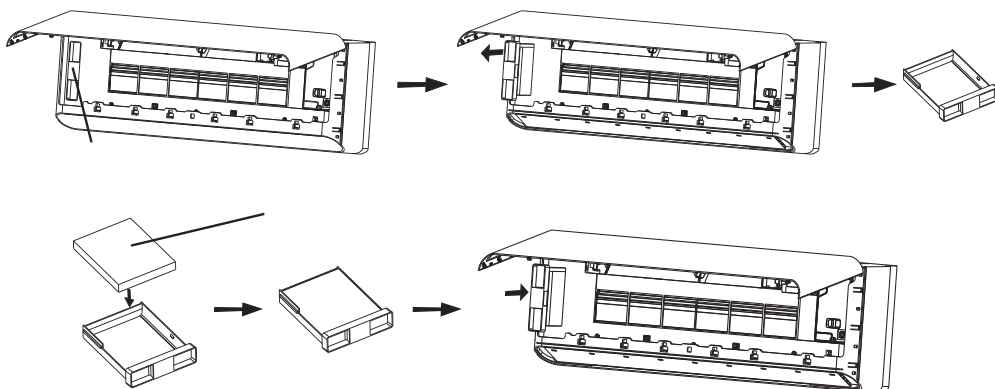

Βήμα 8: Περιτύλιξη σωλήνωσης και καλωδίωσης

Για να εξοικονομήσετε χώρο και να προστατεύσετε και να μονώσετε τους ψυκτικούς σωλήνες, τα καλώδια σύνδεσης και τον σωλήνα αποστράγγισης, θα πρέπει πριν την όδυσή τους μέσα από την οπή στον τοίχο, να τα τυλίξετε με ταινία μόνωσης.

8.1 Διευθετήστε τους σωλήνες, τα καλώδια καθώς και το σωλήνα αποστράγγισης, σύμφωνα με την παρακάτω εικόνα.

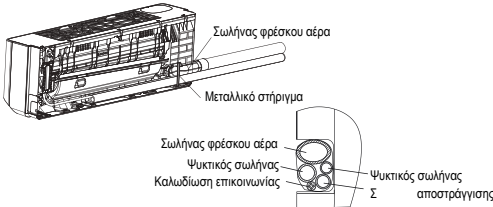

Επιλογή 1

Αφού διευθετήσετε όλους τους σωλήνες και τα καλώδια και βρείτε το μεταλλικό στήριγμα στα εξαρτήματα του συστήματος φρέσκου αέρα, τοποθετήστε το στην υποδοχή για να διευθετήσετε τους σωλήνες, όπως στην εικόνα.

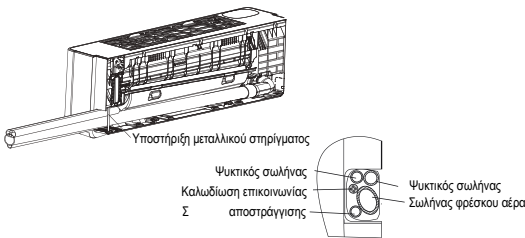

Επιλογή 2

Αφού διευθετήσετε όλους τους σωλήνες και τα καλώδια και βρείτε το μεταλλικό στήριγμα στα εξαρτήματα του συστήματος φρέσκου αέρα, τοποθετήστε το στην υποδοχή για να διευθετήσετε τους σωλήνες, όπως στην εικόνα.

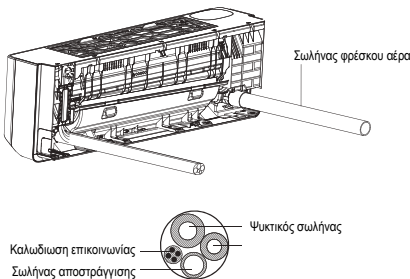

3

Σημείωση: (I) Βεβαιωθείτε πως ο σωλήνας αποστράγγισης είναι στο κάτω μέρος.
(II) Αποφύγετε να διασταυρώνετε και να κάμπτετε τα εξαρτήματα.

8.2 Με την ταινία μόνωσης, τυλίξτε μαζί και σφιχτά τους σωλήνες του φρέσκου αέρα, τους ψυκτικούς σωλήνες, τα καλώδια επικοινωνίας και τον σωλήνα αποστράγγισης.

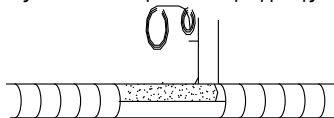

Βήμα 9: Στερεώστε την εσωτερική μονάδα

- 9.1 Περάστε αργά μέσα από την οπή του τοίχου, τη δέσμη με την τυλιγμένη ψυκτική σωλήνωση, το καλώδιο επικοινωνίας και τη σωλήνα αποστράγγισης.
- 9.2 Κρεμάστε το επάνω μέρος της εσωτερικής μονάδας, στη βάση στήριξης.
- 9.3 Ασκήστε ελαφρά πίεση στην αριστερή και τη δεξιά πλευρά της εσωτερικής μονάδας για να βεβαιωθείτε πως η μονάδα είναι σταθερά στερεωμένη.
- 9.4 Πιέστε προς τα κάτω το κάτω μέρος της εσωτερικής μονάδας για να ασφαλίσουν τα άγκιστρα της βάσης στήριξης και βεβαιωθείτε ότι η μονάδα έχει στερεωθεί σωστά.

Βήμα 10: Τοποθετήστε το προστατευτικό κάλυμμα της εισαγωγής φρέσκου αέρα

- Αφαιρέστε το προστατευτικό κάλυμμα, περιστρέψτε το στον σωλήνα παροχής φρέσκου αέρα και σφίξτε τον σύνδεσμο με ταινία.
- Κρατήστε το κάλυμμα στραμμένο προς το έδαφος για να αποτρέψετε την είσοδο του βρόχινου νερού στον σωλήνα φρέσκου αέρα.
- Βεβαιωθείτε ότι η εισαγωγή φρέσκου αέρα απέχει περισσότερο από 200 mm από τον τοίχο ή άλλα εμπόδια.

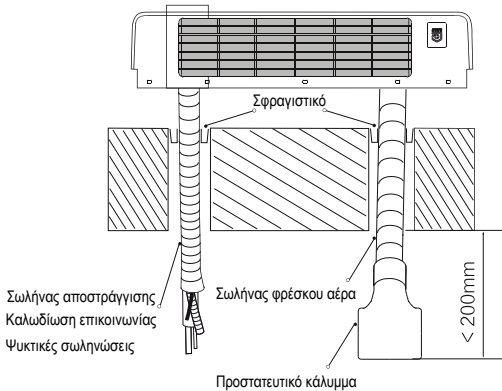

Βήμα 1: Επιλέξτε σημείο εγκατάστασης.

- 1.1 Μην εγκαταστήσετε την εξωτερική μονάδα κοντά σε πηγή θερμότητας, ατμού ή εύφλεκτου αερίου.
- 1.2 Μην εγκαταστήσετε τη μονάδα σε σημεία με υπερβολικό αέρα ή σκόνη.
- 1.3 Μην εγκαταστήσετε τη μονάδα σε σημεία που περνούν συχνά άνθρωποι. Επιλέξτε ένα σημείο όπου ο θόρυβος λειτουργίας και εξόδου αέρα δεν θα ενοχλούν τους γείτονες.
- 1.4 Αποφύγετε την εγκατάσταση της μονάδας σε σημείο που θα εκτίθεται στο άμεσο ηλιακό φως (διαφορετικά χρησιμοποιήστε προστασία, εάν είναι απαραίτητο, που δεν πρέπει να παρεμποδίζει τη ροή του αέρα).
- 1.5 Διατηρήστε τις αποστάσεις όπως φαίνονται στην εικόνα για να κυκλοφορεί ελεύθερα ο αέρας.
- 1.6 Εγκαταστήστε την εξωτερική μονάδα σε ασφαλή και σταθερή θέση.
- 1.7 Εάν η εξωτερική μονάδα υπόκειται σε κραδασμούς, τοποθετήστε ελαστικά παρεμβύσματα στα πόδια της μονάδας.

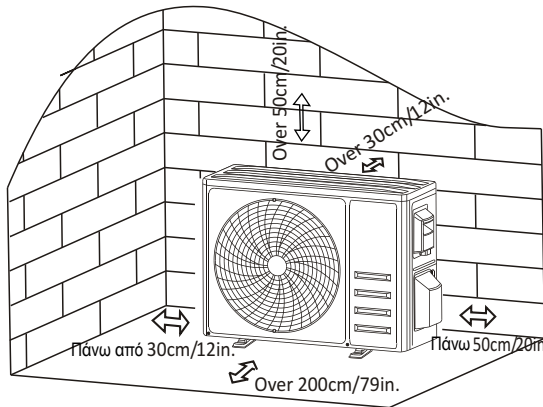

Βήμα 2: Εγκαταστήστε το σωλήνα αποστράγγισης

- 2.1 Αυτό το βήμα αφορά μόνο σε μοντέλα αντλιών θερμότητας.
- 2.2 Εισάγετε το σύνδεσμο αποστράγγισης στην οπή στο κάτω μέρος της εξωτερικής μονάδας.
- 2.3 Συνδέστε με ασφάλεια το σωλήνα αποστράγγισης στο σύνδεσμο.

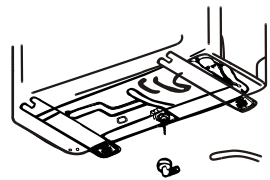

Σύνδεσμος

Σωλήνας αποστράγγισης

Βήμα 3: Σταθεροποιήστε την εξωτερική μονάδα

- 3.1 Σημειώστε τη θέση τοποθέτησης των εκκινούμενων βυσμάτων, σύμφωνα με τις διαστάσεις εγκατάστασης της εξωτερικής μονάδας
- 3.2 Ανοίξτε τις οπές και καθαρίστε τη σκόνη από το τσιμέντο και τοποθετήστε τα βύσματα.
- 3.3 Εάν είναι διαθέσιμα, πριν την τοποθέτηση της εξωτερικής μονάδας τοποθετήστε 4 λαστιχένια αντικραδασμικά (προαιρετικά). Αυτό θα μειώσει τις δονήσεις και το θόρυβο.
- 3.4 Τοποθετήστε τη βάση της εξωτερικής μονάδας στα βύσματα και τις προ-τρυπημένες οπές.
- 3.5 Χρησιμοποιήστε κλειδί για να στερεώσετε σταθερά την εξωτερική μονάδα, με βύσματα.

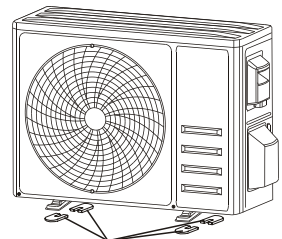

Εγκαταστήστε 4 αντικραδασμικά (προαιρετικά)

Σημείωση:

Η εξωτερική μονάδα μπορεί να στερεωθεί σε βάση τοίχου. Ακολουθήστε τις οδηγίες της επίτοιχης βάσης για να τη στερεώσετε στον τοίχο και έπειτα σταθεροποιήστε την εξωτερική μονάδα επάνω της και διατηρήστε την σε οριζόντια θέση. Η επίτοιχη βάση, θα πρέπει να μπορεί να φέρει φορτίο έως και 4 φορές το βάρος της εξωτερικής μονάδας.

μ 4: Εγκατάσταση καλωδίωσης

- 4.1 Με τη βοήθεια ενός κατσαβιδιού τύπου Phillips, ξεβιδώστε το κάλυμμα των καλωδίων, πιέστε το μαλακά προς τα κάτω, για να το κατεβάσετε.
- 4.2 Ξεβιδώστε το σφιγκτήρα των καλωδίων και κατεβάστε τον.
- 4.3 Συνδέστε τα καλώδια επικοινωνίας στα αντίστοιχα τερματικά, σύμφωνα με το ηλεκτρολογικό διάγραμμα που βλέπετε στο εσωτερικό του καλύμματος των καλωδίων και βεβαιωθείτε πως όλες οι συνδέσεις είναι σφικτές και σταθερές.
- 4.4 Τοποθετήστε και πάλι τον σφιγκτήρα και το κάλυμμα των καλωδίων.

Σημείωση: Όταν συνδέετε τα καλώδια των εσωτερικών και εξωτερικών μονάδων, θα πρέπει να έχει διακοπεί η παροχή ισχύος.



Βήμα 5: Σύνδεση ψυκτικών σωληνώσεων

- 5.1 Ξεβιδώστε το καπάκι των βανών, πιέστε το μαλακά προς τα κάτω, για να το κατεβάσετε (εάν υπάρχει καπάκι βανών)
- 5.2 Αφαιρέστε τα προστατευτικά καπάκια από τα άκρα των βανών.
- 5.3 Αφαιρέστε τα πλαστικά καλύμματα στα στόμια των σωληνών και ελέγξτε εάν υπάρχουν ρύποι στο στόμιο του σωλήνα σύνδεσης και βεβαιωθείτε πως το στόμιο είναι καθαρό.
- 5.4 Μετά την ευθυγράμμιση των κέντρων, περιστρέψτε το περικόχλιο του σωλήνα σύνδεσης, για να το σφίξετε όσο μπορείτε πιο πολύ με το χέρι σας.
- 5.5 Με ένα πολύγωνο κλειδί, κρατήστε τον κορμό της βαλβίδας και με ένα ροπτόκλειδο σφίξτε το ρακόρ του σωλήνα σύνδεσης, σύμφωνα με τις τιμές ροπής του σχετικού πίνακα
(Ανατρέξτε στον πίνακα απαιτούμενων ροπών που βρίσκεται στην ενότητα **ΠΡΟΦΥΛΑΞΕΙΣ ΕΓΚΑΤΑΣΤΑΣΗΣ**)

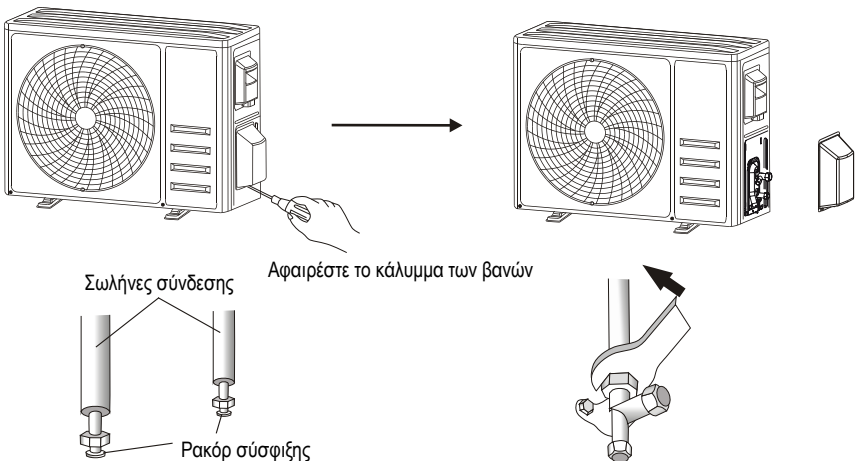

μ 6: Δημιουργία κενού

- 6.1 Χρησιμοποιήστε ένα κλειδί για να αφαιρέσετε τα προστατευτικά καπάκια της βαλβίδας χαμηλής πίεσης και της βαλβίδας υψηλής πίεσης της εξωτερικής μονάδας.
- 6.2 Συνδέστε τον εύκαμπτο σωλήνα πίεσης του μανόμετρου πολλαπλής, στη βαλβίδα χαμηλής πίεσης της εξωτερικής μονάδας.
- 6.3 Συνδέστε τον σωλήνα πλήρωσης από το μανόμετρο πολλαπλής στην αντλία κενού.
- 6.4 Ανοίξτε τη βαλβίδα χαμηλής πίεσης του μανόμετρου πολλαπλής και κλείστε τη βαλβίδα υψηλής πίεσης.
- 6.5 Ενεργοποιήστε την αντλία κενού για να εκκενώσετε το σύστημα.
- 6.6 Ο χρόνος εκκένωσης δεν θα πρέπει να είναι μικρότερος από 15 λεπτά ή βεβαιωθείτε ότι ο μετρητής θα δείχνει $-0,1 \text{ MPa}$ (-76 cmHg)
- 6.7 Κλείστε τη βαλβίδα χαμηλής πίεσης του μανόμετρου πολλαπλής και απενεργοποιήστε την αντλία.
- 6.8 Κρατήστε σταθερή την πίεση για 5 λεπτά και βεβαιωθείτε ότι η τιμή επιστροφής του δείκτη μανομέτρου πολλαπλής δεν θα υπερβαίνει τα $0,005 \text{ MPa}$.
- 6.9 Με ένα εξάγωνο κλειδί στρέψτε αριστερόστροφα τη βαλβίδα χαμηλής πίεσης κατά $1/4$ της περιστροφής, για να αφήσετε λίγο ψυκτικό να εισέλθει στο σύστημα και μετά από 5 δευτερόλεπτα κλείστε τη και αφαιρέστε γρήγορα τον εύκαμπτο σωλήνα πίεσης.
- 6.10 Ελέγξτε για διαρροές όλους τους συνδέσμους της εσωτερικής και εξωτερικής μονάδας, με σαπουνόνερο ή ανιχνευτή διαρροών.
- 6.11 Με ένα εξάγωνο κλειδί ανοίξτε πλήρως τη βαλβίδα χαμηλής πίεσης και τη βαλβίδα υψηλής πίεσης της εξωτερικής μονάδας.
- 6.12 Επανα-τοποθετήστε τα προστατευτικά καπάκια των βαλβίδων χαμηλής και υψηλής πίεσης, της εξωτερικής μονάδας.
- 6.13 Επανα-τοποθετήστε το κάλυμμα των βαλβίδων.

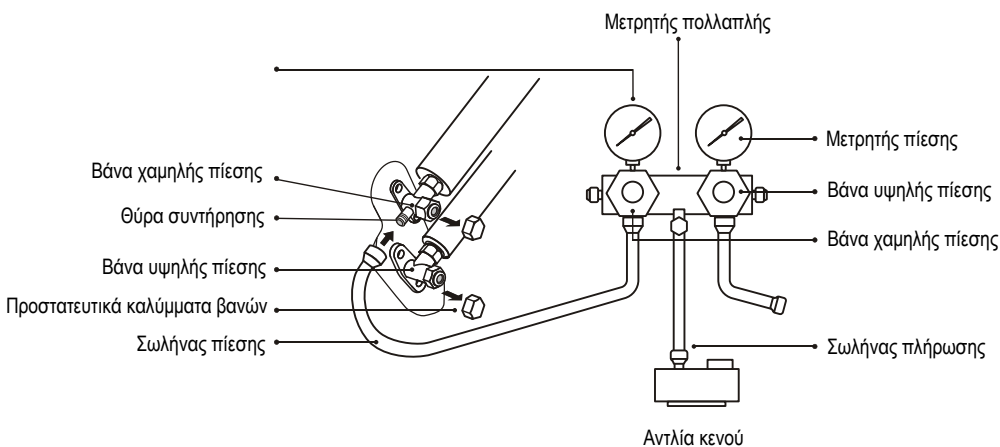

ΔΟΚΙΜΑΣΤΙΚΗ ΛΕΙΤΟΥΡΓΙΑ

Έλεγχος πριν τη δοκιμαστική λειτουργία

Πριν τη δοκιμαστική λειτουργία, κάνετε τους παρακάτω ελέγχους.

Περιγραφή	Μέθοδος ελέγχου
Έλεγχος ασφαλείας ηλεκ/κής σύνδεσης	<ul style="list-style-type: none">• Ελέγξτε εάν η τάση τροφοδοσίας συμμορφώνεται με τις προδιαγραφές.• Ελέγξτε πως έχει συνδεθεί σωστά το καλώδιο παροχής ισχύος, το καλώδιο επικοινωνίας και η γείωση.• Ελέγξτε εάν η αντίσταση γείωσης και η αντίσταση μόνωσης συμμορφώνονται με τις απαιτήσεις.
Έλεγχος ασφαλούς εγκατάστασης	<ul style="list-style-type: none">• Επιβεβαιώστε την κατεύθυνση και ομαλότητα του σωλήνα αποστράγγισης.• Επιβεβαιώστε ότι ο σύνδεσμος του σωλήνα ψυκτικού έχει τοποθετηθεί σωστά.• Επιβεβαιώστε την ασφαλή εγκατάσταση της εξωτερικής μονάδας, της βάσης στήριξης και της εσωτερικής μονάδας.• Βεβαιωθείτε ότι οι βαλβίδες είναι πλήρως ανοιχτές.• Βεβαιωθείτε ότι δεν έχουν ξεχαστεί ξένα αντικείμενα ή εργαλεία μέσα στη μονάδα.• Βεβαιωθείτε για την ολοκληρωμένη εγκατάσταση της γρίλιας επιστροφής αέρα και του πάνελ, της εσωτερικής μονάδας.
Έλεγχος διαρροής ψυκτικού μέσου	<ul style="list-style-type: none">• Τα σημεία που μπορεί να εμφανιστεί διαρροή είναι η σύνδεση του σωλήνα, ο σύνδεσμος των δύο βαλβίδων της εξωτερικής μονάδας, το έμβολο της βαλβίδας κ.α.• Μέθοδος ανίχνευσης με αφρό: Απλώςτε σαπουνόνερο ομοιόμορφα στα σημεία που είναι πιθανή η διαρροή και παρατηρήστε που θα σχηματιστούν φουσκάλες. Εάν δεν εμφανιστούν, αυτό σημαίνει πως το αποτέλεσμα του ελέγχου για διαρροή είναι ασφαλές.• Μέθοδος ανίχνευσης διαρροής με ανιχνευτή: Χρησιμοποιήστε έναν επαγγελματικό ανιχνευτή διαρροών και διαβάστε τις οδηγίες λειτουργίας και εστιάστε τον στο σημείο της πιθανής διαρροής.• Η διάρκεια της ανίχνευσης διαρροής σε κάθε σημείο, θα πρέπει να είναι τουλάχιστον 3 λεπτά. Εάν ανιχνευθεί διαρροή, θα πρέπει να σφίξετε κι άλλο το ρακόρ και να ξανακάνετε τον έλεγχο. Επαναλάβετε μέχρι να μην υπάρχει διαρροή. Αφού ολοκληρωθεί ο έλεγχος διαρροής, τυλίξτε τον εκτεθειμένο σύνδεσμο των σωλήνων της εσωτερικής μονάδας, με θερμομονωτική ταινία και έπειτα με μονωτική ταινία.

Οδηγίες για τη δοκιμαστική λειτουργία

1. Ανοίξτε την τροφοδοσία.
2. Πατήστε το κουμπί ON/OFF στο τηλεχειριστήριο για να ενεργοποιήσετε το κλιματιστικό.
3. Πατήστε το κουμπί Mode για να αλλάξετε μεταξύ των λειτουργιών Ψύξης (COOL) και Θέρμανσης HEAT.
Για κάθε λειτουργία ρυθμίστε τα παρακάτω:
ΨΥΞΗ-Ρυθμίστε τη χαμηλότερη θερμοκρασία
ΘΕΡΜΑΝΣΗ-Ρυθμίστε την υψηλότερη θερμοκρασία
4. Λειτουργήστε τη μονάδα για περίπου 8 λεπτά σε κάθε λειτουργία και ελέγξτε ότι όλες οι λειτουργίες εκτελούνται σωστά και ανταποκρίνονται στο τηλεχειριστήριο. Συνιστώνται οι παρακάτω έλεγχοι:
 - 4.1 Εάν η θερμοκρασία του αέρα προσαγωγής ανταποκρίνεται στη λειτουργία ψύξης και θέρμανσης
 - 4.2 Εάν το νερό αποστραγγίζεται σωστά από τον εύκαμπτο σωλήνα αποστράγγισης
 - 4.3 Εάν η εξωτερική περσίδα και οι εσωτερικές περσίδες (προαιρετικές) περιστρέφονται σωστά





5. Παρατηρήστε την κατάσταση λειτουργίας της μονάδας για περισσότερο από 30 λεπτά.
6. Μετά την επιτυχή δοκιμαστική λειτουργία, επιστρέψτε στις κανονικές ρυθμίσεις και πιέστε το πλήκτρο ON/OFF του τηλεχειριστηρίου για να απενεργοποιήσετε τη μονάδα.
7. Ενημερώστε το χρήστη πως πριν τη χρήση θα πρέπει να διαβάσει προσεκτικά το εγχειρίδιο , κάντε του επίδειξη πως θα χειρίζεται το κλιματιστικό και ενημερώστε τον για τα βασικά σημεία του σέρβις και της συντήρησης. Τέλος, υπενθυμίστε του για την αποθήκευση των παρελκόμενων.

Σημείωση:

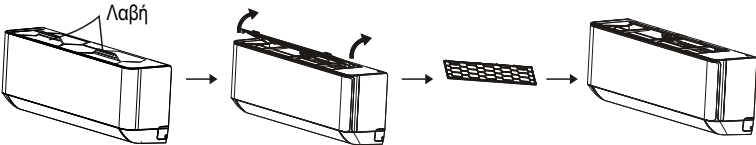
Εάν η θερμοκρασία περιβάλλοντος υπερβαίνει το εύρος που αναγράφεται στην ενότητα ΟΔΗΓΙΕΣ ΛΕΙΤΟΥΡΓΙΑΣ και δεν μπορεί να λειτουργήσει στην ΨΥΞΗ ή ΘΕΡΜΑΝΣΗ, ανασηκώστε το μπροστινό πάνελ και χρησιμοποιήστε το κουμπί Έκτακτης Ανάγκης για να εκτελέσετε τη λειτουργία ΨΥΞΗΣ και ΘΕΡΜΑΝΣΗΣ.

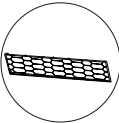
ΣΥΝΤΗΡΗΣΗ

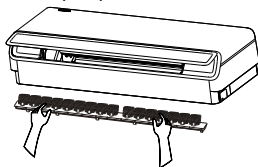
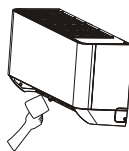
<p>Προειδοποίηση</p>	<ul style="list-style-type: none"> • Για τον καθαρισμό, πρέπει να έχετε απενεργοποιήσει τη μονάδα και να έχετε διακόψει την παροχή ρεύματος για περισσότερο από 5 λεπτά. • Σε καμία περίπτωση δεν πρέπει να ξεπλένετε το κλιματιστικό με νερό. • Πηχτικά υγρά (π.χ. διαλυτικό ή βενζίνη) θα βλάψουν το κλιματιστικό, επομένως για να καθαρίσετε το κλιματιστικό, θα πρέπει να χρησιμοποιείτε μόνο μαλακό πανί, στεγνό ή βρεγμένο με ουδέτερο απορρυπαντικό. • Δώστε προσοχή στον τακτικό καθαρισμό του φίλτρου για να αποφύγετε την κάλυψη του με σκόνη, η οποία θα επηρεάσει την αποτελεσματικότητά του. Όταν το περιβάλλον λειτουργίας έχει σκόνη, θα πρέπει να το καθαρίζετε πιο συχνά, ανάλογα με τη χρήση. • Όταν αφαιρέσετε το φίλτρο, μην αγγίζετε τα πτερύγια της εσωτερικής μονάδας για να αποφύγετε τον τραυματισμό σας και την καταστροφή του στοιχείου.
<p>Καθαρισμός της μονάδας</p>	<div style="text-align: center;">  <p>Στραγγίστε καλά το πανί Σκουπίστε μαλακά την επιφάνεια</p> </div> <p>Συμβουλή: Καθαρίζετε τακτικά το κλιματιστικό, για να το διατηρείτε καθαρό και με καλή εμφάνιση.</p>
<p>Αποσυναρμολόγηση και συναρμολόγηση του φίλτρου</p>	<ul style="list-style-type: none"> • Πιάστε την ανασηκωμένη λαβή του φίλτρου με το χέρι και, στη συνέχεια τραβήξτε το φίλτρο προς τα έξω και προς την κατεύθυνση μακριά από τη μονάδα, έτσι ώστε η επάνω άκρη του φίλτρου να διαχωριστεί από τη μονάδα. Το φίλτρο μπορεί να αφαιρεθεί σηκώνοντας το προς τα πάνω. • Κατά την εγκατάσταση του φίλτρου, εισάγετε πρώτα το κάτω άκρο στην αντίστοιχη θέση της μονάδας και στη συνέχεια πιέστε το πάνω άκρο του φίλτρου στην αντίστοιχη θέση ασφάλισης της μονάδας. <div style="text-align: center;">  <p>Λαβή</p> </div>

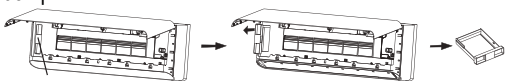
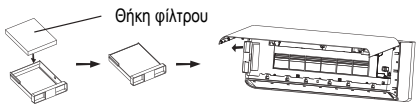
	<div style="display: flex; justify-content: space-around; align-items: center;"> <div style="text-align: center;">  <p>Αφαιρέστε το φίλτρο από τη μονάδα</p> </div> <div style="text-align: center;">  <p>Καθαρίστε το φίλτρο σε νερό με σαπούνι και στεγνώστε το στον αέρα</p> </div> <div style="text-align: center;">  <p>Με αντίθετη φορά από την αφαίρεση του φίλτρου</p> <p>Τοποθετήστε στη θέση του το</p> </div> </div> <p>Συμβουλή: Εάν βρείτε συσσωρευμένη σκόνη στο φίλτρο, καθαρίστε το εγκαίρως για να διασφαλίσετε την καθαριότητα του και την υγιεινή και αποτελεσματική λειτουργία του.</p>
	<ul style="list-style-type: none"> • Για να τη βγάλετε την περσίδα , αρχικά χαλαρώστε το άγκιστρο στο μέσο της και λυγίστε την προς τα έξω. • Στη συνέχεια, με τον αντίχειρά σας ανοίξτε την πόρπη των εσωτερικών περσίδων και αφαιρέστε τις. Σκουπίστε τη διάταξη του αεραγωγού και ανεμιστήρα με ένα καθαρό και συμμένο υγρό πανί. • Καθαρίστε τα μέρη που αφαιρέσατε με σαπουνόνερο και στεγνώστε τα στον αέρα. • Μετά τον καθαρισμό, τοποθετήστε τα εξαρτήματα που αφαιρέθηκαν και πάλι στη θέση τους, με την αντίθετη σειρά. <div style="display: flex; justify-content: space-around; align-items: center; margin-top: 20px;"> <div style="text-align: center;"> <p>Περσίδα</p>  </div> <div style="text-align: center;">  </div> <div style="text-align: center;"> <p>+</p>  </div> </div>
	<p>Πρώτα ανοίξτε το πάνελ και αφαιρέστε τη θήκη του φίλτρου.</p> <p>Καθαρίστε το φίλτρο με έναν συλλέκτη σκόνης ή αντικαταστήστε το με ένα καινούργιο. Συνιστούμε την αντικατάσταση του φίλτρου κάθε 6 μήνες ή όταν εμφανισθεί η ένδειξη CL στην εσωτερική οθόνη.</p> <div style="text-align: center; margin-top: 20px;">  <p>Θήκη φίλτρου</p>  </div>
	<ul style="list-style-type: none"> • Εάν το κλιματιστικό δε χρησιμοποιηθεί για αρκετό καιρό, πραγματοποιήστε τις παρακάτω εργασίες: Αφαιρέστε τις μπαταρίες από το τηλεχειριστήριο και αποσυνδέστε την παροχή ισχύος από το κλιματιστικό. • Όταν αρχίσετε να το χρησιμοποιείτε μετά από καιρό: <ol style="list-style-type: none"> 1. Καθαρίστε τη μονάδα και το φίλτρο 2. Ελέγξτε εάν υπάρχουν εμπόδια στην είσοδο και έξοδο αέρα της εσωτερικής και εξωτερικής μονάδας 3. Βεβαιωθείτε ότι ο σωλήνας αποστράγγισης δεν έχει βουλώσει

ΔΥΣΛΕΙΤΟΥΡΓΙΑ	ΠΙΘΑΝΕΣ ΑΙΤΙΕΣ
Η μονάδα δε λειτουργεί	Βλάβη στην παροχή ισχύος/έχει τραβηχτεί το φικ
	Χαλασμένος κινητήρας ανεμιστήρα εσωτερικής/εξωτερικής μονάδας
	Βλάβη στον θερμομαγνητικό διακόπτη του κυκλώματος του συμπιεστή
	Βλάβη στις προστατευτικές διατάξεις ή τις ασφάλειες
	Χαλαρές συνδέσεις η φικ εκτός θέσης
	Μερικές φορές σταματά τη λειτουργία, για την προστασία της συσκευής
	Τάση υψηλότερη ή χαμηλότερη από το εύρος τάσης της συσκευής
	Ενεργή λειτουργία χρονοδιακόπτη ενεργοποίησης (TIMER-ON) Κατεστραμμένη ηλεκτρονική πλακέτα ελέγχου
Περίεργη οσμή	Βρώμικο φίλτρο αέρα
Ήχος τρεχούμενου νερού	Αντιστροφή ροής ψυκτικού υγρού στο κύκλωμα
Από την έξοδο της μονάδας βγαίνει μία λεπττή πάχνη	Αυτό συμβαίνει όταν ο αέρας στο χώρο γίνεται αρκετά ψυχρός, για παράδειγμα στις λειτουργίες «COOLING» ή «DEHUMIDIFYING/DRY»
Ακούγεται ένας περίεργος θόρυβος	Αυτός ο θόρυβος δημιουργείται από τη διαστολή ή συστολή του μπροστινού πάνελ, λόγω θερμοκρασιακών διαφορών και δε συνιστά πρόβλημα.
Ανεπαρκής παροχή αέρα, είτε κρύο είτε ζεστό	Ακατάλληλη ρύθμιση θερμοκρασίας
	Φραγμένη προσαγωγή ή επιστροφή αέρα της εσωτερικής ή εξωτερικής μονάδας
	Φραγμένο φίλτρο αέρα
	Ταχύτητα ανεμιστήρα ρυθμισμένη στην ελάχιστη τιμή της
	Παρουσία άλλων πηγών θερμότητας στο χώρο Απουσία ψυκτικού μέσου
Η συσκευή δεν ανταποκρίνεται στις εντολές	Το ασύρματο χειριστήριο δε βρίσκεται αρκετά κοντά στη μονάδα
	Οι μπαταρίες του ασύρματου χειριστηρίου ενδέχεται να έχουν εξαντληθεί Υπαρξη εμποδίων ανάμεσα στο ασύρματο χειριστήριο και το δέκτη σήματος της εσωτερικής μονάδας
Η οθόνη είναι απενεργοποιημένη	Λειτουργία ενεργού LED
	Σφάλμα παροχής ισχύος
Απενεργοποιήστε αμέσως το κλιματιστικό και διακόψτε την παροχή ισχύος σε περίπτωση που:	
Παρατηρήσετε περίεργους θορύβους κατά τη λειτουργία	
Σφάλμα στην ηλεκτρονική πλακέτα ελέγχου	
Σφάλμα στις ασφάλειες ή τους διακόπτες	
Παρατηρήσετε ψεκασμό νερού ή αντικείμενα εντός της συσκευής	
Παρατηρήσετε υπερθέρμανση στα καλώδια ή τα φικ	
Από τη συσκευή αναδύεται πολύ δυνατή μυρωδιά	

ΕΠΙΛΥΣΗ ΒΛΑΒΩΝ

ΚΩΔΙΚΟΣ ΣΦΑΛΜΑΤΟΣ ΣΤΗΝ ΟΘΟΝΗ

<i>E1</i>	Σφάλμα αισθητήρα θερμοκρασίας εσωτερικής μονάδας
<i>E2</i>	μ μ ού στοιχείου
<i>E3</i>	μ μ ξ μ
<i>E4</i>	Διαρροή ή σφάλμα ψυκτικού συστήματος
<i>E6</i>	Δυσλειτουργία κινητήρα ανεμιστήρα εσωτερικής μονάδας
<i>E7</i>	Σφάλμα αισθητήρα θερμοκρασίας περιβάλλοντος εξωτερικής μονάδας
<i>E0</i>	Σφάλμα επικοινωνίας μεταξύ εσωτερικής και εξωτερικής μονάδας
<i>E8</i>	Σφάλμα αισθητήρα θερμοκρασίας εκτόνωσης εξωτερικής μονάδας
<i>E9</i>	Σφάλμα μονάδας IPM, εξωτερικής μονάδας
<i>ER</i>	Ανίχνευση σφάλματος ρεύματος εξωτερικής μονάδας
<i>EE</i>	Σφάλμα EEPROM πλακέτας ελέγχου, εξωτερικής μονάδας
<i>EF</i>	Σφάλμα κινητήρα ανεμιστήρα εξωτερικής μονάδας
<i>EH</i>	Σφάλμα αισθητήρα θερμοκρασίας αναρρόφησης εξωτερικής μονάδας
CL	Υπενθύμιση καθαρισμού φίλτρου

ΟΔΗΓΙΕΣ ΑΠΟΡΡΙΨΗΣ (Ευρώπη)

Αυτή η συσκευή περιέχει ψυκτικό μέσο και άλλα δυνητικά επικίνδυνα υλικά. Κατά την απόρριψη αυτής της συσκευής, ο νόμος απαιτεί ειδική συλλογή και επεξεργασία. **ΜΗΝ** απορρίπτετε αυτό το προϊόν ως οικιακό απόρριμμα ή αδιαχώριστο αστικό απόρριμμα.

Για την απόρριψη αυτής της συσκευής, έχετε τις ακόλουθες επιλογές:

- Απορρίψτε τη συσκευή σε καθορισμένη δημοτική εγκατάσταση ηλεκτρονικών απορριμμάτων.
- Όταν αγοράζετε μια νέα συσκευή, ο πωλητής λιανικής θα πάρει πίσω την παλιά συσκευή, χωρίς χρέωση.
- Ο κατασκευαστής, επίσης, θα πάρει πίσω την παλιά συσκευή χωρίς χρέωση.
- Πουλήστε τη συσκευή σε πιστοποιημένους αντιπροσώπους παλαιοσιδηρικών.
- Η απόρριψη αυτής της συσκευής στο δάσος ή σε άλλο φυσικό περιβάλλον θέτει σε κίνδυνο την υγεία σας και βλάπτει το περιβάλλον. Επικίνδυνες ουσίες μπορεί να διαρρέουν στο νερό του υπεδάφους και να εισέλθουν στην τροφική αλυσίδα.



TCL

Digital • Delights



ΑΓΗΝΩΡ Α.Ε.
ΟΜΙΛΟΣ ΕΤΑΙΡΙΩΝ ΤΟΥΡΝΙΚΙΩΤΗ
ΓΕΝΙΚΟΙ ΑΝΤΙΠΡΟΣΩΠΟΙ

ΚΕΝΤΡΙΚΑ ΓΡΑΦΕΙΑ: Λ. ΑΘΗΝΩΝ 50 & ΣΠ. ΠΑΤΣΗ 8, 10441 ΑΘΗΝΑ
ΤΗΛ. ΚΕΝΤΡΟ: 210 5288888, FAX: 210 5221261
SERVICE: 210 5288832-4



**ΣΗΜΑΝΤΙΚΕΣ ΠΛΗΡΟΦΟΡΙΕΣ ΓΙΑ ΤΗ ΣΩΣΤΗ ΑΠΟΡΡΙΨΗ ΤΟΥ ΠΡΟΪΟΝΤΟΣ
ΣΥΜΦΩΝΑ ΜΕ ΤΗΝ ΟΔΗΓΙΑ 2002/96/ΕΚ ΤΗΣ ΕΕ.**



Στο τέλος της ζωής του, το προϊόν δεν πρέπει να απορριφθεί ως αστικό απόβλητο. Πρέπει να παραδοθεί σε ένα ειδικό κέντρο συλλογής ειδικών αποβλήτων της τοπικής αυτοδιοίκησης ή σε έναν αντιπρόσωπο που παρέχει αυτή την υπηρεσία.

Η διαφοροποιημένη απόρριψη μιας οικιακής συσκευής αποφεύγει τις πιθανές αρνητικές επιπτώσεις για το περιβάλλον και την υγεία που προκύπτουν από την ακατάλληλη απόρριψη και επιτρέπει την ανάκτηση των συστατικών υλικών για επίτευξη σημαντικής εξοικονόμησης ενέργειας και πόρων.

Ως υπενθύμιση της ανάγκης για διαφοροποιημένη απόρριψη των οικιακών συσκευών, το προϊόν επισημαίνεται με ένα διαγραμμένο τροχήλατο κάδο απορριμμάτων.