

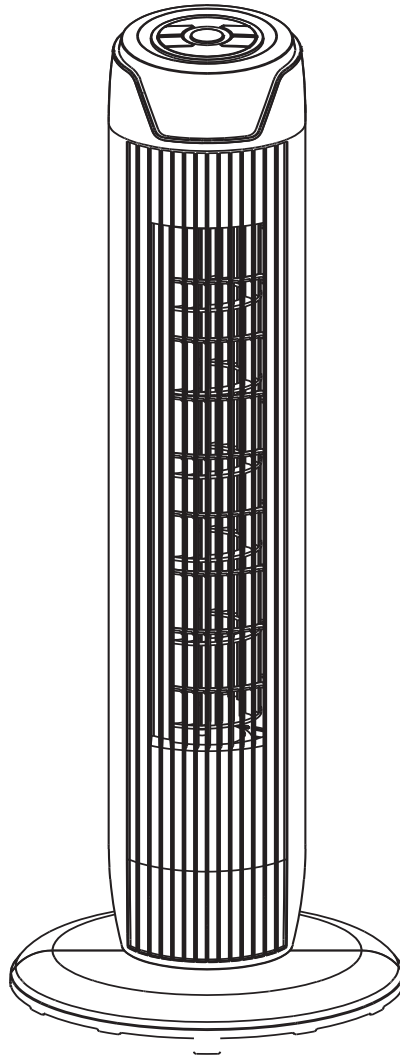

MORRIS

Ανεμιστήρας στήλη
Οδηγίες Χρήσης



Κωδικός Μοντέλου: MTF-16235

Παρακαλω διαβάστε και φυλάξτε τις οδηγίες.

Προσοχή: Οι εικόνες είναι ενδεικτικές.

ΣΗΜΑΝΣΕΙΣ ΑΣΦΑΛΕΙΑΣ

Κατά τη χρήση οποιασδήποτε ηλεκτρικής συσκευής θα πρέπει να λαμβάνονται συγκεκριμένα μέτρα ασφαλείας, ώστε να μειωθεί ο κίνδυνος πυρκαγιάς, ηλεκτροπληξίας ή και τραυματισμού, συμπεριλαμβανομένων των παρακάτω:

1. Για προστασία από πυρκαγιά ή ηλεκτροπληξία, ΜΗΝ εκθέτετε τη συσκευή σε βροχή ή υγρασία.
2. Η συσκευή φέρει μέρη με υψηλή ηλεκτρική τάση. Προς αποφυγή κινδύνου ηλεκτροπληξίας ΜΗΝ ανοίγετε τα μέρη της συσκευής και πάντα να απευθύνεστε σε εξειδικευμένους τεχνικούς.
3. Μη συνδέετε ή αποσυνδέετε το καλώδιο ρεύματος με υγρά χέρια.
4. Η συσκευή προορίζεται αποκλειστικά για οικιακή χρήση και όχι για επαγγελματική, επιχειρησιακή, ή χρήση σε εξωτερικούς χώρους. Οποιαδήποτε άλλη χρήση μπορεί να οδηγήσει σε πρόκληση πυρκαγιάς ή τραυματισμού.
5. Αυτή η συσκευή μπορεί να χρησιμοποιηθεί από παιδιά ηλικίας 8 ετών και άνω και από άτομα με μειωμένες φυσικές, αισθητικές ή διανοητικές ικανότητες ή έλλειψη εμπειρίας και γνώσης μόνο εάν έχουν επίβλεψη ή οδηγίες σχετικά με τη χρήση της συσκευής με ασφαλή τρόπο και κατανοούν τους εμπλεκόμενους κινδύνους. Τα παιδιά δεν πρέπει να παίζουν με τη συσκευή. Ο καθαρισμός και η συντήρηση δεν πρέπει να πραγματοποιούνται από παιδιά χωρίς επίβλεψη. Παιδιά ηλικίας από 3 ως 8 ετών επιτρέπεται να γεμίζουν και να αδειάζουν ψυκτικές συσκευές.
6. Βεβαιωθείτε ότι η συσκευή δεν τοποθετείται κοντά σε ριχτάρια, κουρτίνες, ή λοιπά αντικείμενα τα οποία μπορούν να μπλεχτούν με τη φτερωτή.
7. Για προστασία από κίνδυνο πυρκαγιάς, ηλεκτροπληξίας ή τραυματισμού, μην εισάγετε τη συσκευή ή το καλώδιο ρεύματος σε νερό, σπρέι, ή λοιπά υγρά.
8. Κρατάτε τη συσκευή μακριά από αντικείμενα που φέρουν ή στάζουν νερό ή λοιπά υγρά, όπως βάζα.
9. Κρατάτε τη συσκευή μακριά από πηγές φλόγας όπως κεριά, γκαζάκια κτλ.
10. Διατηρείτε τα ανοίγματα της συσκευής ελεύθερα από τυχόν αντικείμενα που μπορεί να εμποδίσουν την ομαλή ροή του αέρα καθότι υπάρχει κίνδυνος υπερθέρμανσης.
11. Μην κάνετε χρήση της συσκευής σε περιβάλλον με θερμοκρασία άνω των 40 °C.
12. Τοποθετείτε τον ανεμιστήρα σε επίπεδη, στερεή και στεγνή επιφάνεια κατά τη λειτουργία του προκειμένου να αποφευχθεί κίνδυνος ανατροπής.
13. Πάντα συνδέετε σε παροχή ρεύματος τύπου AC 220-240V~50Hz.
14. Μην κάνετε χρήση της συσκευής σε χώρους με εκρηκτικά ή εύφλεκτα υλικά ή αναθυμιάσεις.
15. Μην κάνετε χρήση της συσκευής σε περίπτωση που φέρει φθορά το καλώδιο ρεύματος, ή σε περίπτωση δυσλειτουργίας ή πτώσης της συσκευής.

16. Μην κάνετε χρήση της συσκευής αν το κάλυμμα της φτερωτής δεν είναι καλά τοποθετημένο.
17. Μην τοποθετείτε τη συσκευή πολύ κοντά σε παράθυρα καθώς μπορεί να βραχεί σε περίπτωση βροχής και να υπάρξει κίνδυνος ηλεκτροπληξίας.
18. Μην αφήνετε το καλώδιο ρεύματος να κρέμεται από γωνίες επίπλων ή να έρθει σε επαφή με ζεστές επιφάνειες.
19. Μην εισάγετε αντικείμενα στα ανοίγματα της γρίλιας καθώς μπορεί να προκύψει βλάβη ή / και τραυματισμός.
20. Μην κάνετε χρήση της συσκευής σε περίπτωση φθοράς ή χαλάρωσης της προστατευτικής γρίλιας.
21. Η συσκευή δεν προορίζεται για χρήση από άτομα ή παιδιά με μειωμένη νοητική, φυσική ή αισθησιακή κατάσταση, ή με έλλειψη πείρας ή γνώσης, εκτός και αν επιβλέπονται ή έχουν λάβει οδηγίες από άτομο υπεύθυνο για την ασφάλειά τους.
22. Τα παιδιά θα πρέπει να επιβλέπονται προκειμένου να βεβαιωθεί ότι δεν παίζουν με τη συσκευή.
23. Απενεργοποιήστε και αποσυνδέστε τη συσκευή από την παροχή ρεύματος όταν δεν τη χρησιμοποιείτε, κατά τη μετακίνησή της, ή πριν τον καθαρισμό της.
24. Για να αποσυνδέσετε από την παροχή ρεύματος, τραβήξτε από τη λαβή του καλωδίου και όχι από το σώμα του.
25. Μην επιχειρήσετε την επιδιόρθωση, αποσυναρμολόγηση ή τροποποίηση της συσκευής. Δεν υπάρχουν μέρη επιδιορθώσιμα από τον τελικό καταναλωτή εντός της συσκευής. Απευθυνθείτε σε εξουσιοδοτημένο τεχνικό.
26. Αν το καλώδιο ρεύματος έχει φθαρεί, πρέπει να αντικατασταθεί άμεσα από εξουσιοδοτημένο τεχνικό ώστε να αποφευχθεί οποιοσδήποτε κίνδυνος.
27. Μην πλένετε ποτέ ολόκληρη τη συσκευή. Απαγορεύεται η τοποθέτηση αυτής της συσκευής κοντά στη φωτιά.

ΑΠΟΚΛΕΙΣΤΙΚΑ ΓΙΑ ΟΙΚΙΑΚΗ ΧΡΗΣΗ

ΠΡΟΕΙΔΟΠΟΙΗΣΗ!! ΜΗΝ χρησιμοποιείτε τον ανεμιστήρα στις παρακάτω περιοχές:

- * Κοντά σε φλόγες, σε καυτές εστίες, φούρνους ή κοντά σε άλλες πηγές θερμότητας.
- * Πάνω σε μαλακές επιφάνειες (όπως πχ χαλιά) ή οπουδήποτε αλλού από όπου μπορεί να πέσει.
- * Σε εξωτερικούς χώρους ή σε χώρους με υψηλή υγρασία χωρίς εξαερισμό.
- * Πάνω σε παράθυρο ή κοντά σε κουρτίνες.
- * Σε περιοχές που είναι αποθηκευμένα εύφλεκτα υλικά ή αέρια (μπαγιά, πετρέλαιο κτλ).

Οδηγίες χειρισμού

Τοποθετήστε τον ανεμιστήρα σε σταθερή επιφάνεια. Μόλις εισάγετε το καλώδιο στην πρίζα, πατήστε το πλήκτρο ON/OFF για ενεργοποίηση της συσκευής.

ΜΕΡΗ ΤΗΣ ΣΥΣΚΕΥΗΣ

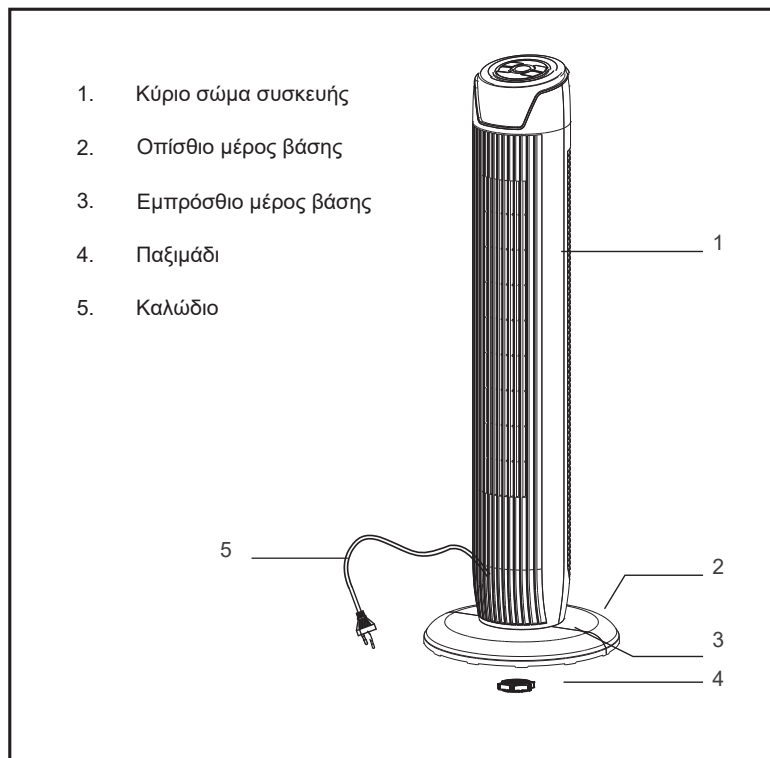

Σημείωση: Οι εικόνες χρησιμοποιούνται για λόγους επεξήγησης. Το πραγματικό προϊόν υπερέχει των σχεδίων που παρατίθενται.

ΟΔΗΓΙΕΣ ΣΥΝΑΡΜΟΛΟΓΗΣΗΣ

1. Αφαιρέστε το κύριο σώμα της συσκευής και τα εξαρτήματα από το κουτί. Ενώστε το οπίσθιο και το εμπρόσθιο μέρος της βάσης (Εικόνα 1).
2. Ξεβιδώστε το παξιμάδι από τη βάση του ανεμιστήρα.
3. Περάστε το καλώδιο από το κενό και τοποθετήστε τον ανεμιστήρα στη βάση (Εικόνα 3).
4. Χρησιμοποιήστε το παξιμάδι για να σταθεροποιήσετε το σώμα της συσκευής με τη βάση (Εικόνα 2).

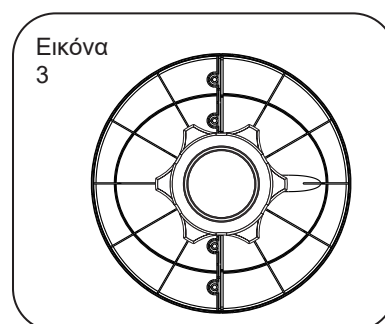
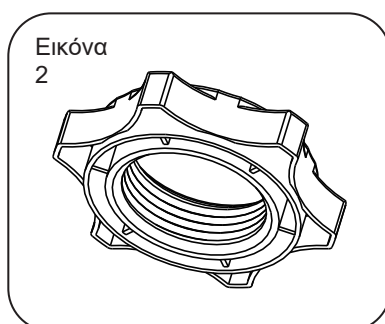
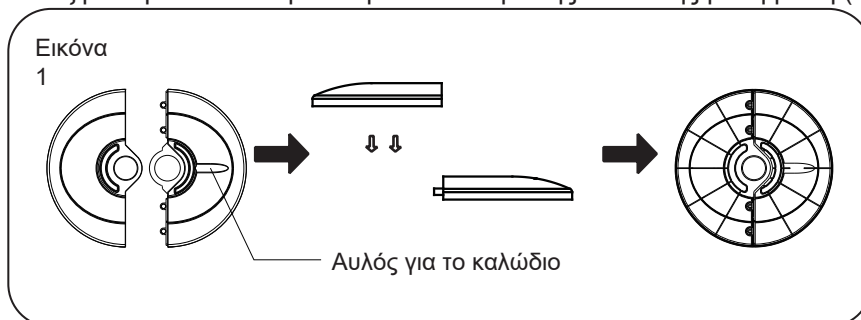

ΤΗΛΕΧΕΙΡΙΣΤΗΡΙΟ (Εικόνα 4)

A. ΠΛΗΚΤΡΑ ΤΗΛΕΧΕΙΡΙΣΤΗΡΙΟΥ

1. ΠΛΗΚΤΡΟ ON/OFF

Το πλήκτρο “ON” ενεργοποιεί τη συσκευή. Ο ανεμιστήρας θα ξεκινήσει στη χαμηλότερη σκάλα (απαλό αεράκι). Για απενεργοποίηση πιέστε το πλήκτρο ξανά.

2. ΠΛΗΚΤΡΟ ΤΑΧΥΤΗΤΑΣ ΑΕΡΑ

Μετά την ενεργοποίηση, πιέστε για επιλογή ταχύτητας αέρα. Πιέζοντας επαναλαμβανόμενα, η συσκευή αλλάζει διαδοχικά τις ταχύτητες “1--> 2 --> 3”.

3. ΠΛΗΚΤΡΟ ΕΠΙΛΟΓΗΣ ΛΕΙΤΟΥΡΓΙΑΣ

Πιέστε το πλήκτρο για να επιλέξετε λειτουργία. Οι λειτουργίες διαδοχικά είναι: normal (κανονική), natural (φυσική), sleep (λειτουργία ύπνου) και εναλλάσσονται με διαδοχικό πάτημα του πλήκτρου. Η αντίστοιχη φωτεινή ένδειξη ενεργοποιείται.

4. ΠΛΗΚΤΡΟ ΠΕΡΙΣΤΡΟΦΗΣ

Πιέστε αυτό το πλήκτρο για να ενεργοποιήσετε την λειτουργία περιστροφής. Στην οθόνη θα εμφανιστούν οι αντίστοιχες ενδείξεις.

5. ΠΛΗΚΤΡΟ ΧΡΟΝΟΥ

Πιέστε το πλήκτρο χρόνου για να επιλέξετε τον χρόνο λειτουργίας του ανεμιστήρα. Πιέστε επαναλαμβανόμενα για να επιλέξετε μεταξύ “1-2-3-4-5-6-7” ωρών λειτουργίας.

B. ΜΠΑΤΑΡΙΕΣ

(1) Αφαιρέστε το κάλυμμα των μπαταριών.

(2) Τοποθετήστε τις μπαταρίες στη συσκευή, όπως φαίνεται στην Εικόνα 5.

(3) Τοποθετήστε πάλι το κάλυμμα.

Σημείωση: Χρησιμοποιείτε αλκαλικές μπαταρίες μεγέθους “AAA”. Μην χρησιμοποιείτε επαναφορτιζόμενες μπαταρίες.

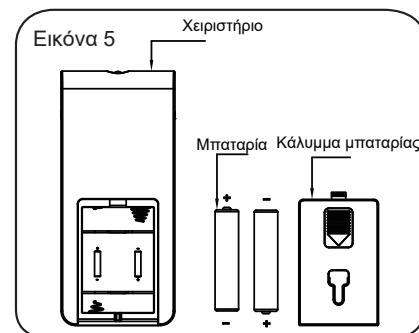

Γ. ΠΡΟΕΙΔΟΠΟΙΗΣΗ ΓΙΑ ΜΠΑΤΑΡΙΕΣ

1. Μην εκθέτετε τις μπαταρίες σε φωτιά, πιθανά να εκραγούν ή να προκληθεί διαρροή.

2. Μην χρησιμοποιείτε ταυτόχρονα παλιές και νέες μπαταρίες.

3. Μην αναμιγνύετε αλκαλικές μπαταρίες, με απλές μπαταρίες ή με επαναφορτιζόμενες μπαταρίες.

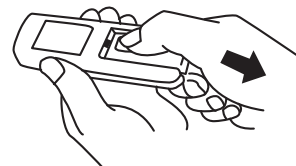
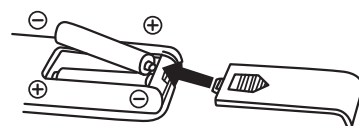

Δ. ΛΕΙΤΟΥΡΓΙΑ ΤΗΛΕΧΕΙΡΙΣΤΗΡΙΟΥ

Στρέψτε το τηλεχειριστήριο προς το σώμα του ανεμιστήρα και πατήστε το επιθυμητό πλήκτρο. Το χειριστήριο λειτουργεί από απόσταση ως 5 μέτρα και γωνία 30 μοιρών ως προς τη συσκευή. Οι μπαταρίες πρέπει να αφαιρεθούν από το τηλεχειριστήριο πριν απορριφθεί.

Ε. ΠΡΟΣΤΑΣΙΑ ΥΠΕΡΘΕΡΜΑΝΣΗΣ ΤΟΥ ΜΟΤΕΡ

Το μοτέρ του ανεμιστήρα φέρνει θερμο-ασφάλεια η οποία σε περίπτωση υπερθέρμανσης απενεργοποιεί τον ανεμιστήρα ώστε να μην αυξάνεται άλλο η θερμοκρασία. Με αυτόν τον τρόπο, προστατεύονται τα πλαστικά μέρη του ανεμιστήρα και δεν αλλοιώνονται λόγω υπερθέρμανσης ή άλλης αιτίας.

ΣΤ. ΠΛΗΚΤΡΑ ΣΤΗ ΣΥΣΚΕΥΗ / ΕΝΔΕΙΞΕΙΣ ΣΤΟΝ ΠΙΝΑΚΑ ΕΛΕΓΧΟΥ (Εικόνα 6)

Τα πλήκτρα που βρίσκονται επάνω στην συσκευή έχουν τις ίδιες λειτουργίες με τα αντίστοιχα που βρίσκονται στο τηλεχειριστήριο.

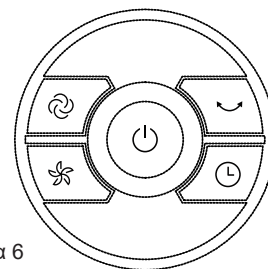

Εικόνα 6

ΣΥΝΤΗΡΗΣΗ

Η συσκευή σας χρειάζεται λίγη συντήρηση. Μην επιχειρήσετε να την επισκευάσετε μόνοι σας.

Απευθυνθείτε σε εξειδικευμένο τεχνικό σε περίπτωση που χρειάζεται έλεγχο ή επισκευή.

1. Κατά τον καθαρισμό και την συναρμολόγηση η συσκευή πρέπει αυτή να βρίσκεται εκτός ρεύματος.
2. Για να βεβαιωθείτε ότι υπάρχει επαρκής κυκλοφορία αέρα στο μοτέρ, κρατήστε τους αεραγωγούς στο οπίσθιο μέρος του μοτέρ καθαρούς από σκόνη. Μην αποσυναρμολογείτε τον ανεμιστήρα για να αφαιρέσετε τη σκόνη.
3. Παρακαλώ σκουπίστε το εξωτερικό μέρος με ένα μαλακό, βρεγμένο πανί εμποτισμένο με κάποιο ήπιο καθαριστικό.
4. Μην κάνετε χρήση σκληρών καθαριστικών ή άλλων διαλυτικών για να μην διαβρωθεί η επιφάνεια.
5. Βεβαιωθείτε πως δεν θα εισχωρήσει νερό ή οποιοδήποτε άλλο υγρό στο εσωτερικό της συσκευής.

ΚΑΘΑΡΙΣΜΟΣ

1. Βεβαιωθείτε πως η συσκευή δεν είναι συνδεδεμένη στην παροχή ρεύματος κατά τον καθαρισμό.
2. Τα πλαστικά μέρη πρέπει να καθαρίζονται με κάποιο μαλακό, υγρό κομμάτι ύφασμα, εμποτισμένο με ένα ήπιο καθαριστικό. Μετα τον καθαρισμό αφαιρέστε το καθαριστικό με ένα στεγνό πανί.

ΣΗΜΕΙΩΣΗ ΓΙΑ ΤΗΝ ΑΝΑΚΥΚΛΩΣΗ



Το προϊόν που αγοράσατε έχει σχεδιαστεί και κατασκευαστεί με υλικά υψηλών προδιαγραφών και εξαρτήματα που μπορούν να ανακυκλωθούν και να ξαναχρησιμοποιηθούν. Το σύμβολο υποδεικνύει ότι οι ηλεκτρικές και ηλεκτρονικές συσκευές, στο τέλος της ζωής τους, θα πρέπει να μεταφέρονται σε ειδικούς χώρους απορριμμάτων, ξεχωριστά από τα σκουπίδια του σπιτιού σας. Παρακαλούμε, ρωτήστε τον τοπικό σας δήμο για τον χώρο απόρριψης ηλεκτρικών και ηλεκτρονικών συσκευών ή για τοποθεσία απόρριψης συσκευών προς ανακύκλωση. Στις χώρες της Ευρωπαϊκής Ένωσης, υπάρχουν σημεία συγκέντρωσης χρησιμοποιημένων ηλεκτρικών και ηλεκτρονικών συσκευών.

Παρακαλούμε βοηθήστε μας να προστατέψουμε το περιβάλλον που ζούμε!

ΔΗΛΩΣΗ ΣΥΜΜΟΡΦΩΣΗΣ

Με την παρούσα, δηλώνουμε ότι η παρούσα συσκευή συμμορφώνεται προς τις ουσιώδεις απαιτήσεις και τις λοιπές διατάξεις των παρακάτω οδηγιών:

EMC-Directive: 14 / 30 / EU

Low Voltage Directive: 14 / 35 / EU

ErP Directive 09 / 125 / EC

CE Marking: 93 / 68 / EEC

RoHS Directive: 11 / 65 / EU Delegated Directive (EU) 15 / 863

Αντίγραφο της Δήλωσης Συμμόρφωσης υπάρχει στο

www.morris.gr



ΕΙΣΑΓΩΓΕΑΣ:

Καλλιόπη Καρύδα & ΣΙΑ Ε.Ε.

17ης Νοεμβρίου 87^Α – ΤΚ 55534 – Πυλαία – Θεσσαλονίκη

Τηλ: 2316006600 | Fax: 2316006650