

leaf™



AVA®

Designed
around your life

nuna®

IMPORTANT!
KEEP THESE
INSTRUCTIONS FOR
FUTURE REFERENCE:
READ ALL INSTRUCTIONS
BEFORE USE

Contents

Product Information	3
Product Registration	
Warranty	
Contact	
Child Usage Requirements	4
Warning	5
Parts List	6
Product Set Up	7
Cleaning and Maintenance	11
Français (FR)	17
Deutsch (DE)	23
Nederlands (NL)	29
Italiano (IT)	35
Español (ES)	43
Português (PT)	47
Polski (PL)	55
Česky (CZ)	61
Slovenčina (SK)	69
Slovenščina (SL)	76
Русский (RU)	77
Norsk (NO)	79
Svenska (SV)	80
Suomi (FI)	81
Dansk (DK)	82
Ελληνικά (EL)	83
Türkçe (TR)	85
العربية (AR)	92
한국어 (KO)	97
繁中 (CH)	109
简中 (ZH)	115

Product Information

Model Number: _____

Manufactured Date: _____

Product Registration

Please fill in the above information. The model number and the manufactured date are located on the base.

To register your product please visit:

www.nunababy.com

Click the “Register Gear” link on the homepage.

Warranty

We have purposely designed our high-quality products so that they can grow with both your child and your family. Because we stand by our product, our gear is covered by a custom warranty per product, starting from the day it was purchased. Please have the proof of purchase, model number and manufactured date available when you contact us.

For warranty information please visit:

www.nunababy.com

Click the “Warranty” link on the homepage.

Contact

For replacement parts, service, or additional warranty questions, please contact our customer service department.

info@nunababy.com

www.nunababy.com

In the United Kingdom:

infouk@nunababy.com

www.nunababy.com

NUNA International B.V.

Van der Valk Boumanweg 178 C

2352JD Leiderdorp

The Netherlands

Child Usage Requirements

This product is intended for two stages of use:

Stage One:

- For use from birth until the child can sit upright or can climb out unassisted.
- Discontinue stage one use when infant can sit upright, push up on hands and knees or climb out unassisted (approximately 6 months) and is unable to walk, up to 9 kg.

Stage Two:

- For use as a chair when the child is able to walk.
- Discontinue stage two use when child reaches 60 kg.
- Never leave your child unattended.

⚠️ WARNING

Failure to follow these warnings and the instructions could result in serious injury or death.

Always use the restraint system.

After assembly, pull up on seat to ensure it is properly secured to base.

It is dangerous to use this product on an elevated surface, e.g. a table.

Maximum tested weight is 60kg.

Suffocation Hazard: Never use on a soft surface (bed, sofa, cushion), as product may tip over and cause suffocation.

This product does not replace a cot or a bed. Should your child need to sleep, then it should be placed in a suitable cot or bed.

This product is intended for use from birth until child can sit upright or can climb out unassisted.

This product is not intended for prolonged periods of sleeping.

DO NOT carry by holding the seat frame.

DO NOT use the product if any components are broken or missing.

DO NOT use accessories or replacement parts other than those approved by the manufacturer.

NEVER leave the child unattended.

Parts List

Make sure all parts are available before assembly. If any part is missing, please contact Nuna. No tools are required for assembly.

- | | |
|------------------|----------------|
| 1 Infant Insert | 6 Seat Frame |
| 2 Seat Cover | 7 Seat Mount |
| 3 Harness Strap | 8 Base |
| 4 Harness Buckle | 9 Base Mount |
| 5 Crotch Support | 10 Motion Lock |

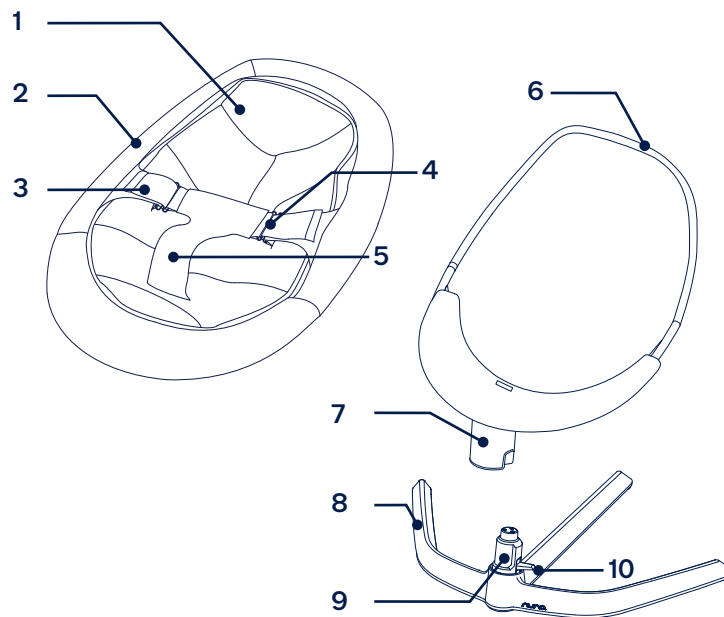

Product Set Up

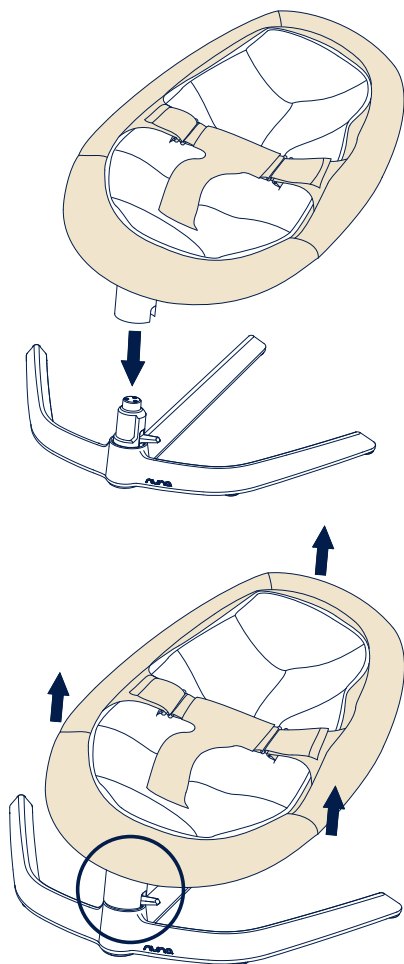

! After assembly, pull up on seat to ensure it is properly secured to base.

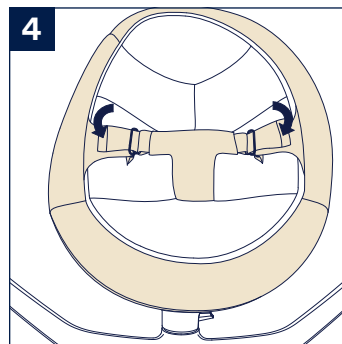
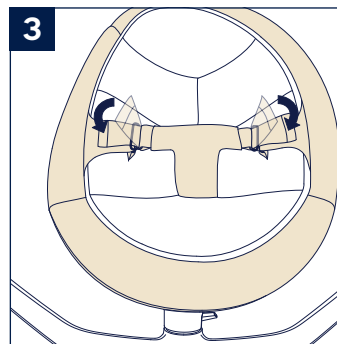
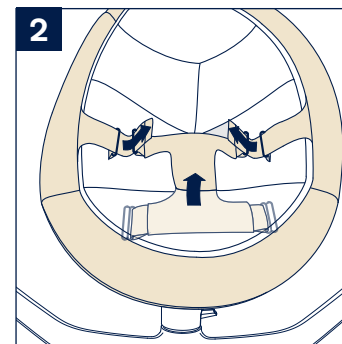
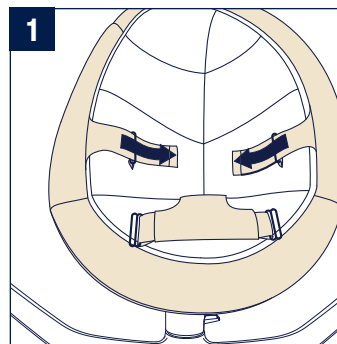
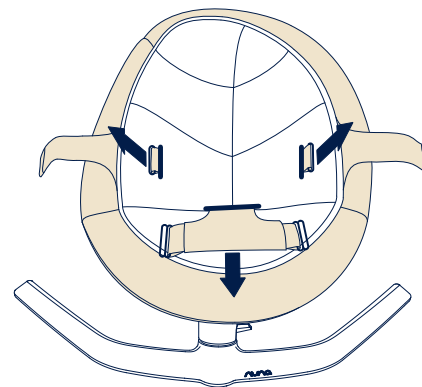

! Make sure your child is securely fastened.

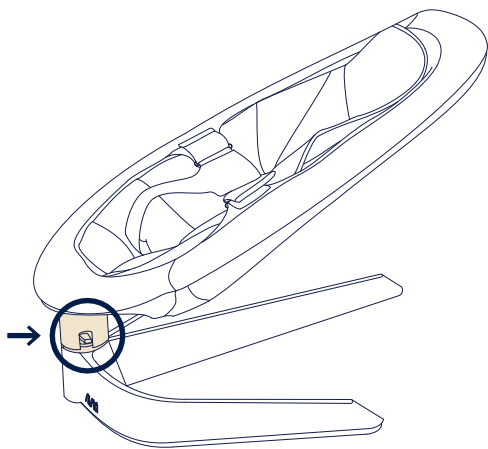
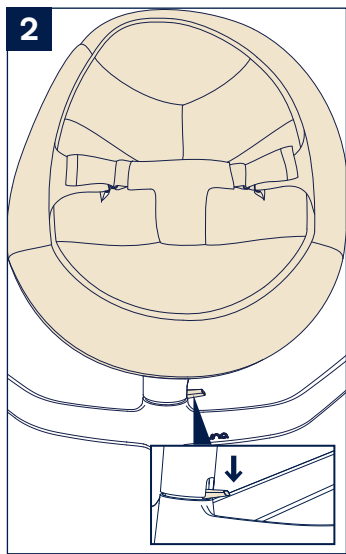
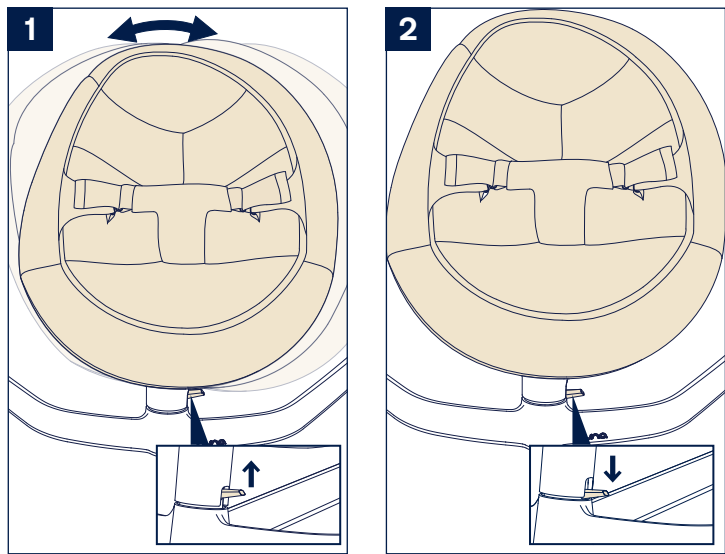

⚠ Always lock base and carry holding the seat tube when transporting.

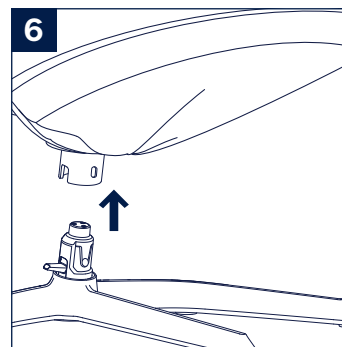
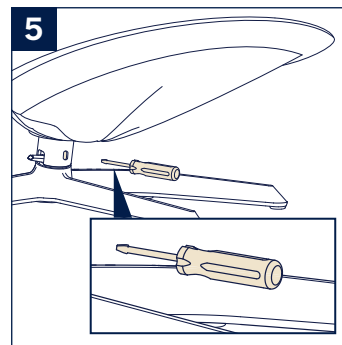
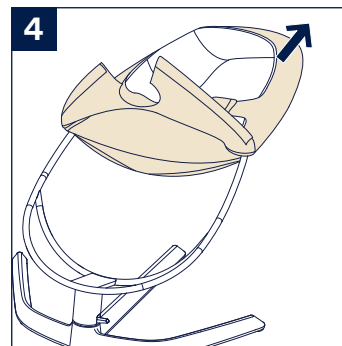
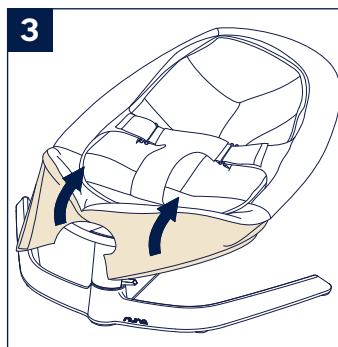
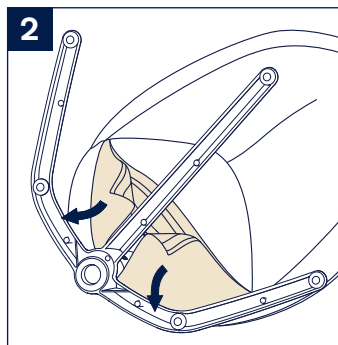
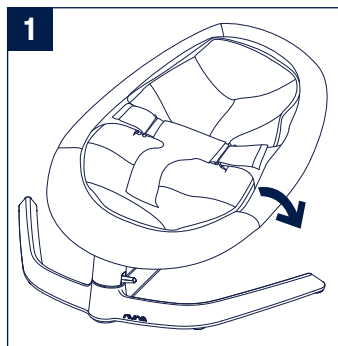

Cleaning and Maintenance

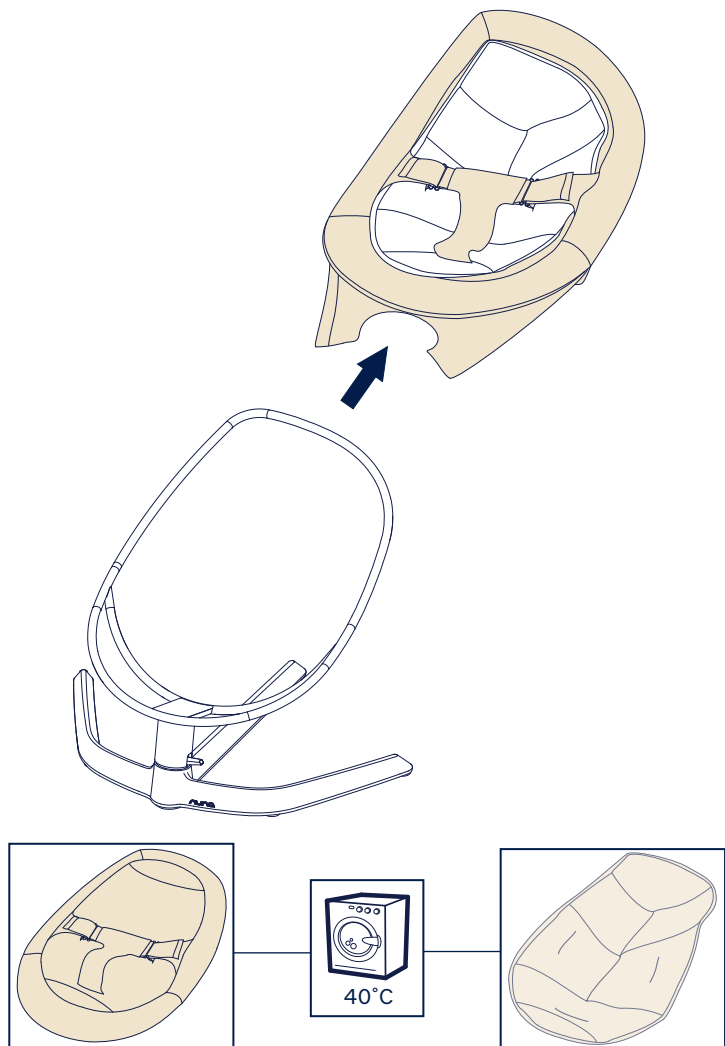

Cleaning and Maintenance

EN Machine wash soft insert and seat cover. Clean base and seat frame with a damp cloth and a mild detergent and dry thoroughly. Do not use abrasives.

FR Nettoyage et entretien

Le coussinet intérieur et la housse du siège se lavent à la machine. Nettoyez la base et le cadre du siège avec un chiffon humide et un détergent doux, et séchez bien. N'utilisez pas de nettoyant abrasif.

DE Reinigung und Pflege

Die weiche Einlage und die Sitzabdeckung ist maschinenwaschbar. Säubern Sie das Untergestell und den Sitzrahmen mit einem feuchten Tuch und einem milden Reiniger und reiben Sie das Ganze sorgfältig trocken. Verwenden Sie keine Scheuermittel.

NL Reiniging en onderhoud

Het zachte inzetstuk en zitting zijn machinewasbaar. Reinig de voet en de zitting met een vochtige doek en een zacht schoonmaakmiddel en droog alles grondig af. Gebruik geen schuurproducten.

IT Pulizia e Manutenzione

Lavare l'inserto morbido e il rivestimento del sedile in lavatrice. Pulite la base e il telaio del sedile con un panno umido e un detergente leggero e asciugate tutte le parti. Non utilizzate abrasivi.

ES Limpieza y mantenimiento

Funda del asiento y espuma interior lavables a máquina. Para limpiar la base y la estructura utilice un paño húmedo con detergente suave y séquelo posteriormente. No utilice productos abrasivos.

PT Limpeza e manutenção

Lave o forro macio e a cobertura do assento à máquina. Limpe a base e a estrutura do assento com um pano húmido e um detergente suave e deixe secar completamente. Não use produtos abrasivos.

PL Czyszczenie i Konserwacja

Miękka wkładka i pokrowiec mogą być prane w pralce. Czyścić ramę i podstawę wilgotną szmatką z łagodnymi detergentami, następnie dokładnie osuszyć. Nie używać środków do szorowania.

CZ Čištění a údržba

Měkkou vložku a potah lehátka lze prát v pračce. Základnu a rám sedačky čistěte vlhkou tkaninou a mírným čisticím prostředkem. Řádně je poté osušte. Nepoužívejte abrazivní čisticí prostředky.

SK Čistenie a údržba

Mäkké vnútro a plášť sedačky môžete prať v práčke. Podstavec a rám sedačky očistite navlhčenou handričkou a jemným čistiacim prostriedkom a nechajte poriadne vyschnúť. Nepoužívajte abrazívne čistiace prostriedky.

SL Čiščenje in vzdrževanje

Mehko polnilo in prevleko sedeža operite v pralnem stroju. Podnožje in ogrodje sedeža očistite z mokro krpo in blagim čistilnim sredstvom ter ju dobro osušite. Ne uporabljajte jedkih čistil.

RU Чистка и уход

Для мягкой вставки и чехла сиденья рекомендуется машинная стирка. Протирайте основание и раму сиденья влажной тряпкой с использованием мягкого моющего средства. Тщательно просушивайте. Не используйте абразивных моющих средств.

NO Rengjøring og vedlikehold

Det myke fôret og setetrekket vaskes i maskin. Rengjør foten og seterammen med en fuktig klut og mild såpe og tørk grundig etterpå. Ikke bruk skuremidler.

SV Rengöring och underhåll

Handtvätta sitsens inlägg och överdrag. Rengör basen och ramen med en fuktig trasa och mildt rengöringsmedel. Torka noggrant. Använd inte slipande rengöringsmedel.

FI Puhdistus ja hoito

Istuimen pehmusteet ja istuinkangas ovat konepestäviä. Puhdista jalkaosa ja istuimen runko kostutetulla liinalla ja miedolla pesuaineella, kuivaa huolellisesti. Älä käytä hankausaineita.

DK Rengøring og vedligeholdelse

Den bløde foring og sædebetræk kan maskinvaskes. Fodstykke og sæderamme rengøres med en fugtig klud og et mildt rengøringsmiddel og tørres omhyggeligt. Brug ikke slibemidler.

EL Καθαρισμός και συντήρηση

Πλύνετε το μαλακό εσωτερικό και το κάλυμμα του καθίσματος στο πλυντήριο. Καθαρίστε τη βάση και το πλαίσιο του καθίσματος με ένα υγρό πανί και ένα ήπιο απορρυπαντικό και στεγνώστε καλά. Μη χρησιμοποιείτε καθαριστικά που χαράζουν.

TR Temizlik ve Bakım

Yumuşak ek yeri ve koltuk kılıfını makinede yıkayın. tabanı ve koltuk çerçevesini nemli bez ve hafif deterjan ile temizleyin ve iyice kurutun. aşındırıcı kullanmayın.

التنظيف والصيانة AR

اغسل البطانة الناعمة وغطاء المقعد في الغسالة، ونظف القاعدة وإطار المقعد باستخدام قطعة قماش مبللة ومنظف مخفف، ثم جفف جيداً، وتجنب استخدام المواد الكاشطة.

KO 청소 및 유지관리

안감과 시트 커버는 세탁기로 세탁하십시오. 밑판과 시트 프레임은 물과 세제를 묻힌 천으로 닦은 후 완전히 건조시키십시오. 연마제는 사용하지 마십시오.

CH 維護與保養

座布與小座墊可機洗，（請勿烘乾）。以濕布和溫和潔劑清潔底座和葉狀座椅框架並徹底擦乾。請勿使用粗糙物（如菜瓜布）擦拭。

ZH 维护与保养

座布与小座墊可机洗，（请勿烘干）。以湿布和温和洁剂清洁底座和叶状座椅框架并彻底擦干。请勿使用粗糙物（如菜瓜布）擦拭。

**IMPORTANT !
CONSERVEZ CES
INSTRUCTIONS POUR
UNE UTILISATION
FUTURE !**
LIRE ATTENTIVEMENT

Sommaire

Informations sur le produit	19
Enregistrement du produit	
Garantie	
Contact	
Exigences d'utilisation par les enfants	20
Avertissement	21
Liste des pièces	22

FR Informations sur le produit

Numéro de modèle : _____

Date de Fabrication : _____

Enregistrement du produit

Veillez remplir les informations ci-dessus. Cette étiquette se situe sur la base.

Pour enregistrer votre produit, veuillez vous rendre sur le site suivant :

www.nunababy.com

Cliquez sur le lien « Enregistrer un équipement » dans la page d'accueil

Garantie

Nous avons conçu spécialement nos produits de haute qualité afin qu'ils puissent accompagner le développement de votre enfant et de votre famille. Nous soutenons notre produit en couvrant notre matériel par une garantie personnalisée, commençant le jour de son achat. Ayez la preuve d'achat, le numéro de modèle et la date de fabrication à votre disposition lorsque vous nous contactez.

Pour des informations sur la garantie, veuillez visiter :

www.nunababy.com

Cliquez sur le lien « Garantie » dans la page d'accueil

Contact

Pour des informations sur les pièces de rechange, le service ou des questions supplémentaires sur la garantie, veuillez contacter notre service client.

info@nunababy.com

www.nunababy.com

Exigences d'utilisation par les enfants

Ce produit est destiné à deux phases d'utilisation :

Première phase :

- Pour une utilisation à partir de la naissance jusqu'à ce que l'enfant puisse s'asseoir droit ou sortir sans assistance.
- Arrêtez la première phase d'utilisation lorsque le bébé peut s'asseoir droit, appuyer sur ses mains et ses genoux ou sortir sans assistance (environ 6 mois) et ne sait pas marcher, jusqu'à 9 kg.

Deuxième phase :

- Pour une utilisation en tant que chaise lorsque l'enfant sait marcher.
- Arrêtez la deuxième phase d'utilisation lorsque l'enfant atteint 60 kg.
- Ne laissez jamais l'enfant sans surveillance.

FR **⚠ AVERTISSEMENT**

NE PAS suivre ces avertissements et instructions peut conduire à de **sérieuses blessures ou la mort.**

NE laissez jamais l'enfant sans surveillance.

Le poids maximal est de 60 kg.

Ne pas utiliser le transat dès lors que l'enfant tient assis tout seul.

Ce transat n'est pas prévu pour de longues périodes de sommeil.

Il est dangereux d'utiliser ce produit sur une surface surélevée telle qu'une table.

Utilisez toujours le harnais de sécurité.

Risque de suffocation : n'utilisez jamais ce produit sur une surface molle (lit, sofa, coussin), car il risque de se renverser et l'enfant pourrait s'étouffer.

NE soulevez pas le siège par son cadre.

Une fois le produit assemblé, tirez sur le siège pour vérifier qu'il est solidement fixé sur la base.

Ce produit ne remplace en aucun cas une couchette ou un lit. Si l'enfant a besoin de sommeil, c'est dans une couchette ou un lit qu'il faut le mettre.

N'utilisez pas le produit si un ou plusieurs composants manquent ou sont cassés.

Utilisez exclusivement des accessoires ou pièces de rechange approuvées par le fabricant.

Liste des pièces

Assurez-vous que toutes les pièces sont présentes avant le montage. Si une pièce est manquante, veuillez contacter Nuna. Le montage ne nécessite aucun outil.

- | | |
|------------------------|------------------------|
| 1 Support pour bébé | 6 Cadre du siège |
| 2 Housse de siège | 7 Monture du siège |
| 3 Sangle de harnais | 8 Base |
| 4 Boucle de harnais | 9 Monture de la base |
| 5 Support d'entrejambe | 10 Verrou de mouvement |

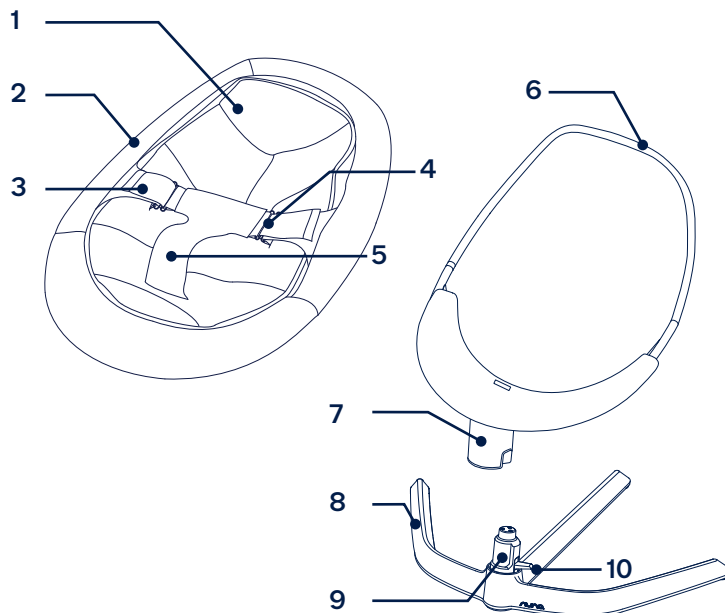

NUNA International B.V.

Nuna et tous les logos associés sont des marques commerciales.

WICHTIG!
BEWAHREN SIE DIESE
ANWEISUNGEN
ZUM KÜNFTIGEN
NACHSCHLAGEN AUF!
SORGFÄLTIG LESEN

Inhalt

Produktdaten	25
Produktregistrierung	
Garantie	
Kontakt	
Anforderungen an die Nutzung mit Kind	26
Warnhinweis	27
Teileliste	28

Produktinformationen

Modellnummer: _____

Fertigungsdatum: _____

Produktregistrierung Sämtliche

Bitte tragen Sie die obigen Informationen ein. Modellnummer und Herstellungsdatum sind auf der Basis angegeben.

Bitte registrieren Sie Ihr Produkt unter:

www.nunababy.com

Klicken Sie auf der Startseite auf den „Ausrüstung registrieren“-Link.

Garantie

Wir haben unsere hochwertigen Produkte so entwickelt, dass Sie mit Ihrem Kind und Ihrer Familie wachsen. Da wir uns durch unsere Produkte hervorheben, ist unser Sortiment je nach Produkt durch eine angepasste Garantie ab Kaufdatum abgedeckt. Bitte halten Sie bei Kontaktaufnahme mit uns Kaufbeleg, Modellnummer und Fertigungsdatum bereit.

Garantieinformationen finden Sie unter:

www.nunababy.com

Klicken Sie auf der Startseite auf den „Garantie“-Link.

Kontakt

Wenden Sie sich für Ersatzteile, Service und weitere Garantiefragen an unseren Kundendienst.

info@nunababy.com

www.nunababy.com

Anforderungen an die Nutzung mit Kind

Dieses Produkt ist für die Verwendung in zwei Stufen vorgesehen:

Stufe eins:

- Für den Einsatz ab der Geburt, bis das Kind aufrecht sitzen oder ohne Hilfe herausklettern kann.
- Stellen Sie die Verwendung in Stufe eins ein, wenn das Kind aufrecht sitzen, sich auf Händen und Knien hochdrücken oder ohne Hilfe herausklettern kann (circa 6 Monate), bis 9 kg.

Stufe zwei:

- Für den Einsatz als Stuhl, sobald das Kind laufen kann.
- Stellen Sie die Verwendung in Stufe zwei ein, sobald das Kind ein Gewicht von 60 kg erreicht.
- Lassen Sie Ihr Kind niemals unbeaufsichtigt.

⚠️ WARNHINWEIS

Nichtbeachtung dieser Warnungen und Anweisungen könnte zu schweren Verletzungen oder zum Tode führen.

Lassen Sie Ihr Kind niemals unbeaufsichtigt.

Das nach Norm zugelassene Maximalgewicht für dieses Produkt beträgt 60 kg.

Dieses Produkt kann ab Geburt verwendet werden und so lange, bis sich das Kind selbständig aufsetzen oder ohne Hilfe aus der Wippe herausklettern kann.

Dieses Produkt ist nicht für längere Schlafphasen gedacht.

Es ist gefährlich, dieses Produkt auf einer erhöhten Fläche wie z. B. einem Tisch zu benutzen.

Benutzen Sie stets das Gurtsystem.

Erstickengefahr: Benutzen Sie die Wippe niemals auf einer weichen Fläche (Bett, Sofa, Kissen), da sie umkippen und das Kind ersticken könnte.

Heben Sie die Wippe nicht am Sitzrahmen hoch.

Ziehen Sie nach der Montage den Sitz nach oben, um sich zu vergewissern, dass er richtig am Standfuß befestigt ist.

Diese Wippe ist kein Ersatz für ein Kinder- oder normales Bett. Wenn Ihr Kind schlafen soll, dann sollten Sie es in ein geeignetes Kinder- oder normales Bett legen.

Benutzen Sie die Wippe nicht, wenn Komponenten defekt sind oder fehlen.

Verwenden Sie ausschließlich Zubehör- oder Ersatzteile, die vom Hersteller zugelassen sind.

Teileliste

Überprüfen Sie vor der Montage, ob alle Teile vorhanden sind. Wenden Sie sich an Nuna, falls etwas fehlen sollte. Für die Montage werden keine Werkzeuge benötigt.

- | | |
|-------------------------|--------------------|
| 1 Kleinkindeinsatz | 6 Sitzrahmen |
| 2 Sitzabdeckung | 7 Sitzhalterung |
| 3 Gurt | 8 Basis |
| 4 Gurt verstellechnalle | 9 Basishalterung |
| 5 Schrittstütze | 10 Bewegungssperre |

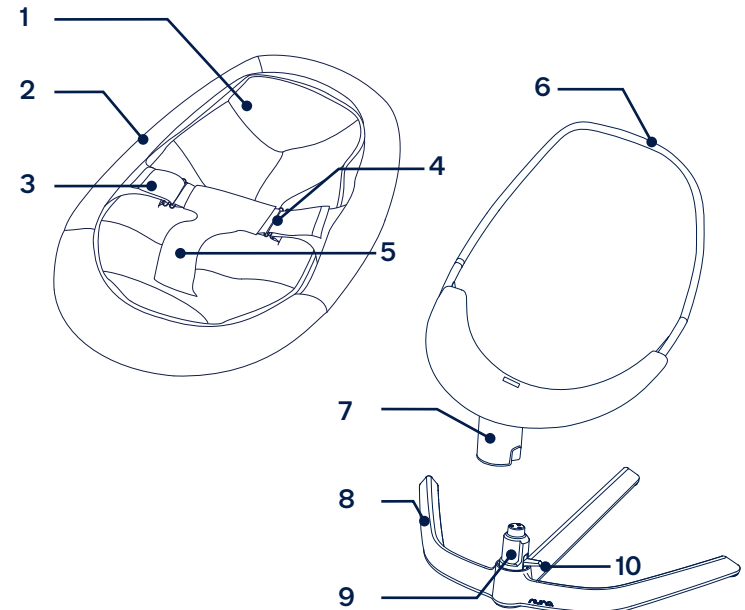

NUNA International B.V.
Nuna und alle zugehörigen Logos sind Marken.

BELANGRIJK!
DEZE INSTRUCTIES
BEWAREN VOOR LATER
GEBRUIK.
AANDACHTIG LEZEN

Inhoud

Productinformatie	31
Productregistratie	
Garantie	
Contact	
Vereisten kindergebruik	32
Waarschuwingen	33
Onderdelenlijst	34

Productinformatie

Modelnummer: _____

Fabricagedatum: _____

Productregistratie

Enter the information above. The model and the date of manufacture are the basis

Ga voor het registreren van uw product naar:

www.nunababy.com

Klik op de link “Uitrusting registreren” op de homepage.

Garantie

Wij hebben onze hoogwaardige producten opzettelijk zo ontworpen dat ze kunnen mee kunnen groeien met zowel uw kind als uw familie. Omdat wij achter ons product staan, wordt onze uitrusting gedekt door een aangepaste garantie per product, beginnend op de dag van aanschaf. Houd het aankoopbewijs, het modelnummer en de fabricagedatum klaar als u contact met ons opneemt.

Ga voor garantie-informatie naar:

www.nunababy.com

Klik op de link “Garantie” op de homepage.

Contact

Neem contact op met onze klantenservice-afdelingen voor vervangende onderdelen, service of aanvullende vragen over de garantie.

info@nunababy.com

www.nunababy.com

Vereisten kindergebruik

Dit product is bedoeld voor twee gebruiksfasen:

Fase een:

- Voor gebruik vanaf de geboorte tot een kind rechtop kan zitten of zonder hulp eruit kan klimmen.
- Stop met fase een als het kind rechtop kan zitten, zich op handen en knieën kan opdrukken of er zonder hulp uit kan klimmen (ongeveer 6 maanden) en niet kan lopen, tot 9 kg.

Fase twee:

- Voor gebruik als een stoel als het kind in staat is om te wandelen.
- Stop met fase twee als het kind 60 kg weegt.
- Lassen Sie Ihr Kind niemals unbeaufsichtigt.

⚠️ WAARSCHUWINGEN

Niet-naleving van de waarschuwingen en de instructies kan ernstig letsel of de dood veroorzaken.

Laat uw kind nooit zonder toezicht achter.
Maximum getest gewicht is 60 kg.

Dit product is bedoeld voor gebruik vanaf de geboorte tot een kind rechtop kan zitten of zonder hulp eruit kan klimmen.

Dit product is niet bedoeld om langdurig in te slapen.

Het is gevaarlijk om dit product op een hoog oppervlak zoals een tafel te gebruiken.

Gebruik altijd de veiligheidsriemen.

Gevaar voor verstikking: nooit op een zacht oppervlak (bed, sofa, kussens) gebruiken, omdat het product kan kantelen en verstikking kan veroorzaken.

Niet vervoeren door de zitting te dragen.

Na de montage moet u de zitting omhoog trekken, zodat u zeker weet dat deze stevig is bevestigd aan de voet.

Dit product is niet bedoeld als vervanging van een wieg of bed. Als uw kind moet slapen, moet u het in een geschikte wieg of bed leggen.

Niet gebruiken bij gebroken, gescheurde of ontbrekende onderdelen.

Gebruik alleen accessoires en vervangende onderdelen die door de fabrikant zijn goedgekeurd.

Onderdelenlijst

Zorg dat alle onderdelen voor het opslaan droog zijn. Wanneer er een onderdeel ontbreekt, kunt u contact opnemen met Nuna. Voor de montage is geen gereedschap nodig.

- | | | | |
|---|-----------------|----|--------------|
| 1 | Baby-inzetstuk | 6 | Frame zitje |
| 2 | Afdekking zitje | 7 | Zitsteun |
| 3 | Gordelriem | 8 | Voetstuk |
| 4 | Gesp van gordel | 9 | Houder voet |
| 5 | Kruissteun | 10 | Bewegingslot |

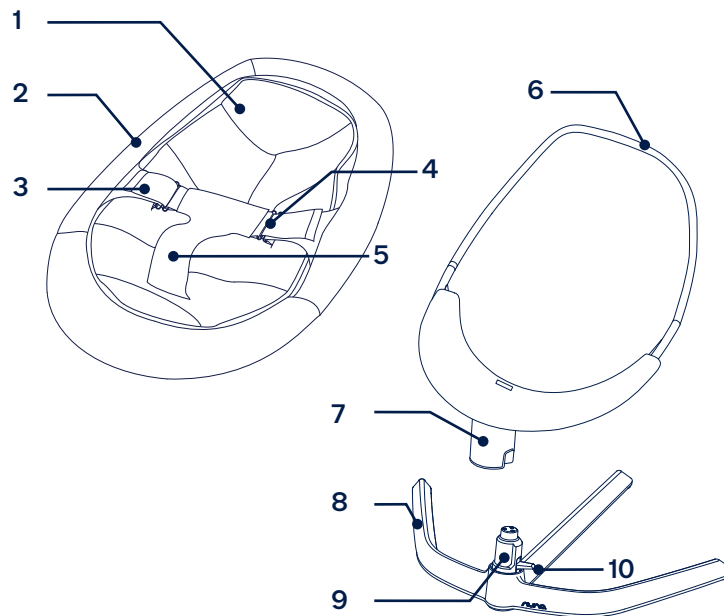

NUNA International B.V.
Nuna en alle bijbehorende logo's zijn handelsmerken.

**IMPORTANTE!
CONSERVARE
PER FUTURE
CONSULTAZIONI!
*LEGGERE ATTENTAMENTE***

Indice

Informazioni sul prodotto	37
Registrazione del prodotto	
Garanzia	
Recapito	
Requisiti di utilizzo da parte del bambino	38
Attenzione	39
Elenco componenti	41

Informazioni sul prodotto

Numero Modello: _____

Prodotto in (data): _____

Registrazione del prodotto

Inserire le precedenti informazioni. Questa etichetta si trova sulla base.

Per registrare il prodotto, visitare il sito:

www.nunababy.com

Fare clic sul link “Registra dispositivo” nella homepage.

Garanzia

Abbiamo progettato appositamente i nostri prodotti di alta qualità in modo che crescano con il bambino e con la famiglia. Poiché crediamo nel nostro prodotto, i meccanismi sono coperti da una garanzia personalizzata per prodotto che comincia dal giorno dell’acquisto. Al momento di contattarci, sono necessari la prova d’acquisto, il numero di modello e la data di produzione.

Per informazioni sulla garanzia, visitare il sito:

www.nunababy.com

Fare clic sul link “Garanzia” nella homepage.

Recapito

Per la sostituzione di parti, manutenzione o domande sulla garanzia, contattare il dipartimento di assistenza al cliente.

info@nunababy.com

www.nunababy.com

Requisiti di utilizzo da parte del bambino

Questo prodotto è destinato a due fasi di utilizzo:

Prima fase:

- Da utilizzare dalla nascita finché il bambino non riesce a rimanere seduto o salire senza sostegno.
- Interrompere la prima fase di utilizzo quando il bambino riesce a stare seduto, alzarsi con le mani e le ginocchia o salire senza sostegno (circa 6 mesi) e non è in grado di camminare, fino a 9 kg.

Seconda fase:

- Per l’uso come sedia quando il bambino è in grado di camminare.
- Interrompere la seconda fase di utilizzo quando il bambino raggiunge i 60 kg.
- Non lasciate mai il vostro bambino incustodito.

⚠ ATTENZIONE

La mancata osservanza delle seguenti avvertenze e istruzioni potrebbe causare lesioni gravi o decesso.

NON lasciate mai il vostro bambino incustodito.

Il massimo peso testato è 60 kg.

L'utilizzo di questo prodotto è indicato a partire dalla nascita fino a quando il bambino è in grado di stare seduto da solo o di scendere dalla sdraietta senza alcun aiuto.

Questo prodotto non si deve utilizzare per lunghi periodi di sonno.

E' pericoloso utilizzare questo prodotto su superfici elevate, come per esempio il tavolo.

Utilizzate sempre le cinture di sicurezza.

Pericolo di soffocamento: Non utilizzate mai su superfici morbide (letti, divani, cuscini), il prodotto può capovolgersi e causare soffocamento.

NON trasportare tenendo il telaio del sedile.

Dopo l'assemblaggio tirare verso l'alto il sedile per assicurarsi che sia fermamente assicurato alla base.

Questo prodotto non può sostituire la culla o il lettino. Se il vostro bambino ha bisogno di dormire, allora dovete posizionarlo in una culla o lettino.

NON utilizzate il prodotto se qualche componente è rotto o manca.

NON utilizzate accessori o altre parti di ricambio che non siano approvate dal fabbricante.

Elenco componenti

Assicurarsi che tutti i pezzi siano disponibili prima dell'assemblaggio. Se manca qualche pezzo, contattare Nuna. Per l'assemblaggio non è necessario nessun attrezzo.

- | | | | |
|---|----------------------|----|----------------------|
| 1 | Inserto per neonati | 6 | Telaio della seduta |
| 2 | Fodera | 7 | Sostegno seduta |
| 3 | Bretella | 8 | Base |
| 4 | Fibbia di cintura | 9 | Supporto base |
| 5 | Supporto spartigambe | 10 | Bloccaggio movimento |

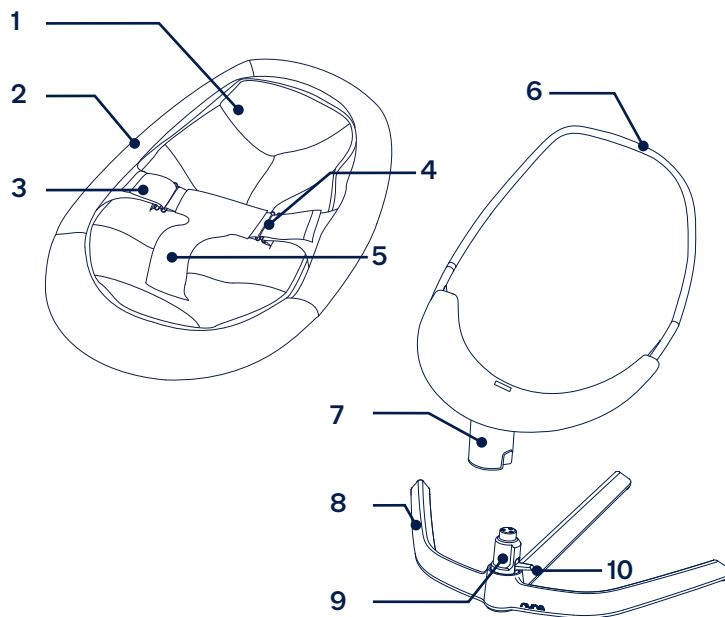

NUNA International B.V.

Nuna e tutti i logo associati sono marchi di fabbrica.

¡IMPORTANTE!
¡GUARDE ESTAS
INSTRUCCIONES PARA
FUTURAS CONSULTAS!
LÉALAS DETENIDAMENTE

Índice

Información de producto	43
Registro del producto	
Garantía	
Contacto	
Requisitos de los niños para su uso	44
Advertencias	45
Lista de piezas	46

Información de producto

Número de modelo: _____

Fabricado el (fecha): _____

Registro del producto

Rellene la información anterior. Esta etiqueta se encuentra en la base.

Para registrar su producto, visite:

www.nunababy.com

Haga clic en el enlace “Registrar Equipo” en la página de inicio.

Garantía

Hemos diseñado a propósito nuestros productos de alta calidad para que puedan crecer tanto con su hijo como con su familia. Como respaldamos nuestros productos, nuestros artículos están cubiertos por una garantía a medida para cada producto, a partir de la fecha en la que fue adquirido. Tenga preparada la prueba de compra, el número de modelo y la fecha de fabricación cuando se ponga en contacto con nosotros.

Para obtener información acerca de la garantía, visite:

www.nunababy.com

Haga clic en el enlace “Garantía” en la página de inicio.

Contacto

Para obtener información sobre piezas de repuesto y servicio técnico, o para resolver dudas acerca de la garantía adicional, póngase en contacto con nuestros departamentos de atención al cliente.

info@nunababy.com

www.nunababy.com

Requisitos de los niños para su uso

Este producto está diseñado para dos etapas de uso:

Etapas de uso:

- Para usar desde el nacimiento hasta que el niño pueda sentarse erguido o pueda trepar sin ayuda.
- Suspenda el uso de la etapa uno cuando el bebé pueda sentarse erguido, levantarse sobre las manos y las rodillas o trepar sin ayuda (aproximadamente 6 meses) y no pueda caminar, hasta 9 kg.

Etapas de uso:

- Para usar como silla cuando el niño es capaz de caminar.
- El uso de la etapa dos es recomendable hasta que el niño es mayor, con peso máximo de 60kg.
- Nunca deje al niño sin vigilancia.

⚠️ ADVERTENCIAS

Si no sigue las advertencias e instrucciones que se exponen a continuación, podría provocar graves lesiones o, incluso, la muerte.

Nunca deje al niño sin vigilancia.

Peso máximo probado: 60 kg.

Este producto está diseñado para usarse desde que el niño nace hasta que es capaz de sentarse y levantarse sin ayuda.

Este producto no está aconsejado para periodos largos de sueño.

Es peligroso utilizar este producto en superficies elevadas como mesas, etc.

Utilice siempre el arnés de seguridad.

Peligro de asfixia. No utilizar nunca en superficies blandas como camas, sofás, cojines, etc., ya que el producto puede volcar y causar asfixia.

No transportar agarrando el marco del asiento.

Una vez montada, tire del asiento para comprobar que está debidamente asegurado a la base.

Este producto no es sustituto de una cuna o una cama. Para dormir, ponga al niño en una cuna o una cama.

No utilice el producto si faltan piezas o tiene alguna parte rota.

No utilice accesorios o recambios no aprobados por el fabricante.

Lista de piezas

Asegúrese de que están disponibles todas las piezas antes de montar el producto. Si alguna pieza falta, póngase en contacto con Nuna. No se necesita ninguna herramienta para el montaje.

- | | |
|-----------------------------|---------------------------|
| 1 Reductor para bebés | 6 Armazón del asiento |
| 2 Cubierta del asiento | 7 Montaje del asiento |
| 3 Correa del arnés | 8 Base |
| 4 Hebilla de arnés | 9 Soporte de la base |
| 5 Apoyo para la entrepierna | 10 Bloqueo del movimiento |

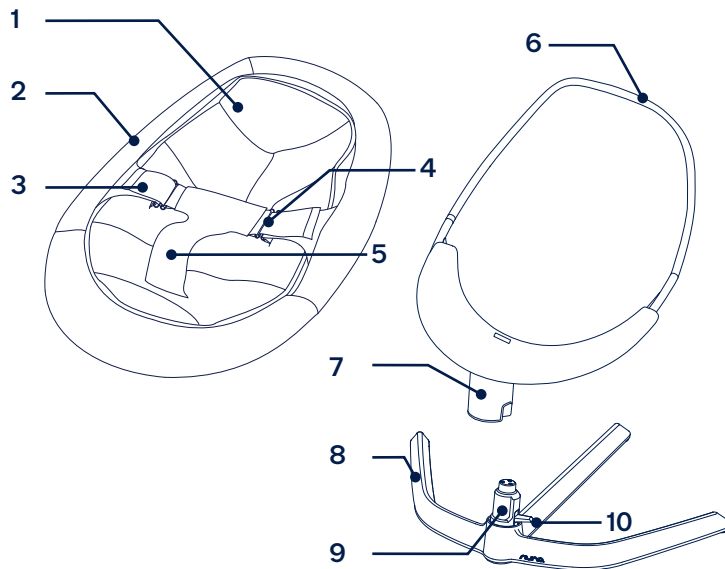

NUNA International B.V.

Nuna y todos los logotipos asociados son marcas comerciales.

IMPORTANTE!
GUARDE ESTAS
INSTRUÇÕES PARA
CONSULTA FUTURA:
ANTES DE UTILIZAR, LEIA
TODAS AS INSTRUÇÕES

Conteúdo

Informação do produto	49
Registro de produto	
Garantia	
Contato	
Requisitos de uso infantil	50
Advertências	51
Lista de Peças	53

Informação do produto

Número do modelo: _____

Fabricado em (data): _____

Registo de produto

Preencha os campos acima. O número de modelo e a data de fabrico encontram-se na base do produto.

Para registar o seu produto, visite:

www.nunababy.com

Clique no link “Registar equipamento” na página inicial.

Garantia

Criamos propositadamente nossos produtos de alta qualidade para que eles possam crescer com seu filho e sua família. Como ficamos de acordo com nosso produto, nossa engrenagem é coberta por uma garantia personalizada por produto, a partir do dia da compra. Tenha a prova de compra, número de modelo e data de fabricação disponível quando contate-nos.

Para obter informações sobre a garantia, visite:

www.nunababy.com

Clique no link “Garantia” na página inicial.

Contato

Para peças de reposição, serviço ou questões de garantia adicionais, entre em contato com nosso departamento de atendimento ao cliente.

info@nunababy.com

www.nunababy.com

Requisitos de utilização por parte da criança

Este produto pode ser usado em duas fases diferentes:

Primeira fase:

- Para ser usado desde o nascimento até que a criança consiga sentar-se sozinha ou sair sem ajuda.
- Interrompa esta fase de utilização quando a criança conseguir sentar-se sozinha, apoiar-se nas mãos e nos joelhos, ou sair sem ajuda (aproximadamente 6 meses) e não conseguir andar, até 9 kg.

Segunda fase:

- Para ser usado como cadeira quando a criança conseguir andar.
- Interrompa esta fase de utilização quando a criança pesar 60 kg.
- Nunca deixe a criança sem vigilância.

⚠️ ADVERTÊNCIAS

O incumprimento destas instruções e advertências pode causar ferimentos graves ou a morte.

Nunca deixe a criança sem vigilância.

O peso máximo testado é de 60 Kg.

Este produto foi concebido para o seu bebé desde o seu nascimento até se conseguir sentar direito ou sair da cadeira sem ajuda.

PT Este produto não é indicado para períodos longos de sono.

É perigoso utilizar este produto em cima de uma superfície alta, por exemplo, uma mesa.

Use sempre o sistema de cintos.

Perigo de sufocamento: Nunca use a cadeira em cima de uma superfície macia (cama, sofá, almofada), uma vez que pode tombar e sufocar o bebé.

Não transporte a cadeira pela estrutura do assento.

Após a montagem, puxe o assento para cima para se certificar de que ficou correctamente preso à base.

Esta cadeira não substitui um berço ou uma cama. Se a criança tiver necessidade de dormir, deverá ser colocada num berço ou numa cama adequada.

Não utilize a cadeira se algum dos seus componentes estiver partido ou em falta!

Não use acessórios nem peças de substituição que não tenham sido aprovadas pelo fabricante.

PT

Lista de peças

Antes de proceder à montagem, certifique-se de que não existem peças em falta. Se faltar alguma peça, contacte a Nuna. Não são necessárias ferramentas para efetuar a montagem.

- | | |
|-----------------------------|---------------------------------------|
| 1 Acessório redutor | 6 Estrutura do assento |
| 2 Capa do assento | 7 Suporte do assento |
| 3 Alça do cinto | 8 Base |
| 4 Fivela de cinto | 9 Suporte da base |
| 5 Cinto separador de pernas | 10 Acessório de bloqueio de movimento |

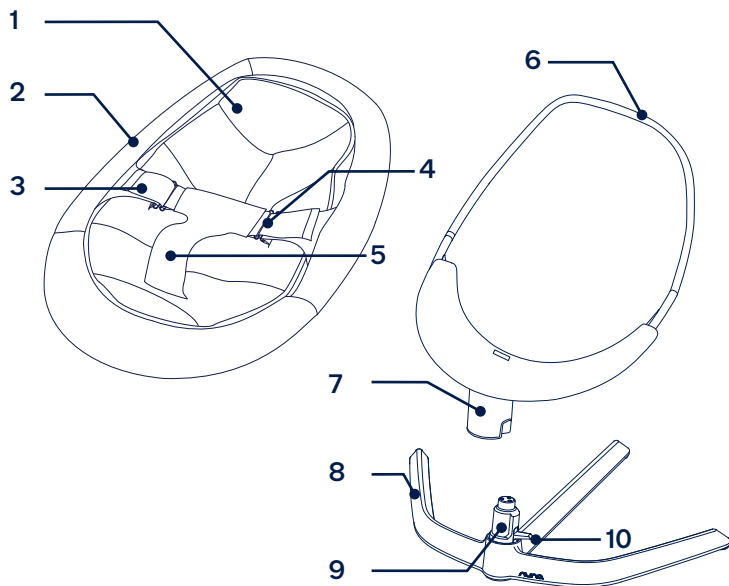

NUNA International B.V.
Nuna e todos os logotipos associados são marcas registradas.

WAŻNE!
PRZED UŻYCIEM
PRODUKTU PROSIMY
ZAPOZNAĆ SIĘ
Z ZAWIERAJĄCĄ
WAŻNE INFORMACJE
INSTRUKCJĄ I
ZACHOWAĆ JĄ NA
PRZYSZŁY UŻYTEK.

Spis treści

Informacje o produkcie

Rejestracja produktu

Gwarancja

Kontakt

Tryby użytkowania

Ostrzeżenia

Lista części

Informacje o produkcji

Numer modelu: _____

Data produkcji: _____

Rejestracja produktu

Prosimy wypełnić powyższe informacje. Numer modelu oraz data produkcji znajdują się na spodzie produktu.

Aby zarejestrować produkt odwiedź stronę:

www.nunababy.com

Kliknij łącze „Zarejestruj produkt” na stronie domowej.

Gwarancja

Nasze wysokiej jakości produkty zaprojektowaliśmy tak, aby mogły rosnąć razem z Twoim dzieckiem jak również z całą rodziną. Ponieważ jesteśmy przekonani o jakości naszej produktów, nasz produkt objęty jest gwarancją konsumencką już od dnia jego zakupu. Zachowaj dowód zakupu, numer modelu, oraz datę produkcji podczas kontaktu w sprawie gwarancji.

W celu uzyskania informacji o gwarancji, należy odwiedzić stronę internetową:

www.nunababy.com

Kliknij łącze „Gwarancja” na stronie domowej.

Kontakt

W celu uzyskania informacji na temat części zamiennych, serwisu lub jakichkolwiek dodatkowych pytań skontaktujcie się z naszym działem obsługi klienta

info@nunababy.com
www.nunababy.com

W Polsce:
serwis@akpol.com.pl

Tryby użytkowania

Ten produkt zaprojektowany jest w taki sposób, aby używać go w dwóch trybach rozwoju dziecka:

Tryb Pierwszy:

- Używany od momentu narodzin dziecka do momentu, kiedy dziecko może samodzielnie siedzieć wyprostowane lub zejść samodzielnie z siedzenia.
- Zaprzeszaj korzystania z pierwszego trybu jeżeli dziecko może samodzielnie usiąść wyprostowane, wspiąć się na rękach lub kolanach oraz wyjść z siedzenia bez pomocy (wiek ok. 6 miesięcy) lecz nie jest jeszcze zdolny do samodzielnego chodzenia, do 9kg.

Tryb Drugi:

- Do użytku jako krzeselko, gdy dziecko potrafi samodzielnie chodzić.
- Zaprzeszaj korzystania z drugiego trybu, kiedy dziecko osiągnie wagę 60kg.
- Nigdy nie zostawiaj swojego dziecka bez opieki.

⚠ OSTRZEŻENIE

Nidostosowanie się do poniższych ostrzeżeń oraz instrukcji może w rezultacie narazić dziecko na poważny uszczerbek na zdrowiu lub nawet śmierć.

NIGDY nie pozostawiaj dziecka bez opieki.

Maksymalna masa użyta podczas testów to 60 kg.

Ten produkt jest przeznaczony dla dzieci od urodzenia do momentu, kiedy zaczynają siedzieć prosto lub wspinać się bez pomocy.

Ten produkt nie jest przeznaczony do snu przez dłuższy czas.

PL

Stawianie leżaczka na podwyższeniu, np. na stole grozi niebezpieczeństwem.

Zawsze używaj pasów bezpieczeństwa.

Ryzyko uduszenia: Nigdy nie stawiaj leżaczka na miękkiej powierzchni (łóżko, kanapa, poduszka), ponieważ może się on przewrócić i spowodować uduszenie.

NIE przenosić trzymając za ramię.

Po zmontowaniu podnieś siedzisko, aby sprawdzić czy jest ono prawidłowo zamocowane do podstawy.

Ten produkt nie zastępuje kołyski ani łóżeczka. Jeżeli dziecko potrzebuje snu, umieść je w odpowiedniej kołysce lub łóżeczku.

NIE używaj produktu, jeżeli którykolwiek z elementów jest uszkodzony lub zgubiony.

NIE używaj akcesoriów ani części zamiennych innych niż dopuszczone przez producenta.

Lista części

Upewnij się, że wszystkie części są dostępne przed złożeniem produktu. Jeśli brakuje jakiegokolwiek części, skontaktuj się z firmą Nuna. Żadne dodatkowe narzędzia nie są wymagane, aby złożyć produkt.

- | | | | |
|---|------------------------|----|---------------------|
| 1 | Wkładka dla niemowlaka | 6 | Rama siedziska |
| 2 | Pokrowiec na siedzenie | 7 | Mocowanie siedziska |
| 3 | Pas uprząży | 8 | Baza |
| 4 | Klamra | 9 | Mocowanie bazy |
| 5 | Podtrzymanie krocza | 10 | Blokada ruchu |

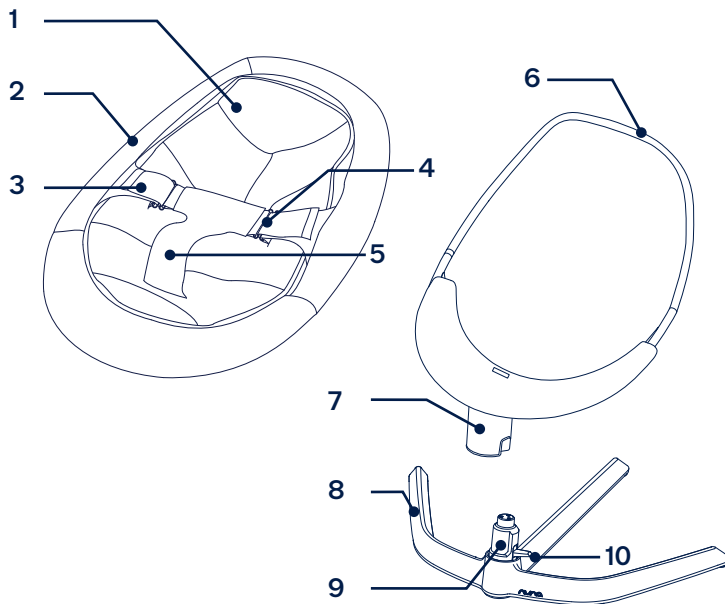

PL

NUNA International B.V.

Nuna i wszystkie powiązane logo są zastrzeżonymi znakami towarowymi.

DŮLEŽITÉ!
USCHOVEJTE TYTO
INSTRUKCE PRO
POZDĚJŠÍ NAHLÉDNUTÍ
ČTĚTE POZORNĚ

Obsah

Informace o produktu	63
Registrace produktu	
Záruka	
Kontakt	
Požadavky na používání dítěte	64
Varování	65
Seznam částí	67

Informace o produktu

Číslo Modelu: _____

Vyrobeno (kdy): _____

Registrace produktu

Vyplňte prosím výše uvedené informace. Číslo modelu a datum výroby jsou uvedeny na rámu lehátka.

Svůj produkt můžete zaregistrovat na webu:

www.nunababy.com

Klikněte na odkaz „Registrace vybavení“ na domovské stránce.

Záruka

Naše produkty jsou navrženy ve vysoké kvalitě tak, aby dokázaly růst zároveň s vaším dítětem a vaší rodinou. Za kvalitou našich produktů si stojíme a kryjeme je záruční dobou, začínající dnem zakoupení produktu. V případě reklamace nás kontaktujte s připraveným dokladem o zakoupení, číslem modelu a výrobním datem.

Informace o záruce najdete na webu:

www.nunababy.com

Klikněte na odkaz „Záruka“ na domovské stránce.

Kontakt

Pro náhradní díly, servis nebo další otázky ohledně záruky prosím kontaktujte naše zákaznické oddělení.

info@nunababy.com

www.nunababy.com

Požadavky na dítě

Tento produkt je určen pro dvě stádia používání:

První stádium:

- Od narození dítěte po dobu kdy je schopno se posadit, nebo dokáže bez pomoci vylézt z lehátka.
- Přestaňte používat lehátko ve stádiu jedna v případě, že dítě dokáže samo sedět (přibližně v 6 měsících), ale ještě nedokáže samo chodit, nejpozději však při dosažení hmotnosti 9kg.

Druhé stádium:

- Možnost použití jako židle pro děti, které již dokážou samostatně sedět.
- Ukončete používání výrobku ve chvíli, kdy vaše dítě dosáhne hmotnosti 60 kg.
- Nikdy nenechávejte dítě bez dozoru.

⚠VAROVÁNÍ

Před použitím lehátka si pečlivě prostudujte návod a poté jej uschovejte pro pozdější nahlédnutí. Nedodržení instrukcí může vést ke zranění dítěte.

Před použitím lehátka si pečlivě prostudujte návod a poté jej uschovejte pro pozdější nahlédnutí.

Odstraňte plastový obal, v němž bylo lehátko zabaleno, z dosahu dětí, hrozí nebezpečí udušení.

NIKDY nenechávejte dítě v lehátku bez dozoru!

Nenechte dítě hrát si s lehátkem.

Když je dítě v lehátku, vždy používejte zádržný systém.

Lehátko není hračka pro Vaše dítě a proto by sestavení a veškerou manipulaci s ním měla provádět pouze dospělá osoba.

Neumisťujte lehátko na vyvýšená místa, např. stůl atd. a na nakloněnou plochu.

NIKDY nestavte lehátko do blízkosti schodů kabelů, větráků, tepelných zdrojů, ostrých hran, vody nebo elektrických spotřebičů.

Lehátko je určeno pouze pro jedno dítě od narození do hmotnosti 9 kg (nebo do doby, kdy se dítě dokáže samostatně posadit, nebo z lehátka vylézt) a následně od chvíle, kdy dítě samostatně chodí do hmotnosti 60kg.

Lehátko není určeno ke spánku! Tento výrobek nenahrazuje postýlku!

NIKDY nepokládejte lehátko na měkký povrch (postel, pohovku nebo polštář). Může se překlopit a způsobit udušení dítěte.

Nepřenášejte uchopením za rám lehátka.

Po sestavení s lehátkem "zacloumejte", abyste ověřili, zda je řádně zajištěno k základně.

Nepoužívejte lehátko, pokud jsou jakékoliv součásti poškozené nebo chybějí.

Nepoužívejte příslušenství, nebo náhradní díly, které nejsou schválené výrobcem.

Lehátko splňuje normu EN 12790:2009.

Je nebezpečné nechávat u lehátka nebo v lehátku předměty, u kterých hrozí nebezpečí udušení nebo zaškrcení dítěte např. žádné provázky k uchycení hraček, provázky stínidel/závěsů, atd.

Před každým použitím výrobku se přesvědčete, že jsou všechna zajišťovací a připevňovací zařízení správně zapojená a plně funkční.

Seznam částí

Ujistěte se, že všechny potřebné součásti jsou k dispozici. Pokud kterákoliv součást chybí, kontaktujte nás. Pro sestavení není potřeba žádné nářadí.

- | | |
|--------------------------------|----------------------|
| 1 Vložka pro novorozence | 6 Konstrukce lehátka |
| 2 Vrchní potah | 7 Uchycení sezení |
| 3 Popruh postroje | 8 Báze |
| 4 Spona postroje | 9 Uchycení báze |
| 5 Polstrování mezinožního pásu | 10 Aretace |

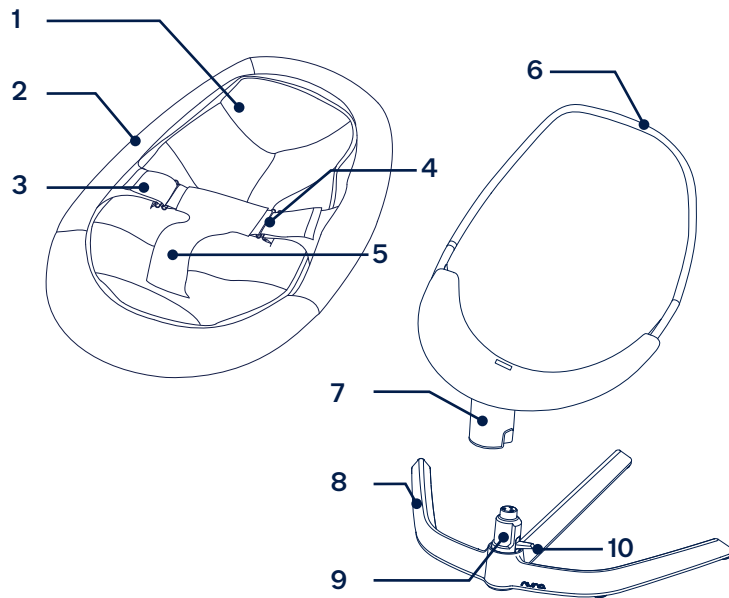

NUNA International B.V. Nuna a další přidružená loga jsou ochrannými známkami

DÔLEŽITÉ!
UCHOVAJTE TIETO
INŠTRUKCIE KU
SKORŠIEMU POUŽITÍ!
ČÍTAJTE STAROSTLIVO

Obsah

Informácie o produkte	71
Registrácia produktu	
Záruka	
Kontakt	
Požiadavky na používanie detí	72
Varovanie	73
Zoznam častí	75

Informácie o produkte

Číslo modelu: _____

Vyrobené (kedy): _____

Registrácia produktu

Vyplňte prosím vyše uvedené informácie. Číslo modelu a dátum výroby sú uvedené na konštrukcii ležadla.

Aby ste svoj výrobok zaregistrovali, navštívte:

www.nunababy.com

Na domovskej stránke kliknite na odkaz „Registrovať zariadenie“.

Záruka

Naše produkty sú navrhované vo vysokej kvalite tak, aby dokázali rásť s vaším dieťaťom a vašou rodinou. Za kvalitu našich produktov ručíme záručnou lehotou, začínajúc odo dňa zakúpení produktu. V prípade reklamácie nás kontaktujte s pripraveným dokladom o zakúpení, číslom modelu a výrobným dátumom.

Viac informácií o záruke nájdete na stránke:

www.nunababy.com

Na domovskej stránke kliknite na odkaz „Záruka“.

Kontakt

Pre náhradné diely, servis alebo ďalšie otázky ohľadne záruky prosíme kontaktujte naše zákaznícke oddelenie.

info@nunababy.com

www.nunababy.com

Požiadavky na dieťa

Tento produkt je určený pre dve štádia používania:

Prvé štádium:

- Od narodení dieťaťa po dobu kedy je schopné sa posadiť, alebo dokáže bez pomoci vyliezť z ležadla.
- Prestaňte ležadlo používať v štádiu jedna, v prípade, že dieťa dokáže samo sedieť (približne v 6 mesiacoch), ale ešte samo nedokáže chodiť, najneskôr však pri dosiahnutí hmotnosti 9kg.

Druhé štádium:

- Je možné ho použiť ako stoličku pre deti, ktoré už dokážu samostatne sedieť.
- Ukončíte používaní výrobku vo chvíli, kedy vaše dieťa dosiahne hmotnosti 60 kg.
- Nikdy nenechávajte dieťa bez dozoru.

VAROVANIE

Pred použitím ležadla si starostlivo preštudujte návod a potom jej uschovajte pre budúce použitie. Nedodržaní inštrukcií môže spôsobiť zranení dieťaťa.

Pred použitím ležadlá si pozorne preštudujte návod a potom ho uschovajte pre neskoršie nahliadnutie.

Odstráňte plastový obal, v ktorom bolo ležadlo zabalené, z dosahu detí, hrozí nebezpečenstvo udusenía.

NIKDY nenechávajte dieťa v ležadlu bez dozoru!

Nenechajte dieťa hrať sa s ležadlom.

Keď je dieťa v ležadlu, vždy používajte zádržný systém.

Ležadlo nie je hračka pre Vaše dieťa a preto by zostavenie a všetku manipuláciu s ním mala vykonávať len dospelá osoba.

Neumiestňujte ležadlo na vyvýšené miesta, napr. stôl atď. a na naklonenú plochu.

NIKDY nestavajte ležadlo do blízkosti schodov, káblov, vetrá kov, tepelných zdrojov, ostrých hrán, vody alebo elektrických spotrebičov.

Ležadlo je určené len pre jedno dieťa od narodenia do hmotnosti 9 kg (alebo do doby, kedy sa dieťa vie samostatne posadiť, alebo z ležadla vyliezť) a následne od chvíle, kedy dieťa samostatne chodí do hmotnosti 60kg.

Ležadlo nie je určené k spánku! Tento výrobok nenahradzuje postieľku!

NIKDY nepokladajte ležadlo na mäkký povrch (posteľ, pohovku alebo vankúš). Môže sa preklopiť a spôsobiť udusenie dieťaťa.

Neprenášajte uchopením za rám ležadla.

Po zostavení s ležadlom „zalomcujte“, aby ste overili, či je riadne zaistené k základni.

Nepoužívajte ležadlo, ak sú akékoľvek súčasti poškodené alebo chýbajú.

Nepoužívajte príslušenstvo, alebo náhradné diely, ktoré nie sú schválené výrobcom.

Ležadlo spĺňa normu EN 12790: 2009.

Je nebezpečné nechávať u ležadla alebo v ležadlu predmety, pri ktorých hrozí nebezpečenstvo udusenía alebo zaškrtenie dieťaťa napr. Žiadne povrázky k uchyteniu hračiek, povrázky tienidiel / závesov, atď.

Pred každým použitím výrobku sa presvedčte, že sú všetky zaistovacie a pripevňovacie zariadenia správne zapojená a plne funkčné.

Zoznam Častí

Uistite sa, že všetky potrebné súčasti sú k dispozícii. Ak akákoľvek súčasť chýba, kontaktujte nás. Pre zostavení nie je potreba žiadne náradie.

- | | |
|-----------------------------------|-----------------------|
| 1 Vložka pre novorodenca | 6 Konštrukcie ležadla |
| 2 Vrchný poťah | 7 Uchytenie sedenia |
| 3 Popruh postroja | 8 Základňa |
| 4 Harness Spona postroja | 9 Uchytení základne |
| 5 Polstrovanie medzi nožného pásu | 10 Aretácie |

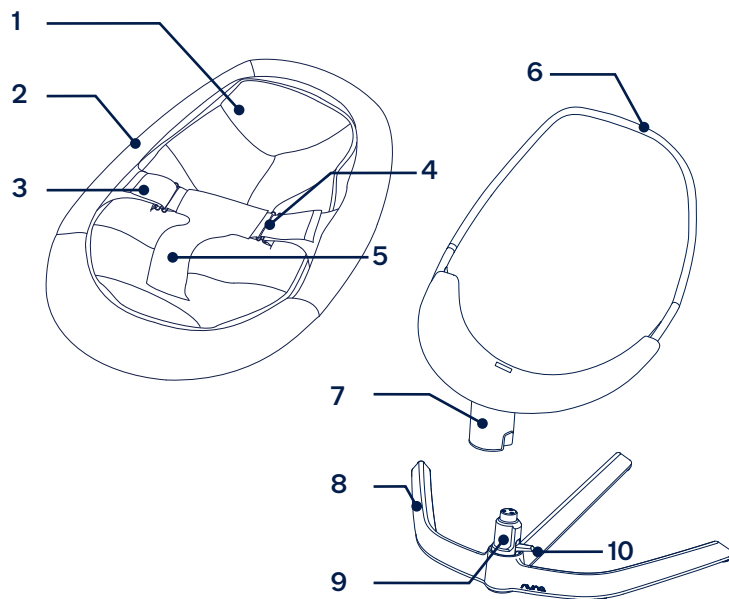

NUNA International B.V. Nuna a ďalší pridružené loga sú ochrannými známkami

⚠ OPOZORILA

Otroka nikoli ne pustite brez nadzora.

Največja testirana teža otroka je 60 kg.

Ta izdelek je namenjen za uporabo otroka od rojstva, pa dokler ne sedi vzravnano ali se vzpenja brez pomoči.

Izdelek ni namenjen daljšemu spanju.

Izdelek je nevarno uporabljati na dvignjeni površini, npr. na mizi.

Vedno uporabite varnostne pasove.

Nevarnost zadužitve: Izdelka ne uporabljajte na mehkih površinah (postelji, sedežni garnituri, blazini), saj se lahko prevrne in povzroči zadužitev otroka.

Izdelka ne prenašajte tako, da ga držite za ogrodje sedeža.

Ko sestavite izdelek, sedež povlecite navzgor in se tako prepričajte, da je dobro pritrjen na podnožje.

Izdelek ne nadomesti zibelke ali postelje. Za spanje otroka je treba uporabiti primerno zibelko ali posteljo.

Izdelka ne uporabljajte, če so posamezni deli poškodovani ali manjkajo.

Ne uporabljajte dodatkov ali nadomestnih delov, ki jih ni odobril proizvajalec izdelka.

Внимание

Никогда не оставляйте ребенка без присмотра.

Максимальный протестированный вес составляет 60 кг.

Данное изделие предназначено для детей от момента рождения и до того момента, когда ребенок сможет сидеть прямо или вылезать без посторонней помощи.

Этот товар не предназначен для длительных периодов сна.

Опасно использовать этот товар на высоких поверхностях, например, на столе.

Всегда используйте ремни безопасности.

Опасность удушья: Никогда не используйте этот товар на мягкой поверхности (кровать, диван, подушка), т.к. он может перевернуться и вызвать удушье.

Не переносите товар за раму сиденья.

После сборки этого изделия потяните за сиденье, чтобы убедиться, что оно прочно прикреплено к основанию.

Этот товар не является заменителем обычной или детской кроватки. Если вашему ребенку необходим сон, поместите его в подходящую обычную или детскую кроватку.

Не используйте этот товар, если у него сломаны или отсутствуют детали.

Используйте только те аксессуары или сменные детали, которые рекомендованы производителем.

ADVARSEL

Etterlat aldri barnet uten tilsyn.

Maksimal testet vekt er 60 kg.

Dette produktet er beregnet på bruk fra fødselen til barnet kan sitte oppreist uten hjelp, eller kan klatre ut uten hjelp

Dette produktet er ikke egnet for lengre søvnperioder.

Det er farlig å bruke dette produktet på høye flater, for eksempel bord.

Bruk alltid selen.

Kvelningsfare: Brukes aldri på et mykt underlag (seng, sofa, pute), siden produktet kan velte og føre til kvelning.

Må ikke bæres etter seterammen.

Etter montering dras i setet for å kontrollere at det er festet skikkelig til foten.

Dette produktet er ikke en erstatning for en vogge eller seng. Dersom barnet trenger å sove, bør det legges i en egnet seng eller vogge.

Produktet må ikke brukes når deler er ødelagt eller mangler.

Det må kun benyttes tilbehør eller erstatningsdeler som er godkjent av fabrikanten.

VARNING

Lämna aldrig barnet utan tillsyn.

Max testad vikt 60 kg.

Den här produkten är till för spädbarn och tills barnet kan sitta upprätt eller kan klättra upp utan hjälp.

Produkten är inte avsedd att användas under längre stunder eller som sovplats.

Det är farligt att använda produkten på en upphöjd yta, t.ex. ett bord.

Använd alltid selen.

Risk för kvävning: Använd aldrig produkten på en mjuk yta (säng, soffa, kudde). Produkten kan välta och förorsaka kvävning.

Bär inte produkten genom att hålla i sitsens ram.

Efter att produkten har satts ihop, dra ordentligt i sitsen för att kontrollera att den är ordentligt fäst vid ramen.

Produkten kan inte ersätta en barnsäng. Om barnet behöver sova ska det placeras i en lämplig säng.

Använd inte produkten om delar är skadade eller saknas.

Använd inte andra tillbehör eller reservdelar än de som godkänts av tillverkaren.

⚠ VAROITUS

Älä koskaan jätä lasta ilman valvontaa.

Testattu enintään 60 kilon painoisille lapsille.

Tämä tuote on tarkoitettu käytettäväksi lapsen syntymästä siihen asti kun lapsi pystyy istumaan ilman tukea tai kiipeämään itse istuimesta.

Tätä tuotetta ei ole tarkoitettu pidempiaikaiseen nukkumiseen.

Älä sijoita sitteriä pöydälle tai muille korkeille tasoille, sillä se on vaarallista.

Käytä turvavyötä aina.

Tukehtumisvaara: Älä koskaan sijoita sitteriä pehmeälle alustalle (sängylle, sohvalle tai tyynylle), sillä se voi kaatua ja aiheuttaa tukehtumisvaaran.

Älä kannaa sitteriä pitämällä kiinni sen istuinosan rungosta.

Kun sitteri on koottu, varmista että istuinosa on kiinnitetty kunnolla jalkaosaan. Voit varmistaa sen vetämällä istuinosaa ylöspäin.

Tuotetta ei ole tarkoitettu korvaamaan sänkyä. Jos lapsesi tarvitsee unta, laita hänet sänkyyn.

Älä käytä tätä tuotetta, jos sen jokin osa on viallinen tai puuttuu.

Käytä tuotteessa vain valmistajan hyväksymiä varusteita ja varaosia.

⚠ ADVARSEL

Barnet må ikke efterlades uden opsyn.

Den maksimalt testede vægt er 60 kg

Dette produkt er beregnet til brug fra barnets fødsel og til, det kan sidde op eller kan klatre ud uden hjælp.

Produktet er ikke beregnet til længere tids søvn.

Det er farligt at bruge produktet på en forhøjet overflade, f.eks. et bord.

Brug altid fastgøringsremmene.

Risiko for kvælning: Produktet må ikke bruges på en blød overflade (seng, sofa, pude), fordi produktet kan vælte og forårsage kvælning.

Må ikke bæres ved at holde i sæderammen.

Efter samling skal man løfte op i sædet for at kontrollere, at det sidder godt fast på fodstykket.

Produktet er ikke ment som erstatning for en (tremme)seng. Hvis barnet skal lægges hen for at sove, bør det lægges i en rigtig (tremme)seng.

Produktet må ikke bruges, hvis dele er defekte eller mangler.

Brug kun det tilbehør og de reservedele, som er godkendt af fabrikanten.

⚠ Προειδοποίηση

Ποτέ μην αφήνετε το παιδί χωρίς επιτήρηση.

Το μέγιστο δοκιμασμένο βάρος είναι 60kg.

Το προϊόν αυτό προορίζεται για χρήση από τη γέννηση μέχρι που το μωρό να μπορεί να καθίσει ή να βγει μόνο του χωρίς βοήθεια.

Το προϊόν αυτό δεν προορίζεται για παρατεταμένες περιόδους ύπνου.

Είναι επικίνδυνη η χρήση του προϊόντος αυτού σε υπερυψωμένες επιφάνειες, π.χ. τραπέζι.

Πάντοτε χρησιμοποιείτε το σύστημα συγκράτησης.

Κίνδυνος ασφυξίας: Ποτέ μη χρησιμοποιείτε σε μια μαλακή επιφάνεια (κρεβάτι, καναπέδες, μαξιλάρι), διότι το προϊόν μπορεί να ανατραπεί και να προκαλέσει ασφυξία.

Μη μεταφέρετε κρατώντας από το πλαίσιο του καθίσματος.

Μετά τη συναρμολόγηση, τραβήξτε επάνω το κάθισμα για να εξασφαλίσετε ότι είναι σωστά ασφαλισμένο στη βάση.

Το προϊόν αυτό δεν προορίζεται για αντικατάσταση κούνιας ή κρεβατιού. Εάν το παιδί σας πρέπει να κοιμηθεί, τότε θα πρέπει να το βάλετε σε μια κατάλληλη κούνια ή ένα κρεβάτι.

Μη χρησιμοποιήσετε το προϊόν εάν οποιοδήποτε εξάρτημα έχει σπάσει ή λείπει.

Μη χρησιμοποιείτε αξεσουάρ ή ανταλλακτικά άλλα από εκείνα που εγκρίνει ο κατασκευαστής.

ÖNEMLİ!
GELECEKTE REFERANS
OLMASI AMACIYLA BU
TALİMATLARI SAKLAYIN:
KULLANMADAN ÖNCE
TÜM TALİMATLARI
LÜTFEN OKUYUN

İçerik

Ürün bilgileri
Ürün kaydı
Garanti
İletişim

87

Çocuk için Kullanım Gereksinimleri

88

Uyari

89

Parça Listesi

90

Ürün bilgileri

Model Numarası: _____

Üretim tarihi: _____

Ürün kaydı

Lütfen yukarıdaki bilgileri doldurun. Model numarası ve üretim tarihi tabanında yer almaktadır.

Ürününüzü kaydettirmek için lütfen şu adrese gidin:

www.nunababy.com

Ana sayfadaki “Donanımı Kaydet” linkine tıklayın.

Garanti

Yüksek kaliteli ürünlerimizi, hem çocuğunuz hem de ailenizle birlikte büyüebilmeleri için özellikle tasarladık. Ürününüzün arkasında durduğumuzdan, tüm teknik aksesuarlar satın alındığı günden itibaren her ürün için özel bir garanti kapsamındadır. Başvuruda bulunmadan önce , ürün faturası , model numarası ve üretim tarihi bilgilerini yanınızda bulundurunuz.

Garanti bilgileri için lütfen şu adrese gidin:

www.nunababy.com

Ana sayfadaki “Garanti” linkine tıklayın.

İletişim

Değiştirilen parçalar, servis veya ilave garanti soruları için lütfen müşteri hizmetleri departmanımız ile iletişime geçin.

info@nunababy.com

www.nunababy.com

Çocuk için Kullanım Gereksinimleri

Bu ürün iki aşamalı kullanım için amaçlanmıştır:

Aşama bir:

- Doğumdan başlayarak çocuğa dik oturana kadar veya yardımcı olmadan dışarı çıkabilmek için kullanın.
- Birinci aşamada bebeğin dik oturması, elleri ve dizleri yukarı kaldırması veya desteksiz tırmanması (yaklaşık 6 ay) ve 9 kg’a kadar yürüebilmesi halinde sonlandırın.

Aşama İki:

- Çocuk yürümeye başladığında sandalye olarak kullanım.
- Çocuk 60 kg’a ulaştığında ikinci aşamayı sonlayın.
- Çocuğunuzu asla gözetimsiz bırakmayın.

⚠ UYARI

Bu uyarı ve talimatlara uyulmamak ciddi yaralanma veya ölümlle sonuçlanabilir.

Çocuğu asla başıboş bırakmayın.

Maksimum test edilen ağırlık 60kg.

Bu ürün doğumdan çocuk dik oturana kadar veya yardım almadan tırmanana kadar kullanıma yöneliktir.

Bu ürün uzun uyku süresine yönelik değildir.

Yüksek bir yüzeyde bu ürünü kullanmak tehlikelidir. Örneğin masa.

Her zaman kemer sistemi kullanın.

Boğulma tehlikesi: Ürün devrilip boğulmaya neden olacağından asla yumuşak yüzey üzerinde kullanmayın (yatak, kanepeler, minder).

Koltuk çerçevesini tutarak taşımayın.

Monte edildikten sonra tabana düzgün şekilde sabitlendiğinden emin olmak için koltuğu yukarı çekin.

Bu ürün bir yatak ile yer değiştirmez. Çocuğunuzun uykuya ihtiyacı varsa uygun yatağa yerleştirin.

Bir parçası kırık veya eksikse ürünü kullanmayın.

Üretici tarafından onaylanandan başka bir aksesuar veya yedek parça kullanmayın.

Parça Listesi

Montajdan önce tüm parçaların mevcut olduğundan emin olun. Herhangi bir bölüm eksikse, lütfen Nuna ile iletişime geçin. Montaj için hiçbir alet gerekmez.

- | | |
|-------------------------|--------------------|
| 1 Boyun Desteği | 6 Koltuk çerçevesi |
| 2 Koltuk kılıfı | 7 Bağlantı Parçası |
| 3 Kemer kayışı | 8 Taban |
| 4 Kemer ayarlama kemeri | 9 Taban montajı |
| 5 Kasık desteği | 10 Hareket kilidi |

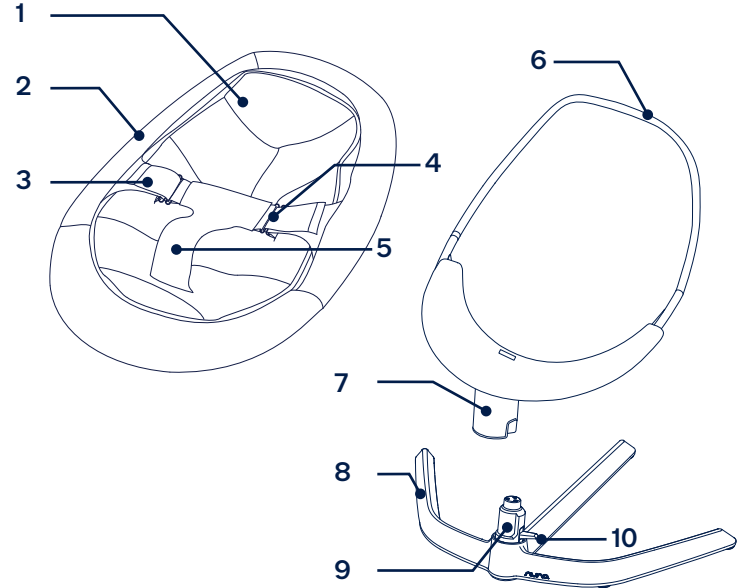

NUNA International B.V. Nuna ve tüm ilgili logolar ticari markalardır.

٩٤	المحتويات
	معلومات عن المنتج
	تسجيل المنتج
	الضمان
	جهات الاتصال
٩٣	متطلبات الاستخدام الخاصة بالأطفال
٩٦	تحذيرات
٩٥	قائمة الأجزاء

هام!
يرجى الاحتفاظ بهذه الإرشادات
للرجوع إليها مستقبلاً:
يرجى قراءة جميع الإرشادات
قبل الاستخدام.

معلومات عن المنتج

رقم الطراز: _____

تاريخ التصنيع: _____

تسجيل المنتج

يرجى كتابة المعلومات الواردة أعلاه، ويوجد رقم الطراز وتاريخ التصنيع على قاعدة المنتج.

لتسجيل المنتج يرجى زيارة الموقع الإلكتروني التالي:

www.nunababy.com

انقر فوق رابط "تسجيل الجهاز" في الصفحة الرئيسية.

الضمان

لقد صممتنا منتجاتنا بصورة عالية الجودة لتدوم مع طفلك وعائلتك، ولأننا ندعم منتجاتنا تم تغطية كل منها بضمان يبدأ من اليوم الذي تم شراؤها به؛ لذا يرجى أن يكون لديك إثبات الشراء ورقم الطراز وتاريخ التصنيع عند الاتصال بنا.

لمزيد من المعلومات عن الضمان يرجى زيارة الموقع:

www.nunababy.com

انقر فوق رابط "الضمان" في الصفحة الرئيسية.

جهات الاتصال

للحصول على الاستفسارات المتعلقة بقطع الغيار أو الخدمة أو استفسارات الضمان الإضافية يرجى الاتصال بمركز خدمة العملاء.

info@nunababy.com

www.nunababy.com

متطلبات الاستخدام الخاصة بالأطفال

يُستخدم هذا المنتج بطريقتين مختلفتين حسب المرحلة العمرية:

المرحلة الأولى:

- من سن الولادة وحتى يستطيع الطفل الجلوس معتدلاً، أو يصبح قادراً على الخروج دون مساعدة.
- توقف عن الاستخدام عندما يستطيع الطفل الجلوس معتدلاً، أو يبدأ في الحبو، أو يصبح قادراً على الخروج دون مساعدة وغير قادر على المشي (٦ شهور تقريباً) حتى وزن ٩ كجم.

المرحلة الثانية:

- يُستخدم ككرسي عندما يصبح الطفل قادراً على المشي.
- توقف عن الاستخدام عندما يصل وزن الطفل إلى ٦٠ كجم.
- يحظر ترك الطفل دون مراقبة.

⚠ تحذير

قد يؤدي عدم مراعاة هذه التحذيرات واتباع الإرشادات إلى وقوع إصابات بالغة أو الوفاة.

احرص دائمًا على استخدام نظام تقييد حركة الطفل.

بعد ربط الأجزاء اسحب المقعد لأعلى للتأكد من إحكام تثبيت القاعدة.

يشكل استخدام المنتج على سطح مرتفع مثل المنضدة نوعًا من الخطورة.

أقصى وزن تم تجربته على المنتج ٦٠ كجم.

خطر الاختناق: يمنع استخدام المنتج على سطح أملس (كسرير أو أريكة أو وسادة) فقد ينقلب ويؤدي إلى اختناق الطفل.

المنتج ليس بديلاً عن سرير الطفل أو مهده. وفي حالة رغبة الطفل في النوم، يجب وضعه في سرير أو مهد ملائم.

المنتج مصمم للاستخدام من سن الولادة وحتى يستطيع الطفل الجلوس معتدلاً، أو يصبح قادرًا على الخروج دون مساعدة.

المنتج غير مصمم لفترات النوم الطويلة.

تجنب الحمل من خلال إطار المقعد.

تجنب الاستخدام في حالة كسر أحد المكونات أو فقدانها.

تجنب استخدام أي ملحقات أو قطع غيار بخلاف تلك المعتمدة من الشركة المصنعة.

يُحظر بتاتا ترك طفلك دون مراقبة.

قائمة الأجزاء

يُرجى التأكد من توفر كل الأجزاء قبل التركيب، وفي حالة فقد أحد الأجزاء يرجى الاتصال بشركة Nuna، ولا يلزم استخدام أي أدوات لإجراء عملية التركيب.

- | | |
|---------------------|----------------------|
| 1 بطانة الطفل | 6 إطار المقعد |
| 2 غطاء المقعد | 7 موضع تركيب المقعد |
| 3 شريط الحزام | 8 القاعدة |
| 4 إبزيم الحزام | 9 موضع تركيب القاعدة |
| 5 مسند مفرق القدمين | 10 قفل الحركة |

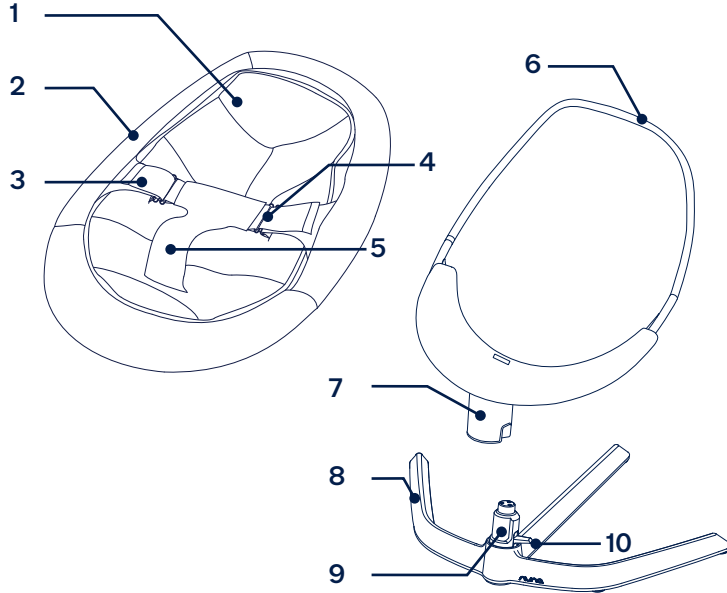

Nuna NUNA International B.V. وجميع الشعارات ذات الصلة هي علامات تجارية.

중요!
추후에 참조할 수 있도록
지침을 보관하십시오.
사용하기 전 모든
지침을 읽으십시오.

목차

제품 정보	99
제품 등록	
보증	
연락처	
사용 연령	100
경고	101
부품 리스트	102
제품 설치 방법	103
청소 및 유지	107

제품 정보

모델번호: _____

제조일자: _____

제품 등록

모든 제품에는 제품 모델 번호와 시리얼 번호가 있는 라벨이 포함되어 있습니다. 이 라벨은 유모차 본체 부분에 있습니다. 품질 보증 기간에 따른 A/S 신청 또는 제품 이상에 대한 문의가 있을 경우 반드시 확인이 필요합니다.

제품의 정품 등록을 위해 방문해주시기 바랍니다.

한국: www.nunababy.co.kr

품질 보증

뉴나의 제품은 여러분의 자녀와 가족 모두가 안전하게 사용할 수 있도록 높은 품질로 설계되었습니다. 뉴나의 제품은 구입일로부터 1년간 품질

보증 서비스가 제공됩니다. 연락 전 구매 증빙자료, 모델번호 및 시리얼 번호를 준비해 주십시오.

품질 보증을 위해 방문해주시기 바랍니다.

한국: www.nunabsaby.co.kr

연락처

부품 교체, 서비스 또는 추가 품질 보증 관련 문의가 있을 경우 뉴나 고객센터에 문의해주시기 바랍니다.

info@nunababy.com

www.nunababy.com

한국: www.nunababy.co.kr

고객센터 1800-8561

사용 연령

이 제품은 2단계로 나뉘어서 사용 가능합니다:

1 단계 사용:

- 생아 시기부터 아이가 혼자 앉거나 도움 없이 본 제품에서 나올 수 있을 때 까지
- 이가 혼자 앉거나 도움 없이 본 제품에서 나오거나 걸을 수 있게 된다면 제품 사용을 중지하시기 바랍니다. 이 제품은 9kg까지 사용할 수 있습니다 (약 6개월 까지)

2 단계 사용:

- 아이가 혼자 앉을 수 있거나 의자로 사용
- 아이의 몸무게가 60kg를 넘게 된다면 제품 사용을 중지하시기 바랍니다.
- 아이를 절대로 혼자 두지 마십시오.

⚠경고

경고 내용과 사용설명서 지침을 따르지 않는 경우 심각한 부상이나 사망을 초래할 수 있습니다.

항상 안전벨트를 착용하여 사용하시기 바랍니다.

조립 후, 시트 부분을 당겨 제대로 고정되었는지 확인하십시오.

테이블 위 또는 경사진 지면에서 본 제품을 사용하는 것은 위험합니다.

최대 허용 중량은 60kg 입니다.

질식 위험: 절대로 본 제품은 부드러운 바닥 (침대, 소파, 쿠션 등) 위에서

사용하지 마십시오, 제품이 넘어져 질식을 초래할 수 있습니다.

본 제품은 간이 침대나 침대로 대신 사용해서는 안됩니다. 어린이가 수면을 취해야 할 경우에는 적절한 침대를 사용하십시오.

본 제품은 신생아때부터 아이가 혼자 힘으로 앉아있거나 제품에서 혼자서 나올 수 있을 때까지 사용하도록 설계되었습니다.

본 제품은 장시간 수면을 취할 수 있도록 고안된 제품이 아닙니다.

시트 프레임을 잡고 본 제품을 옮기지 마십시오.

구성 부품이 파손되었거나 없어진 경우에는 제품을 사용하지 마십시오.

제조업체에서 승인하지 않은 부속품이나 교체 품은 사용하지 마십시오.

절대로 어린이 혼자 두지 마십시오.

부품 리스트

조립하기 전에 모든 부품들이 있는지 확인하십시오. 만약 어떤 부품이 없다고 하면, 본사에 연락 하시기 바랍니다. 조립 시에는 추가적인 도구가 필요하지 않습니다.

- | | |
|----------------|-------------|
| 1 신생아용 이너시트 | 6 시트 프레임 |
| 2 시트 커버 | 7 시트 연결 부위 |
| 3 안전벨트 스트랩 | 8 베이스 |
| 4 안전벨트 버클 | 9 베이스 연결 부위 |
| 5 가랑이 커버 연결 부위 | 10 안전 잠금 장치 |

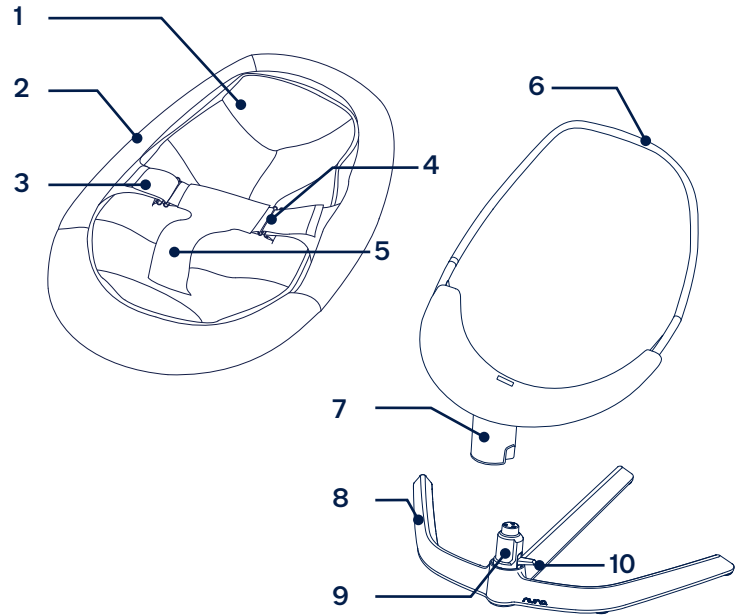

제품 설치

KO

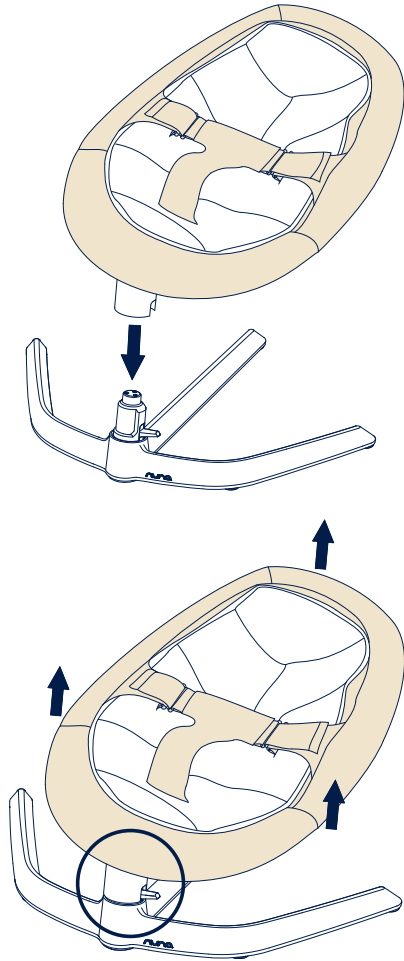

⚠️ 제품 설치 후, 시트를 당겨서 정확하게 설치가 되었는지 확인하시기 바랍니다.

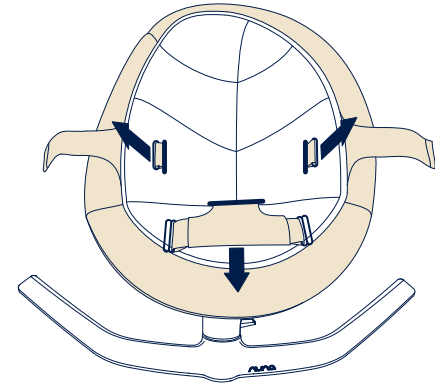

KO

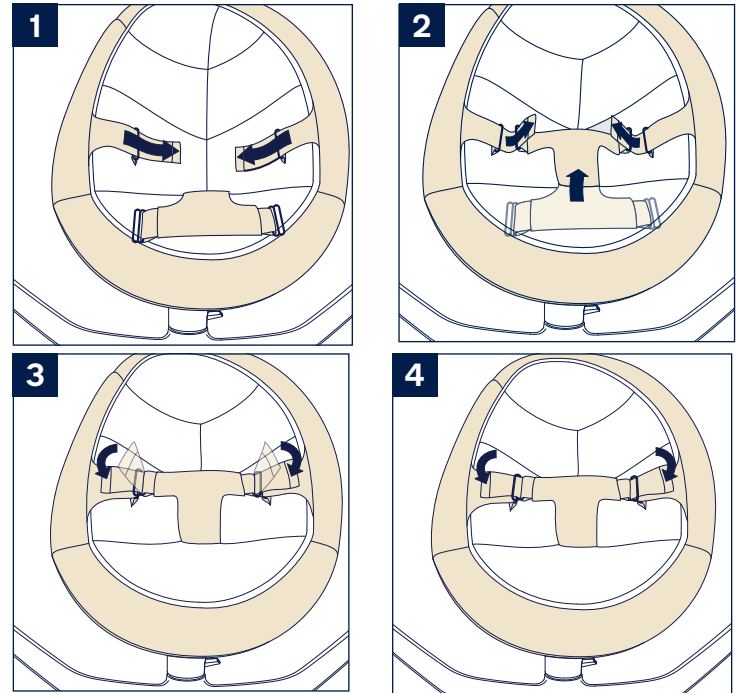

⚠️ 항상 아이가 안전벨트를 정확하게 착용 했는지 확인하시기 바랍니다.

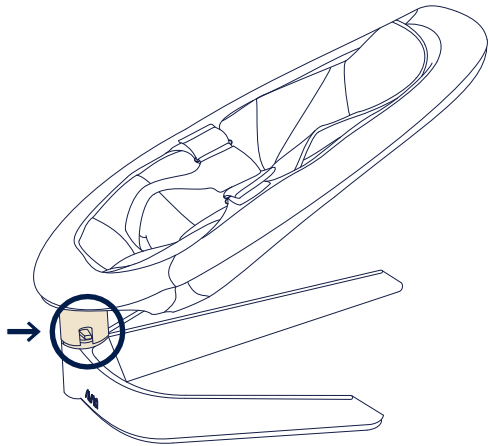
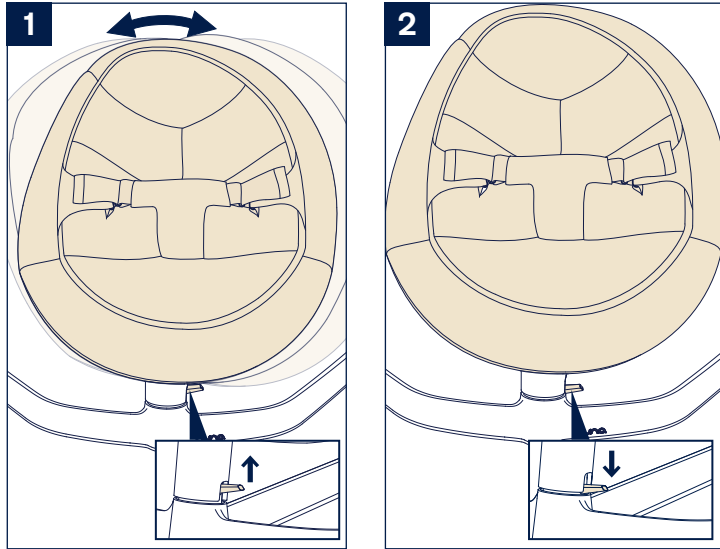

⚠ 제품 이동시에는 항상 안전 장치를 잠금 상태에 두시고 베이스 부분으로 들어 이동하시기 바랍니다.

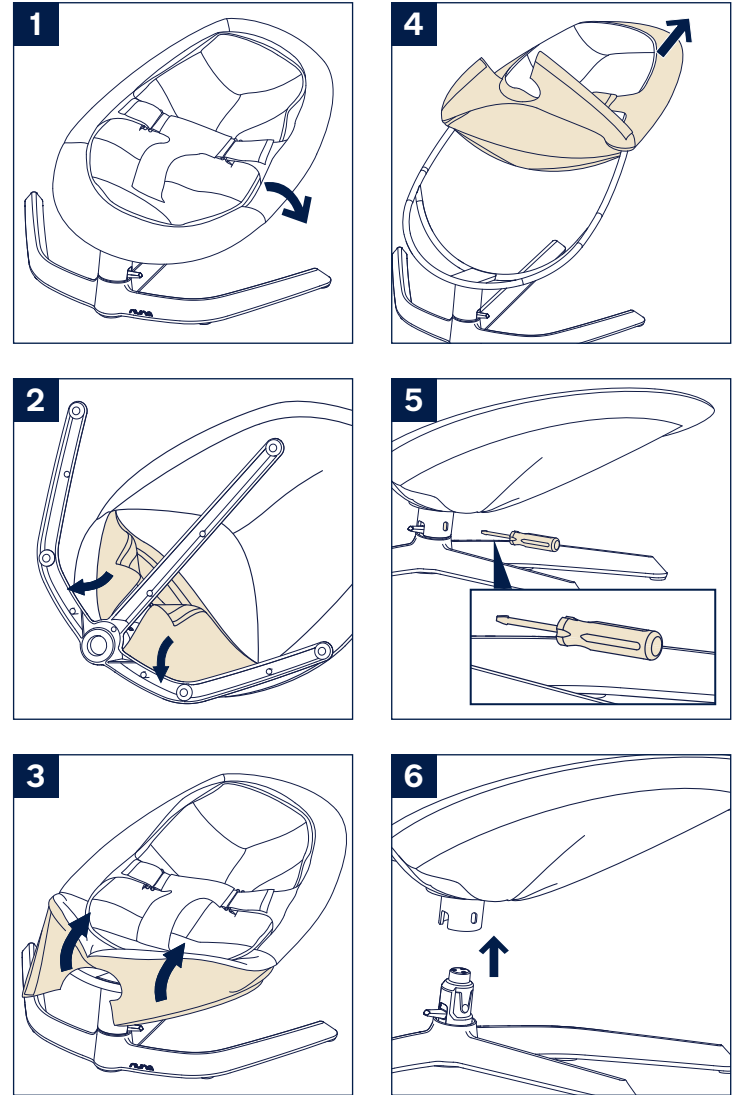

청소 및 유지관리

KO

KO

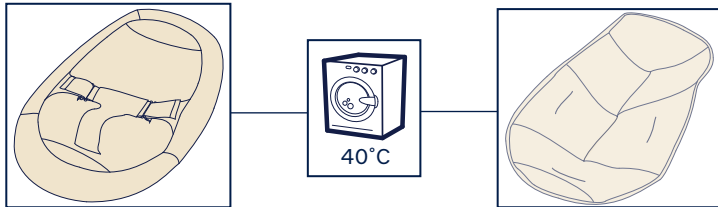
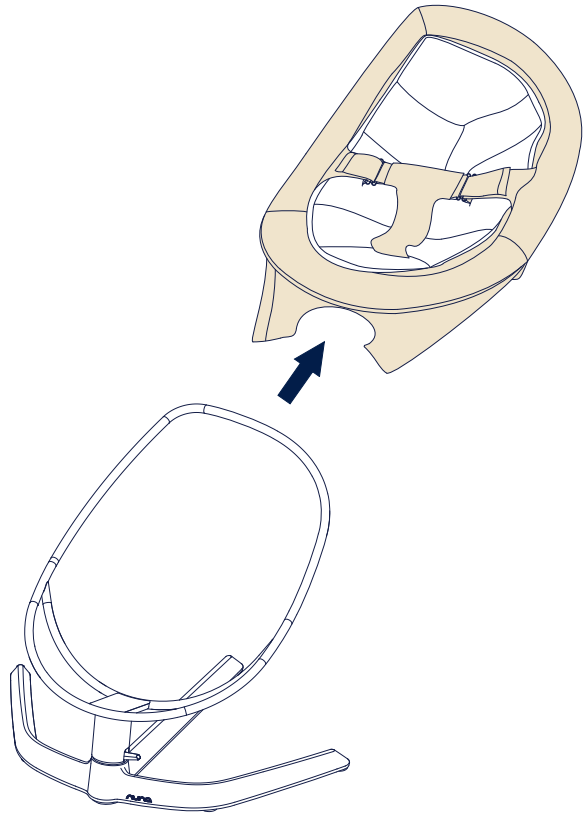

請妥善保存本說明書 以備不時之需!

使用產品前請仔細閱讀本說明書，
並妥善保存說明書以便日後參考。

目錄

產品資訊	111
保固與售後服務	
保固條件	
聯絡我們	
適用範圍	112
警告	113
產品組件及各部位名稱	114

產品資訊

產品名稱： _____

生產日期： _____

保固與售後服務

產品於保固期間內發生問題，請與零售商聯絡；若零售商無法提供服務，他們會聯絡當地的Nuna經銷商。請留意產品底座下方的產品型號與生產日期序號。當有保固需求時，請提供以上產品資訊。請至www.nunababy.com/register-gear網站登記您購買的產品。

保固條件

保固始於產品購買日，我們提供維修服務，但不提供產品退換。保固期限不會因零件更換或維修而延長。Nuna有權利針對產品進行改善設計，此前製造的產品則無更換義務。

相關保固資訊，詳見官網：
www.nunababy.com/warranty

聯絡我們

我們期望不斷改進並開發新的產品，請隨時告知您對Nuna產品的意見和建議。

info@nunababy.com
www.nunababy.com

產品名稱： 搖搖椅

產地： 中國

委製商： 巧兒宜國際股份有限公司
(進口商)

地址： 台北市內湖區瑞光路431號2樓

電話： 02-27973000

統一編號： 52603333

網址： www.nunababy.com

代理商： 杏豐實業股份有限公司

地址： 台北市中華路一段59號10樓之1

電話： 02-66358858

統一編號： 16998578

適用範圍

此產品可分兩階段使用

第一階段：

新生兒至9公斤(6個月)或可自行坐立的小孩。

第二階段：

可獨立行走或體重60公斤內的小孩。

警告

請務必依照產品說明書和警告以避免導致嚴重傷害甚至是死亡事件發生。

不得讓寶寶在無人看護下使用本產品。

經安全結構測試，最大重量不建議超過60公斤。

本產品僅限新生兒到可自行坐立或獨立爬行的寶寶使用。

本產品不適合寶寶長時間睡眠使用。

請勿將本產品放置於高平面(如桌面)。

寶寶務必全程使用安全帶。

請勿將本產品放置於柔軟表面(如床、沙發、坐墊)，因產品可能翻覆，導致寶寶窒息的意外發生。

請勿以抓住葉狀座椅框架的方式搬運本產品。

組裝本產品後，請試將座椅往上拉起，以確定座椅與底座已安裝連接妥當。

本產品不等同於睡箱或床。若您的寶寶需要睡眠，請將他/她放置於適當的睡箱或床。

若有任何零件遺失或毀損，請馬上停止使用本產品。

本產品只能使用 Nuna 製造商提供的配件與零件。

產品組件及各部位名稱

- | | |
|---------|---------|
| 1 小座墊 | 6 座椅框架 |
| 2 座墊 | 7 座椅轉軸柱 |
| 3 安全帶 | 8 底座 |
| 4 安全帶扣環 | 9 底座轉軸柱 |
| 5 胯帶護片 | 10 靜止鎖 |

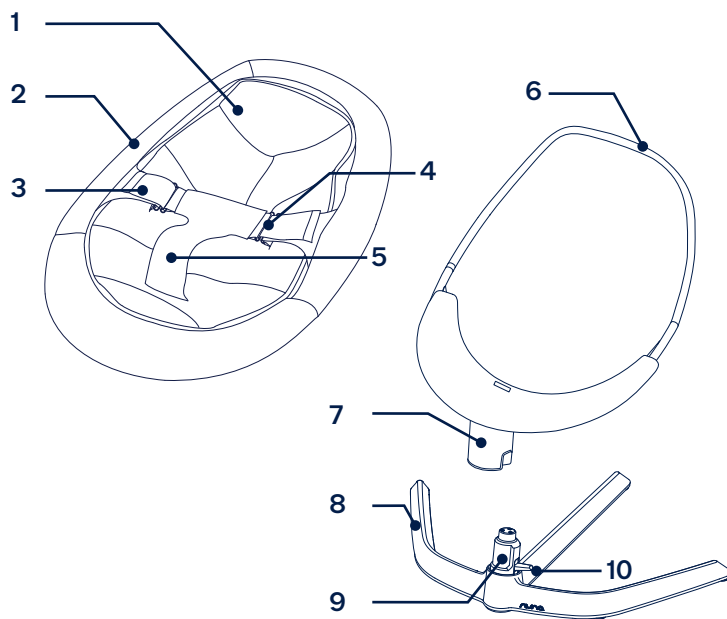

NUNA International B.V.Nuna及所有相關徽標皆為商標。

请妥善保存本说明书 以备不时之需!

使用产品前请仔细阅读本说明书,并
妥善保存说明书以便日后参考。

目录

产品资讯	117
保修与售后服务	
保修条件	
联络我们	
适用范围	118
警告	119
产品组件及各部位名称	120

产品资讯

产品名称: _____

生产日期: _____

保修与售后服务

产品于保修期间内发生问题, 请与零售商联络: 若零售商无法提供服务, 他们会联络当地的Nuna经销商。请留意产品底座下方的产品型号与生产日期序号。当有保修需求时, 请提供以上产品资讯。请至www.nunababy.com/register-gear网站登记您购买的产品。

保修条件

保修始于产品购买日, 我们提供维修服务, 但不提供产品退换。保修期限不会因零件更换或维修而延长。Nuna有权利针对产品进行改善设计, 此前制造的产品则无更换义务。

相关保修资讯, 详见官网:
www.nunababy.com/warranty

联络我们

我们期望不断改进并开发新的产品, 请随时告知您对Nuna产品的意见和建议。

info@nunababy.com
www.nunababy.com

制造商: NUNA International B.V.
地址: Van der Valk Boumanweg 178 C
2352JD Leiderdorp
The Netherlands

产品名称: LEAF 摇摇椅
产品型号: SE-10
产地: 中国
生产企业: 明门(中国)婴童用品有限公司
地址: 广东省东莞市清溪镇银湖工业区
邮编: 523648
电话: 86-769-87733251

中国地区
总经销: 凯知乐贸易(天津)有限公司
地址: 天津自贸试验区(中心商务区)燕赵大厦 1-804
邮编: 300452
电话: 022-59890762
客服电话: 400-666-0575

适用范围

此产品可分两阶段使用

第一阶段:
新生儿至9公斤(6个月)或可自行坐立的小孩。

第二阶段:
可独立行走或体重60公斤内的小孩。

警告

请务必依照产品说明书和警告以避免导致严重伤害甚至是死亡事件发生。

经安全结构测试，最大重量不建议超过60公斤。

本产品仅供自出生起至可坐直身体或独立爬行的宝宝使用。

此产品不能供长时间睡眠使用。

请勿将本产品放置于高平面上(如桌面)。

宝宝务必一直使用安全带。

请勿将本产品放置于柔软表面(如床、沙发、坐垫)，因产品可能翻覆导致宝宝窒息的意外发生。

请勿以抓住叶状座椅框架的方式搬运本产品。

组装本产品后，请试将座椅往上拉起，以确定座椅与底座已安装连结妥当。

本产品不等同于睡箱或床。若您的宝宝需要睡眠，请将他/她放置于适当的睡箱或床。

若有任何零件遗失或毁损，请马上停止使用本产品。

本产品只能使用 Nuna 制造商提供的配件与零件。

看护人不得离开。



产品组件及各部位名称

- | | |
|---------|---------|
| 1 小坐垫 | 6 座椅框架 |
| 2 座垫 | 7 座椅转轴柱 |
| 3 安全带 | 8 底座 |
| 4 安全带扣环 | 9 底座转轴柱 |
| 5 胯带护片 | 10 静止锁 |

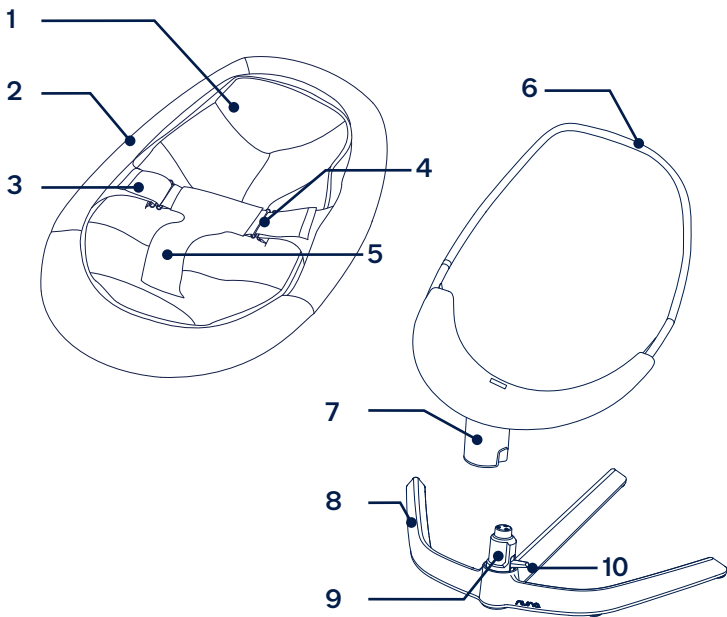

NUNA International B.V. Nuna及所有相关徽标皆为商标。