

# Πολυμάγειρας και φριτέζα

Εγχειρίδιο χρήσης

GR



## SENCOR®

SFR 9300BK

### Μετάφραση του πρωτότυπου εγχειριδίου

Πριν από τη χρήση αυτής της συσκευής, διαβάστε προσεκτικά το εγχειρίδιο χρήσης, ακόμη και στην περίπτωση που είστε ήδη εξοικειωμένος/-η με τη χρήση παρόμοιων τύπων συσκευών. Χρησιμοποιείτε τη συσκευή μόνο όπως περιγράφεται στο παρόν εγχειρίδιο χρήσης. Φυλάσσετε το εγχειρίδιο χρήσης σε ασφαλές σημείο όπου θα μπορείτε να το βρείτε εύκολα, αν το χρειαστείτε. Σε περίπτωση που παραδώσετε τη συσκευή αυτή σε κάποιον τρίτο, φροντίστε να παραδώσετε και το παρόν εγχειρίδιο χρήσης.

Αφαιρέστε προσεκτικά τη συσκευή από τη συσκευασία και μην πετάξετε τα υλικά συσκευασίας προτού βρείτε όλα τα εξαρτήματά της. Συνιστούμε να φυλάξετε την αρχική χάρτινη συσκευασία, το υλικό συσκευασίας, την απόδειξη αγοράς μαζί με τη δήλωση ευθύνης του πωλητή ή την κάρτα εγγύησης, τουλάχιστον για όσο διάστημα δικαιούστε αποζημίωση για ανεπαρκή απόδοση ή κακή ποιότητα της συσκευής. Σε περίπτωση μεταφοράς της συσκευής, συνιστούμε να χρησιμοποιήσετε την αρχική συσκευασία του κατασκευαστή.

GR-1

## ΠΕΡΙΕΧΟΜΕΝΑ

ΣΗΜΑΝΤΙΚΕΣ ΟΔΗΓΙΕΣ ΓΙΑ ΤΗΝ ΑΣΦΑΛΕΙΑ.....	3
ΠΕΡΙΓΡΑΦΗ ΤΗΣ ΣΥΣΚΕΥΗΣ.....	10
ΠΡΟΟΡΙΖΟΜΕΝΗ ΧΡΗΣΗ ΤΟΥ ΠΟΛΥΜΑΓΕΙΡΑ ΚΑΙ ΦΡΙΤΕΖΑΣ.....	10
ΠΡΙΝ ΑΠΟ ΤΗΝ ΠΡΩΤΗ ΧΡΗΣΗ.....	11
ΛΕΙΤΟΥΡΓΙΑ.....	11
ΣΥΝΑΡΜΟΛΟΓΗΣΗ.....	12
ΘΕΣΗ ΛΕΙΤΟΥΡΓΙΑΣ ΤΟΥ ΠΟΛΥΜΑΓΕΙΡΑ.....	12
ΕΝΕΡΓΟΠΟΙΗΣΗ.....	12
ΑΥΤΟΜΑΤΟ ΜΑΓΕΙΡΕΜΑ ΜΕ ΧΡΗΣΗ ΠΡΟΚΑΘΟΡΙΣΜΕΝΩΝ ΠΡΟΓΡΑΜΜΑΤΩΝ.....	13
ΚΑΘΑΡΙΣΜΟΣ ΚΑΙ ΣΥΝΤΗΡΗΣΗ.....	17
ΑΠΟΘΗΚΕΥΣΗ.....	17
ΤΕΧΝΙΚΕΣ ΠΡΟΔΙΑΓΡΑΦΕΣ.....	17
ΟΔΗΓΙΕΣ ΚΑΙ ΠΛΗΡΟΦΟΡΙΕΣ ΣΧΕΤΙΚΑ ΜΕ ΤΗΝ ΑΠΟΡΡΙΨΗ ΤΩΝ ΧΡΗΣΙΜΟΠΟΙΗΜΕΝΩΝ ΥΛΙΚΩΝ ΣΥΣΚΕΥΑΣΙΑΣ.....	18
ΔΙΑΘΕΣΗ ΧΡΗΣΙΜΟΠΟΙΗΜΕΝΟΥ ΗΛΕΚΤΡΙΚΟΥ ΚΑΙ ΗΛΕΚΤΡΟΝΙΚΟΥ ΕΞΟΠΛΙΣΜΟΥ.....	18

## **ΣΗΜΑΝΤΙΚΕΣ ΟΔΗΓΙΕΣ ΓΙΑ ΤΗΝ ΑΣΦΑΛΕΙΑ ΔΙΑΒΑΖΕΤΕ ΠΡΟΣΕΚΤΙΚΑ ΚΑΙ ΦΥΛΑΣΣΕΤΕ ΓΙΑ ΜΕΛΛΟΝΤΙΚΗ ΧΡΗΣΗ.**

### **Γενικές προειδοποιήσεις**

- Αυτή η συσκευή δεν πρέπει να χρησιμοποιείται από παιδιά ηλικίας κάτω των 8 ετών. Η συσκευή μπορεί να χρησιμοποιηθεί από παιδιά άνω των 8 ετών εφόσον βρίσκονται υπό συνεχή επιτήρηση. Η παρούσα συσκευή μπορεί να χρησιμοποιείται από άτομα με μειωμένες σωματικές, αισθητηριακές ή πνευματικές ικανότητες, ή από άτομα με ανεπαρκή εμπειρία και γνώσεις, αν επιβλέπονται από κατάλληλο άτομο ή έχουν ενημερωθεί σχετικά με την ασφαλή χρήση της συσκευής και κατανοούν τους πιθανούς κινδύνους.
- Ο καθαρισμός και η συντήρηση μπορούν να εκτελούνται από τον χρήστη, αλλά όχι από παιδιά χωρίς επίβλεψη.
- Τα παιδιά δεν πρέπει να παίζουν με τη συσκευή.
- Κρατήστε τη συσκευή και το καλώδιο ρεύματος μακριά από παιδιά κάτω των 8 ετών.
- Στην περίπτωση που το καλώδιο ρεύματος έχει υποστεί ζημιά, αναθέτετε την επισκευή του σε κάποιο επαγγελματικό κέντρο σέρβις για την αποφυγή πρόκλησης ατυχήματος. Απαγορεύεται η χρήση της συσκευής, εάν το καλώδιο έχει υποστεί ζημιά.

- Η συσκευή πρέπει να τοποθετείται σε σταθερό σημείο με τις λαβές να βρίσκονται σε τέτοια θέση ώστε να αποφεύγεται το πιτσίλισμα καυτών υγρών.
- Οι επιφάνειες της συσκευής που έρχονται σε επαφή με τροφές πρέπει να καθαρίζονται πάντα σύμφωνα με τις οδηγίες στο παρόν εγχειρίδιο χρήσης.
- Η παρούσα συσκευή δεν έχει σχεδιαστεί για να ελέγχεται μέσω προγραμματισμένης συσκευής, εξωτερικού χρονοδιακόπτη ή τηλεχειριστηρίου.
- Η συσκευή αυτή προορίζεται για οικιακή χρήση και για χρήση σε παρόμοια μέρη όπως:
  - κουζίνες σε καταστήματα, γραφεία και άλλους χώρους εργασίας,
  - στον γεωργικό τομέα,
  - για πελάτες ξενοδοχείων, μοτέλ και άλλων παρόμοιων χώρων,
  - ενοικιαζόμενα δωμάτια
- Βεβαιωθείτε ότι το φινιρίσμα ή η πρίζα δεν πιτσιλίζονται με νερό ή οποιοδήποτε άλλο υγρό και ότι ο καυτός ατμός που διαφεύγει από τη συσκευή διατηρείται επίσης σε απόσταση. Αν όμως προκύψει κάτι από τα παραπάνω, αποσυνδέστε τον ασφαλειοδιακόπτη της πρίζας και, στη συνέχεια, στεγνώστε προσεκτικά την πρίζα και το φινιρίσμα πριν από περαιτέρω χρήση.

- Οι επιφάνειες της συσκευής που έρχονται σε επαφή με τροφές πρέπει να καθαρίζονται πάντα σύμφωνα με τις οδηγίες στο παρόν εγχειρίδιο χρήσης.



## Προειδοποίηση:

Η εσφαλμένη χρήση ενδέχεται να οδηγήσει σε τραυματισμούς.

- Η επιφάνεια του στοιχείου θέρμανσης διατηρεί θερμότητα μετά τη χρήση.

### Ηλεκτρολογική ασφάλεια

- Προτού συνδέσετε την παρούσα συσκευή στην πρίζα, ελέγξτε ότι η τάση του ρεύματος στην ετικέτα της συσκευής συμφωνεί με την τάση της πρίζας.
- Συνδέετε τη συσκευή μόνο σε σωστά γειωμένη πρίζα. Μην χρησιμοποιείτε καλώδιο προέκτασης.
- Μην συνδέετε και αποσυνδέετε με βρεγμένα χέρια το καλώδιο ρεύματος στην/από την πρίζα.
- Βεβαιωθείτε ότι οι επαφές του φις δεν έρχονται σε επαφή με νερό ή υγρασία.
- Μην αποσυνδέετε τη συσκευή από την πρίζα τραβώντας το καλώδιο ρεύματος. Μπορεί να υποστεί ζημιά το καλώδιο ρεύματος ή η πρίζα. Αποσυνδέετε το καλώδιο από την πρίζα τραβώντας μαλακά το φις του καλωδίου ρεύματος.
- Μην τοποθετείτε βαριά αντικείμενα πάνω στο καλώδιο ρεύματος. Βεβαιωθείτε ότι το καλώδιο ρεύματος δεν κρέμεται πάνω από την άκρη ενός τραπεζιού και ότι δεν βρίσκεται σε επαφή με κάποια καυτή επιφάνεια ή αιχμηρά αντικείμενα.
- Για να αποτρέψετε τον κίνδυνο τραυματισμού από ηλεκτροπληξία, μην επισκευάζετε τη συσκευή μόνοι σας και μην πραγματοποιείτε τροποποιήσεις. Όλες οι επισκευές ή οι τροποποιήσεις της συσκευής πρέπει να εκτελούνται σε εξουσιοδοτημένο κέντρο σέρβις. Επεμβαίνοντας ο ίδιος/η ίδια στη συσκευή κατά τη διάρκεια της περιόδου εγγύησης, διατρέχετε τον κίνδυνο ακύρωσής της.
- Για να αποφύγετε τον κίνδυνο τραυματισμού από ηλεκτροπληξία, μη βυθίζετε ποτέ τη μονάδα του μάγειρα, το καλώδιο ρεύματος ή το φις στο νερό ή σε οποιοδήποτε άλλο υγρό.
- Απενεργοποιείτε πάντα τη συσκευή και αποσυνδέετε την από την πρίζα ρεύματος όταν ολοκληρώνετε τη χρήση της.

### Ορθή χρήση της συσκευής

- Μην χρησιμοποιείτε τη συσκευή για άλλους σκοπούς εκτός από εκείνους για τους οποίους έχει σχεδιαστεί.
- Αυτή η συσκευή έχει σχεδιαστεί αποκλειστικά για εσωτερικούς χώρους. Μην τον χρησιμοποιείτε ποτέ σε εξωτερικό χώρο ή σε βιομηχανικό περιβάλλον.
- Αυτή η συσκευή πρέπει να χρησιμοποιείται αποκλειστικά σύμφωνα με τις οδηγίες που περιέχονται στο παρόν εγχειρίδιο χρήσης.
- Χρησιμοποιείτε τη συσκευή μόνο με τα γνήσια αξεσουάρ που τη συνοδεύουν.



### Προσοχή:

Η χρήση μη γνήσιων αξεσουάρ ενδέχεται να οδηγήσει σε επικίνδυνες καταστάσεις.

- Μην χρησιμοποιείτε τη συσκευή για σκοπούς θέρμανσης εσωτερικού χώρου!

- Απενεργοποιείτε και αποσυνδέετε πάντα τη συσκευή από την πρίζα του δικτύου όταν δεν την χρησιμοποιείτε, πριν από τον καθαρισμό, τη συντήρηση ή τη μετακίνησή της. Μην μετακινείτε ποτέ τη συσκευή κατά τη λειτουργία.
- Μην χρησιμοποιείτε τη συσκευή όταν δεν λειτουργεί σωστά ή αφού έχει πέσει στο δάπεδο ή έχει βυθιστεί στο νερό ή έχει υποστεί οποιαδήποτε ζημιά. Παραδώστε την σε εξουσιοδοτημένο κέντρο σέρβις για έλεγχο ή επισκευή.
- Μην συνδέετε τη συσκευή σε πρίζα ή μην την ενεργοποιείτε χωρίς να βρίσκεται το αφαιρούμενο δοχείο μαγειρέματος μέσα στη συσκευή.
- Μην χρησιμοποιείτε τη συσκευή όταν το αφαιρούμενο δοχείο μαγειρέματος είναι άδειο.
- Ποτέ μην τοποθετείτε αντικείμενα στην περιοχή ανάμεσα στο εσωτερικό της μονάδας μάγειρα και στη βάση του αφαιρούμενου δοχείου μαγειρέματος.
- Απαγορεύεται η τροποποίηση της επιφάνειας της συσκευής με οποιονδήποτε τρόπο, π.χ. με τη χρήση αυτοκόλλητου χαρτίου, μεμβράνης κ.λπ.



### Προειδοποίηση:

Μην ρίχνετε νερό και μην τοποθετείτε τρόφιμα μέσα στο μάγειρα. Τα τρόφιμα και το νερό τοποθετούνται μόνο μέσα στο αφαιρούμενο δοχείο μαγειρέματος.

### Θέση τοποθέτησης της συσκευής

- Χρησιμοποιείτε τη συσκευή μόνο πάνω σε επίπεδη, στεγνή, καθαρή, σταθερή και ανθεκτική στη θερμότητα επιφάνεια.
- Μην χρησιμοποιείτε τη συσκευή κοντά σε εύφλεκτα αντικείμενα όπως κουρτίνες, πετσέτες κουζίνας κ.λπ.
- Μην τοποθετείτε τη συσκευή στην άκρη ενός τραπεζιού, πάνω σε επιφάνεια αποστράγγισης, σε ασαφή, κεκλιμένη ή ανώμαλη επιφάνεια, σε ηλεκτρική εστία ή σε εστία αερίου και σε άλλες πηγές θερμότητας, ή κοντά σε αυτές.
- Για να διασφαλίσετε επαρκή κυκλοφορία αέρα κατά τη διάρκεια της λειτουργίας, πρέπει να υπάρχει απόσταση ασφαλείας τουλάχιστον 15 cm από όλες τις πλευρές της συσκευής. Μην τοποθετείτε αντικείμενα πάνω στη συσκευή και μην καλύπτετε τις οπές αερισμού.
- Μην τοποθετείτε τη συσκευή κοντά σε αντικείμενα, επιφάνειες ή κάτω από αντικείμενα που ενδέχεται να καταστραφούν, για παράδειγμα τοίχοι, ντουλάπια κουζίνας, ερμάρια, πίνακες ζωγραφικής, κουρτίνες. Ο ατμός που διαφεύγει μπορεί να τα καταστρέψει.

### Χειρισμός του αφαιρούμενου δοχείου μαγειρέματος

- Χρησιμοποιείτε μόνο το αφαιρούμενο δοχείο μαγειρέματος που παρέχεται μαζί με αυτό το μάγειρα. Μην χρησιμοποιείτε ποτέ διαφορετικό δοχείο μαγειρέματος.
- Μην χρησιμοποιείτε ραγισμένα, χτυπημένα ή γενικά κατεστραμμένα δοχεία μαγειρέματος. Το κατεστραμμένο δοχείο μαγειρέματος πρέπει να αντικαθίσταται με νέο δοχείο γνήσιου τύπου.
- Ποτέ μην χρησιμοποιείτε το δοχείο μαγειρέματος ξεχωριστά, εκτός της μονάδας μάγειρα, για την παρασκευή φαγητού σε ηλεκτρική, επαγωγική εστία ή εστία αερίου ή σε ανοιχτή φλόγα.
- Το δοχείο μαγειρέματος πλένεται και στο πλυντήριο πιάτων.
- Προτού τοποθετήσετε το αφαιρούμενο δοχείο μαγειρέματος μέσα στη μονάδα πολυμάγειρα, ελέγξτε ότι η εξωτερική επιφάνεια του δοχείου και η εσωτερική περιοχή του μάγειρα είναι απόλυτα καθαρές και στεγνές. Δεν πρέπει να υπάρχουν ξεραμένα υπολείμματα τροφίμων κ.λπ. στην εξωτερική επιφάνεια του δοχείου μαγειρέματος ή στο θερμαντικό στοιχείο του μάγειρα. Διαφορετικά, υπάρχει κίνδυνος δυσλειτουργίας ή πρόκλησης ζημιάς στο μάγειρα.
- Πριν από τη σύνδεση του μάγειρα σε πρίζα, βεβαιωθείτε ότι το αφαιρούμενο δοχείο μαγειρέματος εφαρμόζει σωστά μέσα στη μονάδα μάγειρα, ότι είναι γεμάτο με νερό και φαγητό και ότι το καπάκι έχει τοποθετηθεί σωστά στο δοχείο μαγειρέματος. Μην παραγεμίζετε το δοχείο μαγειρέματος.

### Ασφάλεια κατά τη χρήση

- Κατά τη λειτουργία, πρέπει να υπάρχει επαρκής χώρος για την κυκλοφορία του αέρα επάνω από το μάγειρα και γύρω από αυτήν. Μην καλύπτετε το δοχείο.
- Κατά τη διάρκεια του μαγειρέματος, μην ακουμπάτε τα σημεία απ' όπου εξέρχεται ο καυτός ατμός, καθώς ενδέχεται να καεί ή να σας προκληθούν εγκαύματα.
- Μην αφήνετε μαγειρικά σκεύη (π.χ. κουτάλι ανάδευσης και σερβιρίσματος) εντός του αφαιρούμενου δοχείου μαγειρέματος κατά τη χρήση της λειτουργίας διατήρησης θερμότητας.
- Να είστε ιδιαίτερα προσεκτικοί όταν ανοίγετε το καπάκι, πάντα να το κρατάτε μακριά από εσάς.
- Κατά το άνοιγμα του καπακιού, βεβαιωθείτε ότι το νερό στάζει στο αφαιρούμενο δοχείο μαγειρέματος και μόνο. Το νερό δεν πρέπει ποτέ να στάζει μέσα στη μονάδα του μάγειρα.

- Βεβαιωθείτε ότι το φιν, η υποδοχή καλωδίου ή η πρίζα δεν πισπιλίζονται με νερό ή οποιοδήποτε άλλο υγρό και ότι ο καυτός ατμός που διαφεύγει από τη συσκευή διατηρείται επίσης σε απόσταση. Αν όμως προκύψει κάτι από τα παραπάνω, αποσυνδέστε τον ασφαλειοδιακόπτη της πρίζας και, στη συνέχεια, στεγνώστε προσεκτικά την πρίζα, το φιν και την υποδοχή καλωδίου πριν από περαιτέρω χρήση.

## Μετά το μαγείρεμα

- Προτού αφαιρέσετε το δοχείο μαγειρέματος ή τη σχάρα και πριν από τον καθαρισμό, αφήστε το μάγειρα να κρυώσει πλήρως.
- Όταν το καπάκι είναι καυτό, μην το τοποθετείτε σε επιφάνειες ευαίσθητες στη θερμότητα.

## Χειρισμός της συσκευής και των εξαρτημάτων της

- Όταν τελειώσετε με τη χρήση της συσκευής, χειριστείτε την με τέτοιο τρόπο ώστε να μην έρθετε σε επαφή με την εξωτερική της επιφάνεια ή άλλη μέρη που ενδέχεται να είναι ακόμα καυτά λόγω της υπολειπόμενης θερμότητας.
- Μην αγγίζετε τις καυτές επιφάνειες της συσκευής. Αφού απενεργοποιήσετε και αποσυνδέσετε τη συσκευή από την πρίζα, χρησιμοποιήστε τις εσοχές στη βάση της συσκευής, για να την ανασηκώσετε και να την μεταφέρετε.
- Είναι απαραίτητο να προσέχετε ιδιαίτερα όταν μετακινείτε το καλάθι τηγανίσματος ή τη σχάρα ενώ υπάρχουν στο εσωτερικό ζεστά τρόφιμα.

## Ασφάλεια κατά τη συντήρηση

- Αφήνετε πάντα τη συσκευή να κρυώσει πλήρως προτού την αποθηκεύσετε.
- Καθαρίζετε τακτικά τη συσκευή μετά από κάθε χρήση σύμφωνα με τις οδηγίες στο κεφάλαιο Συντήρηση και καθαρισμός. Μην πραγματοποιείτε καμία άλλη συντήρηση στη συσκευή εκτός από τη διαδικασία συντήρησης που περιγράφεται στο κεφάλαιο «Συντήρηση και καθαρισμός».
- Δεν επιτρέπεται το πλύσιμο του εξωτερικού σώματος της συσκευής στο πλυντήριο πιάτων.
- Μην πλένετε ποτέ τη συσκευή κάτω από τρεχούμενο νερό και μην την βυθίζετε στο νερό ή σε άλλο υγρό.
- Για την αποφυγή δημιουργίας γρατζουνιών στην αντικολητική επιφάνεια του δοχείου μαγειρέματος κατά τον καθαρισμό, χρησιμοποιείτε πάντοτε εργαλεία από ξύλο, πλαστικό ή σιλικόνη.
- Εάν το καπάκι και το αφαιρούμενο δοχείο μαγειρέματος είναι ζεστά, μην τα βυθίζετε σε κρύο νερό ή τα πλένετε κάτω από τρεχούμενο νερό. Η απότομη αλλαγή της θερμοκρασίας ενδέχεται να τα καταστρέψει.

A

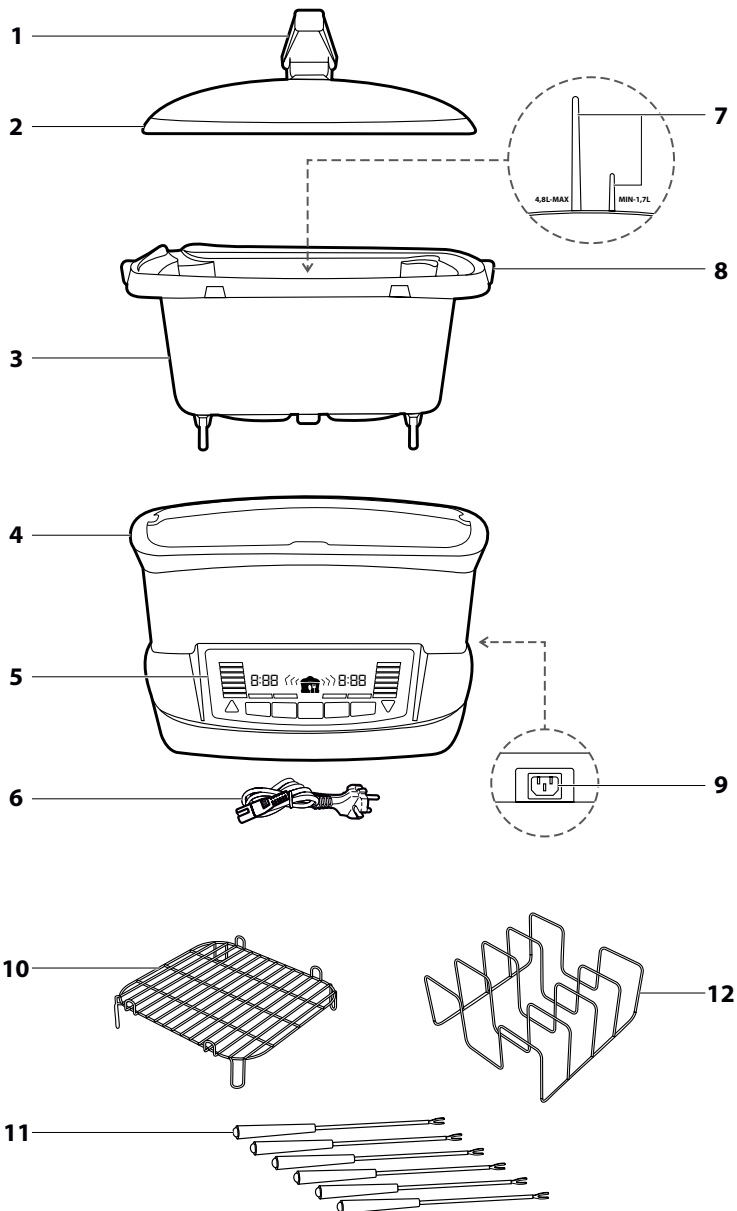



# Πολυμάγειρας και φριτέζα

SFR 9300BK

GR

**B**

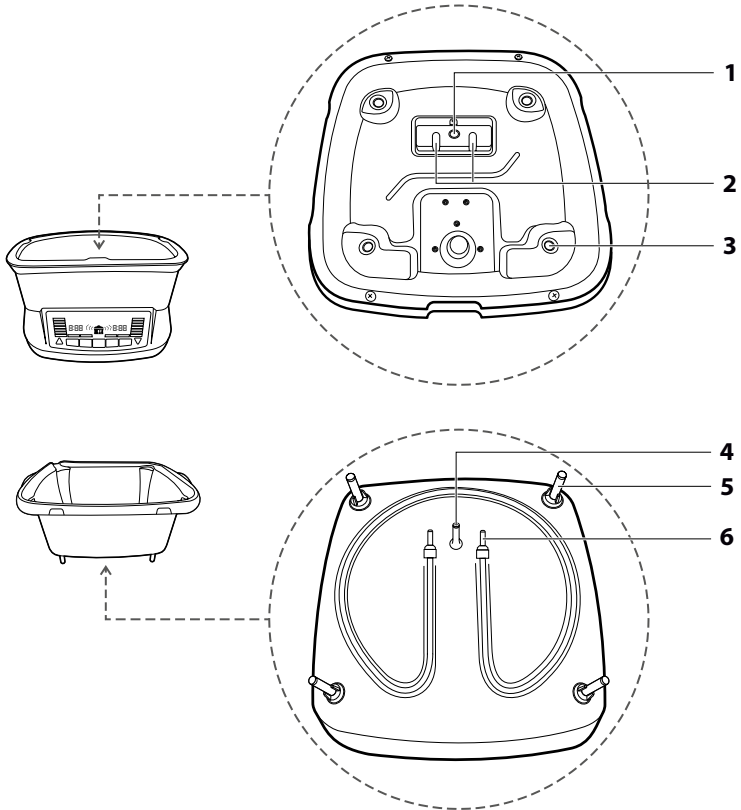

**C**

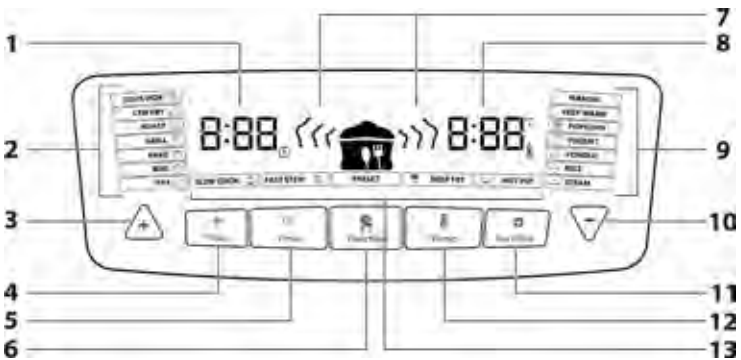

GR-9

**ΠΕΡΙΓΡΑΦΗ ΤΗΣ ΣΥΣΚΕΥΗΣ**

- A1** Λαβή καπακιού
- A2** Γυάλινο καπάκι με λάστιχο  
Είναι κατάλληλο για πλύσιμο σε πλυντήριο πιάτων.
- A3** Δοχείο  
Χωρητικότητα 8 λίτρων από κράμα αλουμινίου με αντικολλητική εσωτερική επιφάνεια.  
Είναι κατάλληλο για πλύσιμο σε πλυντήριο πιάτων.
- A4** Μονάδα πολυμάγειρα  
Η μονάδα πολυμάγειρα έχει εσοχές και στις δύο πλευρές που χρησιμοποιούνται στη μεταφορά της.
- A5** Πίνακας ελέγχου με οθόνη
- B1** Οπή προεξοχής δοχείου
- B2** Οπές επαφής δοχείου
- B3** Οπές πελάτων δοχείου
- B4** Προεξοχή
- B5** Πέλματα
- B6** Επαφές
- C1** Ένδειξη χρόνου
- C2** Αριστερό μενού προγραμμάτων
- C3** Κουμπί συν (+)  
Χρησιμοποιείται στην αύξηση της διάρκειας ή της θερμοκρασίας και στην περιήγηση στα προγράμματα μαγειρέματος
- C4** Κουμπί Preset (προρύθμιση)  
Χρησιμοποιείται για ενεργοποίηση της λειτουργίας καθυστέρησης μαγειρέματος.
- C5** Κουμπί TIME (χρόνος)  
Χρησιμοποιείται στη ρύθμιση του χρόνου μαγειρέματος σε διάρκεια 0:01 – 9:59.
- C6** Κουμπί FUNCTION (λειτουργία)  
Χρησιμοποιείται στη ρύθμιση προρυθμισμένων προγραμμάτων μαγειρέματος
- A6** Καλώδιο ρεύματος
- A7** Ελάχιστη και μέγιστη ένδειξη στάθμης
- A8** Λαβές δοχείου
- A9** Πρίζα μονάδας πολυμάγειρα (πίσω μέρος της μονάδας)
- A10** Σχάρα τηγανίσματος
- A11** Πιρούνια φοντί  
Χρησιμοποιούνται στο τσίμπημα διάφορων τροφών που στη συνέχεια βυθίζονται σε φοντί ή για να βγάξετε τις τροφές απευθείας από το φοντί.
- A12** Σχάρα Sous-vide
- C7** Ένδειξη ενεργοποίησης/απενεργοποίησης διαδικασίας μαγειρέματος  
Όταν δεν υπάρχει διαδικασία μαγειρέματος σε εξέλιξη, τα σύμβολα εμφανίζονται συνεχόμενα. Αν υπάρχει διαδικασία μαγειρέματος σε εξέλιξη, τα σύμβολα φωτίζονται σταδιακά από το μικρότερο στο μεγαλύτερο.
- C8** Ένδειξη θερμοκρασίας
- C9** Δεξιό μενού προγραμμάτων
- C10** Κουμπί πλην (-)  
Χρησιμοποιείται στη μείωση της διάρκειας ή της θερμοκρασίας και στην περιήγηση στα προγράμματα μαγειρέματος
- C11** Κουμπί Start/Stop (έναρξη/διακοπή)  
Χρησιμοποιείται για την εκκίνηση και τη διακοπή της διαδικασίας μαγειρέματος
- C12** Κουμπί TEMP (θερμοκρασία)  
Επιτρέπει τη ρύθμιση της θερμοκρασίας μαγειρέματος σε εύρος από 40 έως 240 °C σε προσαυξήσεις των 10 °C.
- C13** Κεντρικό μενού προγράμματος

**ΠΡΟΟΡΙΖΟΜΕΝΗ ΧΡΗΣΗ ΤΟΥ ΠΟΛΥΜΑΓΕΙΡΑ ΚΑΙ ΦΡΙΤΕΖΑΣ**

- Ο πολυμάγειρας και φριτέζα έχει σχεδιαστεί για μαγείρεμα μεγάλης γκάμας γευμάτων για τα οποία, υπό κανονικές συνθήκες, θα χρειάζονταν πολλές άλλες συσκευές και σκεύη. Ο πολυμάγειρας επιτρέπει, για παράδειγμα, το μαγείρεμα, το ψήσιμο σε γκριλ, το σοτάρισμα, το βράσιμο, το μαγείρεμα στον ατμό, το ψήσιμο σε φούρνο και το βαθύ τηγάνισμα
- Ο πολυμάγειρας μπορεί να χρησιμοποιηθεί είτε στην αυτόματη λειτουργία επιλέγοντας ένα από τα 18 προκαθορισμένα προγράμματα χωρίς καμία άλλη ρύθμιση είτε στη χειροκίνητη λειτουργία όπου ο χρόνος μαγειρέματος και η θερμοκρασία ρυθμίζονται ανάλογα με τις ανάγκες και την εμπειρία σας.
- Ο πολυμάγειρας έχει άλλες λειτουργίες όπως καθυστερημένη εκκίνηση και αυτόματη ή ρυθμιζόμενη λειτουργία διατήρησης θερμότητας.

## ΠΡΙΝ ΑΠΟ ΤΗΝ ΠΡΩΤΗ ΧΡΗΣΗ

- Πριν από την πρώτη χρήση, χρησιμοποιήστε ένα ζεστό διάλυμα απορρυπαντικού για να πλύνετε το δοχείο μαγειρέματος **A3**, το καπάκι **A2** και τα εξαρτήματα **A10** ως **A12**. Έπειτα, ξεπλύνετε όλα αυτά τα εξαρτήματα με καθαρό νερό και στεγνώστε τα σχολαστικά, σκουπίζοντάς τα με ένα λεπτό πανί. Το δοχείο μαγειρέματος, το καπάκι και τα αξεσουάρ πλένονται και στο πλυντήριο πιάτων.
- Καθαρίστε επίσης τα εσωτερικά και εξωτερικά μέρη του πολυμάγειρα **A4** χρησιμοποιώντας ελαφρώς νωπό πανί και στη συνέχεια σκουπίστε. Μην βυθίζετε ποτέ τη μονάδα πολυμάγειρα σε νερό ή σε οποιοδήποτε άλλο υγρό!

## ΛΕΙΤΟΥΡΓΙΑ

### ΠΡΟΕΤΟΙΜΑΣΙΑ ΥΛΙΚΩΝ ΚΑΙ ΣΥΜΒΟΥΛΕΣ ΜΑΓΕΙΡΕΜΑΤΟΣ

- Επιλέξτε την ποσότητα τροφίμων προς μαγείρεμα έτσι ώστε να μην ξεπερνά τη μέγιστη χωρητικότητα του δοχείου μαγειρέματος. Τοποθετείτε πάντα επαρκή ποσότητα νερού κάτω από το φαγητό, διαφορετικά ενδέχεται ο πολυμάγειρας να υπερθερμανθεί λόγω της έλλειψης νερού προτού ολοκληρωθεί η διαδικασία μαγειρέματος.
- Κατά την προετοιμασία ολόκληρων κομματιών κρέατος, προσθέστε επαρκή ποσότητα νερού κάτω από αυτά. Αφαιρείτε πάντα το περίσσιο λίπος από το κρέας. Το κρέας, το ψάρι και τα θαλασσινά πρέπει να μαγειρεύονται καλά.
- Μπορείτε επίσης να τοποθετήσετε κατεψυγμένο κρέας στο δοχείο μαγειρέματος, ωστόσο πρέπει να προσέξετε περίπου 0,2 λίτρα νερού ή ζωμού προκειμένου να δημιουργηθεί ένα θερμικό στρώμα ανάμεσα στο κρέας και το δοχείο μαγειρέματος για προστασία του δοχείου μαγειρέματος από την απότομη αλλαγή της θερμοκρασίας. Παράλληλα, λαμβάνετε υπόψη ότι ο χρόνος μαγειρέματος θα αυξηθεί.
- Κατά γενικό κανόνα, τα τρόφιμα πρέπει να τεμαχίζονται σε ισομεγέθη κομμάτια για να διασφαλιστεί το ομοιόμορφο μαγείρεμα.
- Για λαχανικά όπως καρότα, κρεμμύδια, γογγύλια κ.λπ. απαιτείται μεγαλύτερος χρόνος μαγειρέματος σε σύγκριση με το κρέας, για τον λόγο αυτό τεμαχίζετε τα σε ακόμα μικρότερα κομμάτια.
- Αφήστε τα κατεψυγμένα λαχανικά να ξεπαγώσουν και προσθέστε τα μισή έως μία ώρα πριν ολοκληρωθεί το μαγείρεμα. Με αυτόν τον τρόπο τα λαχανικά θα διατηρήσουν την υφή και το χρώμα τους. Επιπλέον, με αυτόν τον τρόπο η θερμοκρασία των υλικών στον πολυμάγειρα δεν θα μειωθεί σημαντικά.
- Το στάρισμα κρέατος και το τηγάνισμα λαχανικών εκ των προτέρων σε ένα ξεχωριστό τηγάνι θα απομακρύνει ένα ποσοστό λίπους από το κρέας και θα βελτιώσει την εμφάνιση και τη γεύση τόσο του κρέατος όσο και των λαχανικών.
- Γαλακτοκομικά προϊόντα όπως για παράδειγμα η κρέμα γάλακτος, η ξινή κρέμα ή το γιαούρτι καθώς και τα ζυμαρικά τείνουν να συρρικνώνονται και να λασπώνουν κατά τη διάρκεια του αργού μαγειρέματος, για το λόγο αυτό πρέπει να προστίθενται στο τέλος.
- Ποτέ μη μαγειρεύετε όσπρια (π.χ. ξερά φασόλια ή φακές) στον πολυμάγειρα, μουλιάζετε τα πάντα πρώτα σε νερό για τουλάχιστον δέκα ώρες.
- Δεν απαιτείται η χρήση λιπών όπως λάδια, βούτυρο, λαρδί εφόσον θέλετε να ακολουθήσετε μια υγιεινή διατροφή. Εάν δεν μπορείτε να παραλείψετε το λίπος, τότε 2-3 κουταλιές της σούπας λάδι, βάση του αριθμού των μερίδων που μαγειρεύετε, είναι αρκετές.
- Κατά τη διάρκεια της διαδικασίας μαγειρέματος, ανοίγετε το καπάκι όσο το δυνατό λιγότερο διότι κάθε φορά που ανοίγετε το καπάκι, διαφεύγει θερμότητα και εξατμίζονται υγρά. Εάν ανοίγετε συχνά το καπάκι ή το αφήνετε στην άκρη για μεγαλύτερο διάστημα ενόσω μαγειρεύετε, θα πρέπει να λάβετε υπόψη ότι μπορεί να χρειαστεί να αυξήσετε το χρόνο μαγειρέματος ρυθμίζοντας χειροκίνητα το χρόνο ή/και τη θερμοκρασία.
- Εάν το τρόφιμο που προορίζεται για τηγάνισμα είναι νωπό, στεγνώστε το πρώτα. Καρυκεύετε πάντα το φαγητό με μπαχαρικά μετά το βαθύ τηγάνισμα, μην ρίχνετε μπαχαρικά πάνω από το δοχείο μαγειρέματος ή κατά τη διάρκεια του βαθιού τηγανίσματος.
- Εάν θέλετε να τηγανίσετε παναρισμένο τρόφιμο, βεβαιωθείτε ότι έχει παναριστεί ομοιόμορφα και ότι η γαλέτα που περισεύει έχει απομακρυνθεί, διαφορετικά επηρεάζεται η ποιότητα του μέσου τηγανίσματος.
- Ορισμένοι τύποι τροφίμων όπως τα ντόνατ μπορούν να τηγανιστούν απευθείας στο δοχείο μαγειρέματος που περιέχει το μέσο τηγανίσματος χωρίς τη χρήση του καλάθιου τηγανίσματος.
- Αν θέλετε να τηγανίσετε κατεψυγμένο φαγητό, πρώτα αφαιρέστε περίσσεια πάγου καθώς μπορεί να προκαλέσει το βράσιμο του λαδιού.

## ΣΥΝΑΡΜΟΛΟΓΗΣΗ

- Βγάλτε το δοχείο μαγειρέματος από τη μονάδα πολυμάγειρα και γεμίστε το με υλικά με βάση το φαγητό που θέλετε. Τηρείτε πάντα τις ενδείξεις **A7** (MIN/MAX) μέσα στο δοχείο μαγειρέματος. Το σύνολο των υλικών μαζί με το νερό δεν πρέπει να ξεπερνά την ένδειξη 4/5 στο δοχείο μαγειρέματος. Όταν ετοιμάζετε γεύματα, των οποίων ο όγκος αυξάνεται κατά το μαγείρεμα, μη γεμίζετε το δοχείο μαγειρέματος παραπάνω από τα 3/5. Ωστόσο, ο όγκος των τροφίμων πρέπει να ανέρχεται τουλάχιστον στο 1/5 της χωρητικότητας του δοχείου μαγειρέματος.
- Για τηγάνισμα χρησιμοποιείτε μόνο λάδι και μαγειρικό λίπος που φέρουν τη σήμανση «μη αφρίζον» και είναι κατάλληλα για τηγάνισμα. Αυτές οι πληροφορίες βρίσκονται στη συσκευασία ή στην ετικέτα.



### Προειδοποίηση:

Ποτέ μην τεμαχίζετε το φαγητό απευθείας μέσα στο δοχείο μαγειρέματος **A3**.

Ποτέ μην τοποθετείτε το φαγητό απευθείας στη μονάδα πολυμάγειρα **A4**.

Μην συνδυάζετε ποτέ διάφορους τύπους μαγειρικών λιπών ή λαδιών όταν τηγανίζετε.

- Καθαρίστε το επάνω άκρο του δοχείου μαγειρέματος και οποιοδήποτε άλλο μέρος που λερώθηκε κατά το γέμισμα του δοχείου μαγειρέματος.
- Προτού τοποθετήσετε το δοχείο μαγειρέματος στη μονάδα πολυμάγειρα, ελέγξτε ότι το εσωτερικό είναι καθαρό και δεν έχουν υπολείμματα τροφών.
- Εισαγάγετε το δοχείο μαγειρέματος στον πολυμάγειρα ώστε η προεξοχή **B4**, τα πέλματα **B5** και οι επαφές **B6** να μπουν μέσα στις αντίστοιχες οπές **B1-B3** μέσα στην μεταλλική πλάκα μέσα στη μονάδα πολυμάγειρα.



### Προειδοποίηση:

Διασφαλίζετε πάντα ότι το δοχείο μαγειρέματος έχει τοποθετηθεί σωστά μέσα στη μονάδα πολυμάγειρα. Μην προσπαθήσετε να ενεργοποιήσετε τον πολυμάγειρα αν το δοχείο μαγειρέματος δεν έχει τοποθετηθεί σωστά!

## ΘΕΣΗ ΛΕΙΤΟΥΡΓΙΑΣ ΤΟΥ ΠΟΛΥΜΑΓΕΙΡΑ

- Τοποθετήστε τον πολυμάγειρα πάνω σε επίπεδη, στεγνή, καθαρή, σταθερή και ανθεκτική στη θερμότητα επιφάνεια. Σε περίπτωση που επιθυμείτε να χρησιμοποιήσετε τον πολυμάγειρα πάνω σε πάγκο ευαίσθητο στη θερμότητα, τοποθετήστε από κάτω μια επιφάνεια κοπής ή ένα παρόμοιο ανθεκτικό στη θερμότητα υλικό.
- Εάν θέλετε να τοποθετήσετε τον πολυμάγειρα πάνω σε εστία κάτω από τον απορροφητήρα της κουζίνας, βεβαιωθείτε ότι η εστία είναι απενεργοποιημένη.
- Μην τοποθετείτε αντικείμενα ή επιφάνειες κοντά στον πολυμάγειρα που ενδέχεται να καταστραφούν από τον ατμό που διαφεύγει, π.χ. τοίχους, ντουλάπια κουζίνας, ερμάρια, πίνακες ζωγραφικής, κουρτίνες, κ.λπ.
- Τοποθετήστε τον πολυμάγειρα με τέτοιο τρόπο ώστε να μην μπορούν να τον φτάσουν τα παιδιά και να τον ακουμπήσετε, τραβήξετε ή ρίξετε κατά λάθος.

## ΕΝΕΡΓΟΠΟΙΗΣΗ

- Τοποθετήστε το βύσμα του καλωδίου ρεύματος στην υποδοχή του πολυμάγειρα και το φικς στην πρίζα. Θα ακουστεί μπιπ, η οθόνη θα ανάψει για 1 δευτερόλεπτο και μετά θα απενεργοποιηθεί και ο πολυμάγειρας θα μεταβεί στην λειτουργία εξοικονόμησης ενέργειας.
- Αν πατήσετε κάποιο κουμπί, θα ανάψει η οθόνη και ο πολυμάγειρας θα μεταβεί σε λειτουργία αναμονής που δηλώνει ότι είναι έτοιμος για χρήση. Η οθόνη ανάβει και εμφανίζονται τα εξατομικευμένα προγράμματα μαγειρέματος.
- Ρυθμίστε τον πολυμάγειρα σε λειτουργία αναμονής πατώντας επίσης το κουμπί **C11** (Έναρξη/Διακοπή) οποιαδήποτε στιγμή ενώ ο πολυμάγειρας λειτουργεί.
- Σε περίπτωση που δεν γίνουν ρυθμίσεις εντός 1 λεπτού, ο πολυμάγειρας θα μεταβεί ξανά σε λειτουργία εξοικονόμησης ενέργειας.



### Σημείωση:

Όταν χρησιμοποιείται για πρώτη φορά μπορεί να προκύψει ελαφριά μυρωδιά από την καύση του νέου προϊόντος. Αυτό είναι εντελώς φυσιολογικό και θα φύγει αφού χρησιμοποιήσετε μερικές φορές τη συσκευή. Πριν από την πρώτη χρήση μπορείτε επομένως να χύσετε δύο φλιτζάνια νερό στο αντικολητικό δοχείο και να ξεκινήσετε τη λειτουργία STEAM (μαγείρεμα στον ατμό). Επανάλαβε τη διαδικασία αν χρειάζεται.

## ΑΥΤΟΜΑΤΟ ΜΑΓΕΙΡΕΜΑ ΜΕ ΧΡΗΣΗ ΠΡΟΚΑΘΟΡΙΣΜΕΝΩΝ ΠΡΟΓΡΑΜΜΑΤΩΝ

- Ο πολυμάγειρας και φριτέζα έχει έξι λυτα προγράμματα μαγειρέματος. Καθένα από αυτά έχει προκαθορισμένο χρόνο μαγειρέματος και θερμοκρασία για να μπορείτε να επιτυγχάνετε εύκολα τα καλύτερα δυνατά αποτελέσματα.

### Επισκόπηση των προγραμμάτων:

ΠΡΟΓΡΑΜΜΑ	ΠΕΡΙΓΡΑΦΗ	ΠΡΟΕΠΙΛΕΓΜΕΝΗ ΤΙΜΗ		ΕΠΙΛΟΓΕΣ ΡΥΘΜΙΣΗΣ	
		ΧΡΟΝΟΣ	ΘΕΡΜΟΚΡΑΣΙΑ	ΧΡΟΝΟΣ	ΘΕΡΜΟΚΡΑΣΙΑ
<b>SOUS VIDE</b>	Μαγείρεμα υπό κενό με τη χρήση μπάνιου νερού και αεροστεγών σακουλών. Το πρόγραμμα ενδείκνυται για κρεατικά, ψάρια, λαχανικά καθώς και φρούτα. Κατά τη χρήση του προγράμματος χρησιμοποιήστε τη σχάρα που παρέχεται.	1:00 πμ	50 °C	1:00 πμ-9:59	40-99 °C
<b>STIR-FRY</b>	Για το σοτάρισμα υλικών σε μικρές ποσότητες σε πολύ καυτό λάδι με συνεχές ανακάτεμα. Το πρόγραμμα ενδείκνυται για κρέας και ψάρι μαζί με συνοδευτικά όπως νούντλς και ρύζι.	12:10 πμ	240 °C	00:05-0:20	140-240 °C
<b>ROAST</b>	Ψήσιμο. Χρησιμοποιήστε αυτό το πρόγραμμα για ψήσιμο, σοτάρισμα ή ψήσιμο στη σχάρα κρεάτων, λαχανικών, πουλερικών κ.λπ.	0:60	240 °C	12:10 πμ-1:00	120-240 °C
<b>GRILL</b>	Το πρόγραμμα αυτό ενδείκνυται για γκριλ, για παράδειγμα για λωρίδες μαριναρισμένου κοτόπουλου ή άλλης τροφής. Κατά τη χρήση του προγράμματος χρησιμοποιήστε τη σχάρα που παρέχεται.	12:30 πμ	240 °C	12:10 πμ-1:00	150-240 °C
<b>BAKE</b>	Φούρνος. Αυτό το πρόγραμμα είναι κατάλληλο για να ψήνετε πίτες, κεκάκια, μπισκότα και άλλα γλυκά καθώς και κρέατα, ψάρια και λαχανικά.	12:30 πμ	180 °C	12:10 πμ-2:00	140-180 °C
<b>BOIL</b>	Το πρόγραμμα αυτό ενδείκνυται για να βράζετε μακαρόνια, πατάτες, ρύζι, λαχανικά, σουπές και σάλτσες, ζυμαρικά κ.λπ.	12:25 πμ	150 °C	12:15 πμ-1:00	100-240 °C
<b>FRY</b>	Για τηγάνισμα φαγητού εν μέρει βυθισμένου σε μέσο τηγανίσματος.	12:20 πμ	200 °C	12:01 πμ-1:00	120-240 °C
<b>SLOW COOK</b>	Για αργό μαγείρεμα φαγητού. Απλά κόψτε τα υλικά, τοποθετήστε τα στο δοχείο μαγειρέματος, ανακατέψτε, καλύψτε με το καπάκι, αν χρειάζεται προσαρμόστε το χρόνο και τη θερμοκρασία, ξεκινήστε τη διαδικασία μαγειρέματος και δεν χρειάζεται να ασχοληθείτε άλλο.	6:00 πμ	100 °C	12:30 πμ-6:00	×

<b>FAST STEW</b>	Γρήγορο βράσιμο Το πρόγραμμα είναι ιδανικό για βράσιμο κρέατος, συκωτιού, ψαριού ή λαχανικών. Προσφέρεται για το μαγείρεμα ζουμερών γευμάτων, παρόμοιων με εκείνα που μαγειρεύονται σε χύτρα ταχύτητας. Δεν χρειάζεται να προσθέσετε νερό.	1:00 πμ	120 °C	12:01 πμ- 2:00	120-200 °C
<b>DEEP FRY</b>	Για τηγάνισμα φαγητού εντελώς βυθισμένου σε μέσο τηγανίσματος.	12:40 πμ	210 °C	12:20 πμ- 2:00	180-210 °C
<b>HOT POT</b>	Για να μαγειρεύετε σούπες απευθείας επάνω στο τραπέζι. Βγάζετε τη σούπα και τη σεββίρετε στα πιάτα προσθέτοντας επιπλέον βραστά υλικά. Τα υλικά αυτά μπορεί να είναι λεπτές λωρίδες κρέατος, φύλλα λαχανικών, μανιτάρια, ζυμαρικά αυγού, τόφου, θαλασσινά κ.λπ..	1:00 πμ	220 °C	12:30 πμ- 9:59	120-240 °C
<b>STEAM</b>	Για μαγείρεμα φαγητού στον ατμό. Αυτό το πρόγραμμα μπορεί επίσης να χρησιμοποιηθεί για το ζέσταμα κρύων ή κατεψυγμένων τροφίμων.	12:15 πμ	220 °C	12:10 πμ- 1:00	120-220 °C
<b>RICE</b>	Για το μαγείρεμα κανονικού ή προμαγειρεμένου ρυζιού.	δεν διατίθεται	100 °C	×	× *
<b>FONDUE</b>	Για το μαγείρεμα σοκολάτας, τυριού, σάλτσας κρέατος ή σούπας.	2:00 πμ	60 °C	12:30 πμ- 4:00	40-70 °C
<b>YOGURT</b>	Για να φτιάχνετε σπιτικά γιαούρτια. Χρησιμοποιήστε βραστό ή παστεριωμένο γάλα και καλλιέργεια γιαούρτης. Για καλλιέργεια γιαούρτης μπορεί να χρησιμοποιηθεί κοινό γιαούρτι του εμπορίου χωρίς γεύση, γιαούρτι που έχει παρασκευαστεί προηγουμένως, μίγμα γιαουρτιού σε σκόνη που διατίθεται στα σούπερ μάρκετ ή καλλιέργεια γιαούρτης από κατάστημα υγιεινών τροφών.	4:00 πμ	40 °C	12:30 πμ- 9:59	×
<b>POPCORN</b>	Για να φτιάχνετε σπιτικά ποπ κορν. Το ποπ κορν μπορεί να γίνει χωρίς λάδι ή με μικρή ποσότητα λαδιού ή λίπους. Απλά γαρνίρετε το έτοιμο ποπ κορν όπως θέλετε.	12:08 πμ	240 °C	12:01 πμ- 0:15	200-240 °C
<b>MANUAL</b>	Επιτρέπει την προσαρμοσμένη ρύθμιση όλων των παραμέτρων μαγειρέματος βάσει συνταγών, ποσοτήτων υλικών και των προσωπικών σας προτιμήσεων.	1:00 πμ	240 °C	12:01 πμ- 9:59	40-240 °C

# Πολυμάγειρας και φριτέζα

SFR 9300BK

GR

<b>KEEP WARM</b>	Για διατήρηση θερμοκρασίας. Το πρόγραμμα διατηρεί το φαγητό σε θερμοκρασία περ. 80 °C για την προρρυθμισμένη ή προσαρμοσμένη ώρα.	2:00 πμ	80 °C	12:30 πμ-9:59	×
<b>PRESET</b>	Χρονοκαθυστέρηση ενεργοποίησης. Επιτρέπει να ξεκινήσετε το μαγείρεμα κατά τον χρόνο της επιλογής σας.	1:00 πμ	×	12:01 πμ-9:59	×

## Επεξηγήσεις:

× = η λειτουργία δεν είναι διαθέσιμη ή η ρύθμιση δεν μπορεί να πραγματοποιηθεί

\* = Ούτε η τιμή ούτε η θερμοκρασία μπορεί να αλλάξουν κατά τη θέρμανση. Αφού επιτευχθεί το σημείο βρασμού, ο χρόνος μπορεί να ρυθμιστεί σε εύρος από 0:10 ως έως 0:15 λεπτά

## Επιλογή προγράμματος

- Τα προγράμματα από το αριστερό, κεντρικό και δεξιό μενού μπορούν να επιλεγούν με τρεις τρόπους:
    - Χρήση κουμπιού **C6** (λειτουργία): Κάθε φορά που πατάτε το κουμπί τα προγράμματα μετακινούνται σε αντίθετη φορά, δηλαδή από αριστερά προς τα δεξιά.
    - Χρήση κουμπιού **C3** (συν) στη λειτουργία αναμονής: Κάθε φορά που πατάτε το κουμπί τα προγράμματα μετακινούνται σε αντίθετη φορά, δηλαδή από αριστερά προς τα δεξιά.
    - Χρήση κουμπιού **C10** (πλην) στη λειτουργία αναμονής: Κάθε φορά που πατάτε το κουμπί τα προγράμματα μετακινούνται σε κανονική φορά, δηλαδή από δεξιά προς τα αριστερά.
- Με το πάτημα οποιουδήποτε από τα κουμπιά που περιγράφονται παραπάνω ακούγεται σύντομο μπιπ, αναβοσβήνει το επιλεγμένο πρόγραμμα και εμφανίζονται στην οθόνη οι προρρυθμισμένες τιμές μαγειρέματος.

## Έναρξη, παύση και τερματισμός προγράμματος

- Ξεκινήστε τη διαδικασία μαγειρέματος πατώντας το κουμπί **C11** (Έναρξη/Διακοπή). Το επιλεγμένο πρόγραμμα μαγειρέματος θα αναβοσβήσει, οι δείκτες **C7** θα ξεκινήσουν να γεμίζουν και ο προρρυθμισμένος χρόνος θα ξεκινήσει να μετρά αντίστροφα.
- Μπορείτε να διακόψετε τη διαδικασία μαγειρέματος οποιαδήποτε στιγμή πατώντας το κουμπί **C11** (Έναρξη/Διακοπή).
- Όταν ο πολυμάγειρας ολοκληρώσει το μαγείρεμα, θα ακουστεί 3 φορές μπιπ και ανάλογα το επιλεγμένο πρόγραμμα ή τη ρύθμιση θα μεταβεί σε λειτουργία είτε διατήρησης θερμότητας είτε εξοικονόμησης ενέργειας, δηλαδή η οθόνη θα σβήσει. Με αυτόν τον τρόπο ολοκληρώνεται η αυτόματη λειτουργία μαγειρέματος.

## ΠΡΟΣΑΡΜΟΓΗ ΤΩΝ ΠΡΟΓΡΑΜΜΑΤΩΝ ΜΑΓΕΙΡΕΜΑΤΟΣ

- Στα περισσότερα προγράμματα, μπορείτε να προσαρμόσετε μερικές ή όλες τις προρρυθμισμένες παραμέτρους μαγειρέματος βάσει των αναγκών και της εμπειρίας σας. Οι ρυθμιζόμενες παράμετροι παρατίθενται στον πίνακα επισκόπησης προγραμμάτων.
- Οι ρυθμιζόμενες παράμετροι μπορούν να προσαρμοσούν και πριν και κατά τη διάρκεια της διαδικασίας μαγειρέματος. Μπορείτε να διακόψετε την αυτόματη διαδικασία μαγειρέματος οποιαδήποτε στιγμή πατώντας το κουμπί **C11** (Έναρξη/Διακοπή).
- Αφού προσαρμόσετε τις παραμέτρους, ξεκινήστε τη διαδικασία μαγειρέματος πατώντας το κουμπί **C11** (Έναρξη/Διακοπή). Η διαδικασία μαγειρέματος θα εκτελείται με τον ίδιο τρόπο όπως και κατά το αυτόματο μαγείρεμα.

## Προσαρμογή χρόνου

- Επιλέξτε ένα πρόγραμμα που επιτρέπει την προσαρμογή του χρόνου και πατήστε το κουμπί **C5** (Χρόνος). Όταν το κουμπί **C5** πατηθεί για πρώτη φορά, θα αρχίσουν να αναβοσβήνουν τα λεπτά. Όταν το πατήσετε ξανά, θα αρχίσουν να αναβοσβήνουν οι ώρες. Χρησιμοποιήστε τα κουμπιά **C3** (συν) ή **C10** (πλην), για να προσαρμόσετε την τιμή ανάλογα με τις απαιτήσεις.
- Όταν προσαρμόζετε τα λεπτά, η τιμή θα αλλάζει ανά 1 λεπτό κάθε φορά που πατάτε το κουμπί. Κρατήστε πατημένο το κουμπί, για να αλλάξετε την ώρα σε διαστήματα των 10 λεπτών.

**Προσαρμογή Θερμοκρασίας**

- Επιλέξτε ένα πρόγραμμα που επιτρέπει την προσαρμογή της θερμοκρασίας και πατήστε το κουμπί **C12** (θερμοκρασία). Χρησιμοποιήστε τα κουμπιά **C3** (αυ) ή **C10** (πλην), για να προσαρμόσετε την τιμή ανάλογα με τις απαιτήσεις.

**ΧΕΙΡΟΚΙΝΗΤΟ ΜΑΓΕΙΡΕΜΑ**

- Ο πολυμάγειρας επιτρέπει επίσης την προσαρμοσμένη ρύθμιση των παραμέτρων μαγειρέματος βάσει συνταγών, ποσοτήτων υλικών και των προσωπικών σας προτιμήσεων. Μπορείτε να ρυθμίσετε τη θερμοκρασία και το χρόνο μαγειρέματος, δείτε τον πίνακα επισκόπησης προγραμμάτων.
- Επιλέξτε το χειροκίνητο πρόγραμμα. Θα εμφανιστεί ο **προεπιλεγμένος χρόνος 1:00** και η θερμοκρασία 240 °C.
- Προσαρμόστε τις παραμέτρους μαγειρέματος σύμφωνα με τη διαδικασία στο προηγούμενο κεφάλαιο ΠΡΟΣΑΡΜΟΓΗ ΤΩΝ ΠΡΟΓΡΑΜΜΑΤΩΝ ΜΑΓΕΙΡΕΜΑΤΟΣ.
- Αφού ρυθμίσετε τις παραμέτρους, ξεκινήστε τη διαδικασία μαγειρέματος πατώντας το κουμπί **C11** (Εναρξη/Διακοπή). Η διαδικασία μαγειρέματος θα εκτελείται με τον ίδιο τρόπο όπως και κατά το αυτόματο μαγείρεμα.

**ΛΕΙΤΟΥΡΓΙΑ ΚΑΘΥΣΤΕΡΗΣΗΣ ΜΑΓΕΙΡΕΜΑΤΟΣ**

- Η λειτουργία καθυστέρησης μαγειρέματος σάς επιτρέπει να ξεκινήσετε το μαγείρεμα μόνο αφού περάσει ο προρυθμισμένος χρόνος. Ο ελάχιστος χρόνος καθυστέρησης είναι 30 λεπτά και ο μέγιστος 24 ώρες.
- Η καθυστέρηση μαγειρέματος προσφέρεται μόνο στα παρακάτω προγράμματα μαγειρέματος: SOUS VIDE, BAKE, BOIL, SLOW COOK, FAST STEW, HOT POT, STEAM και RICE.
- Επιλέξτε πρόγραμμα μαγειρέματος και πατήστε το κουμπί **C4** (προρύθμιση). Θα αρχίσουν να αναβοσβήνουν το κείμενο PRESET και ο δείκτης χρόνου. Η προεπιλεγμένη τιμή είναι 1 ώρα. Πατήστε το κουμπί **C5** (χρόνος) και μετά με τα κουμπιά **C3/C10** (+/-) αλλάξτε την τιμή σε εύρος από 0:01 ως 9:59.
- Πατήστε το κουμπί **C11** (Εναρξη/Διακοπή), για να ξεκινήσει η αντίστροφη μέτρηση. Θα ανάψει το κείμενο PRESET. Μόλις παρέλθει ο χρόνος που ρυθμίσατε, ο πολυμάγειρας θα ξεκινήσει αυτόματα τη διαδικασία μαγειρέματος.

**ΛΕΙΤΟΥΡΓΙΑ ΔΙΑΤΗΡΗΣΗΣ ΘΕΡΜΟΤΗΤΑΣ**

- Η λειτουργία διατήρησης θερμότητας διατηρεί το φαγητό ζεστό σε προρυθμισμένη θερμοκρασία 80 °C.
- Η λειτουργία διατήρησης θερμότητας θα ξεκινήσει αυτόματα στο τέλος των παρακάτω προγραμμάτων: BOIL, SLOW COOK, FAST STEW, STEAM και RICE. Μπορείτε επίσης να την ξεκινήσετε χειροκίνητα επιλέγοντας το πρόγραμμα KEEP WARM πατώντας το κουμπί **C6** (λειτουργία) ή τα κουμπιά **C3/C10** (+/-).
- Η προεπιλεγμένη αξία τιμής της αυτόματης ή χειροκίνητα επιλεγμένης λειτουργίας διατήρησης θερμότητας είναι 2:00 ώρες. Η τιμή μπορεί να αλλάξει σε εύρος από 0:30 ως 9:59 πατώντας το κουμπί **C5** (χρόνος) και θέτοντας τις απαιτούμενες τιμές με τα κουμπιά **C3/C10** (+/-). Δεν μπορείτε να αλλάξετε προρυθμισμένη τιμή θερμοκρασίας.
- Πατήστε το κουμπί **C11** (Εναρξη/Διακοπή), για να ξεκινήσει η λειτουργία. Τα σύμβολα **C7** θα ξεκινήσουν να γεμίζουν και θα ξεκινήσει η αντίστροφη μέτρηση. Μπορείτε οποιαδήποτε στιγμή να διακόψετε νωρίτερα τη διαδικασία πατώντας το κουμπί **C11** (Εναρξη/Διακοπή).
- Μόλις παρέλθει ο χρόνος, θα ακουστεί μπιπ και ο πολυμάγειρας θα απενεργοποιηθεί αυτόματα.

**ΠΡΟΣΤΑΣΙΑ ΑΠΟ ΥΠΕΡΘΕΡΜΑΝΣΗ**

- Ο πολυμάγειρας διαθέτει ασφάλεια προστασίας από υπερθέρμανση. Όταν δεν υπάρχει πλέον νερό ή άλλα υγρά στο δοχείο μαγειρέματος και η θερμοκρασία στο εσωτερικό αυξηθεί υπερβολικά, ο πολυμάγειρας θα απενεργοποιηθεί αυτόματα. Σε αυτή την περίπτωση, βγάλτε το φιν από την πρίζα και αφήστε τον πολυμάγειρα να κρυώσει. Εφόσον κρυώσει, μπορείτε να τη θέσετε ξανά σε λειτουργία.

**ΑΠΕΝΕΡΓΟΠΟΙΗΣΗ ΤΟΥ ΠΟΛΥΜΑΓΕΙΡΑ**

- Για να απενεργοποιήσετε πλήρως τον πολυμάγειρα αποσυνδέστε το καλώδιο ρεύματος από την πρίζα και αφήστε τη συσκευή να κρυώσει εντελώς. Αφού κρυώσει, καθαρίστε σύμφωνα με το κεφάλαιο ΚΑΘΑΡΙΣΜΟΣ ΚΑΙ ΣΥΝΤΗΡΗΣΗ και αποθηκεύστε σε κατάλληλο μέρος.



## ΚΑΘΑΡΙΣΜΟΣ ΚΑΙ ΣΥΝΤΗΡΗΣΗ



### Προσοχή:

Πριν από κάθε εργασία καθαρισμού ή συντήρησης, αποσυνδέετε πάντα τον πολυμάγειρα από τον ηλεκτρικό δίκτυο. Προτού αφαιρέσετε το καπάκι και βγάλετε το δοχείο μαγειρέματος, αφήνετε πάντα τον πολυμάγειρα να κρυώσει εντελώς.



### Προσοχή:

Η μονάδα πολυμάγειρα και το καλώδιο ρεύματος δεν πρέπει να πλένονται σε πλυντήριο πιάτων. Μην ψεκάσετε τα μέρη αυτά με νερό ή άλλα υγρά και μην τα βυθίζετε σε νερό ή άλλα υγρά.

- Πλύνετε σε ζεστό νερό με απορρυπαντικό το αφαιρούμενο δοχείο μαγειρέματος, το καπάκι και τυχόν αξεσουάρ που χρησιμοποιήθηκαν, ξεπλύνετε τα και στεγνώστε τα καλά με ένα λεπτό απορροφητικό πανί. Τα μέρη αυτά μπορούν επίσης να πλυθούν σε πλυντήριο πιάτων.
- Αν το καπάκι είναι πολύ βρώμικο, αφαιρέστε προσεκτικά το λάστιχο και καθαρίστε καλά, πλύνετε και στεγνώστε μαζί με το καπάκι. Μην ξεχάσετε να τοποθετήσετε ξανά το λάστιχο στο καπάκι.
- Καθαρίζετε επίσης τα εξωτερικά μέρη της μονάδας πολυμάγειρα χρησιμοποιώντας ελαφρώς υγρό πανί και στη συνέχεια σκουπίστε. Σκουπίστε το εσωτερικό της μονάδας πολυμάγειρα χρησιμοποιώντας χαρτί κουζίνας. Μπορείτε να αφαιρέσετε επίμονους λεκέδες με μαλακό σφουγγάρι και μετά σκουπίστε μέχρι να στεγνώσει.
- Αν θέλετε να απομακρύνετε υπολείμματα ψημένου φαγητού από το δοχείο μαγειρέματος, αφήστε το πρώτα να μουλιάσει για 20-30 λεπτά σε ζεστό νερό με απορρυπαντικό. Έπειτα θα μπορείτε εύκολα να αφαιρέσετε τα υπολείμματα τροφών χρησιμοποιώντας μια μαλακή βούρτσα κουζίνας.



### Προσοχή:

Ποτέ μη χρησιμοποιείτε χημικά, συρματάκια, ατσάλουρμα ή λειαντικά καθαριστικά για να καθαρίσετε την εξωτερική επιφάνεια της μονάδας πολυμάγειρα ή το δοχείο μαγειρέματος, καθώς ενδέχεται να προκληθεί ζημιά στη μονάδα πολυμάγειρα ή στο δοχείο μαγειρέματος.

## ΑΠΟΘΗΚΕΥΣΗ

- Πριν από την αποθήκευση, ο πολυμάγειρας πρέπει να έχει κρυώσει εντελώς, να είναι απενεργοποιημένος και αποσυνδεδεμένος από το ρεύμα, καθαρός και στεγνός.
- Τοποθετήστε τα αξεσουάρ στο δοχείο μαγειρέματος και βάλτε το δοχείο μαγειρέματος στη μονάδα πολυμάγειρα. Τοποθετήστε το καπάκι στο δοχείο μαγειρέματος.
- Έπειτα, αποθηκεύστε τον πολυμάγειρα σε καθαρό, στεγνό μέρος, μακριά από παιδιά.



### Προσοχή:

Φυλάσσετε τον πολυμάγειρα προστατευμένο από ακραίες θερμοκρασίες, άμεση ηλιακή ακτινοβολία και υπερβολική υγρασία και μην τον αποθηκεύετε σε υπερβολικά σκονισμένο περιβάλλον. Μην τοποθετείτε τίποτα πάνω στον πολυμάγειρα.

## ΤΕΧΝΙΚΕΣ ΠΡΟΔΙΑΓΡΑΦΕΣ

Εύρος ονομαστικής τάσης .....	220–240 V AC
Ονομαστική συχνότητα .....	50–60 Hz
Ονομαστική ισχύς εισόδου .....	1.800 W
Όγκος δοχείου τηγανίσματος .....	4,8 λίτρα
Διαστάσεις (ύψος × πλάτος × βάθος) .....	300 mm × 345 mm × 340 mm
Βάρος .....	4 kg

Οι παρούσες οδηγίες χρήσης υπόκεινται σε αλλαγές στο κείμενο και στις τεχνικές παραμέτρους.

**ΟΔΗΓΙΕΣ ΚΑΙ ΠΛΗΡΟΦΟΡΙΕΣ ΣΧΕΤΙΚΑ ΜΕ ΤΗΝ ΑΠΟΡΡΙΨΗ ΤΩΝ ΧΡΗΣΙΜΟΠΟΙΗΜΕΝΩΝ ΥΛΙΚΩΝ ΣΥΣΚΕΥΑΣΙΑΣ**

Απορρίψτε τα χρησιμοποιημένα υλικά συσκευασίας σε κάποιον ειδικό χώρο απορριμμάτων του δήμου σας.

**ΔΙΑΘΕΣΗ ΧΡΗΣΙΜΟΠΟΙΗΜΕΝΟΥ ΗΛΕΚΤΡΙΚΟΥ ΚΑΙ ΗΛΕΚΤΡΟΝΙΚΟΥ ΕΞΟΠΛΙΣΜΟΥ**

Όταν προϊόντα ή πρωτότυπα έγγραφα φέρουν αυτό το σύμβολο, αυτό σημαίνει ότι τα χρησιμοποιημένα ηλεκτρικά ή ηλεκτρονικά προϊόντα δεν πρέπει να απορρίπτονται μαζί με τα υπόλοιπα οικιακά απορρίμματα. Για την ορθή απόρριψη, ανανέωση και ανακύκλωση, παραδώστε αυτά τα προϊόντα στα προβλεπόμενα σημεία συλλογής. Εναλλακτικά, σε ορισμένες χώρες της Ευρωπαϊκής Ένωσης ή άλλες ευρωπαϊκές χώρες μπορείτε να επιστρέψετε τη συσκευή στο τοπικό κατάστημα από όπου την αγοράσατε κατά την αγορά μιας νέας παρόμοιας συσκευής.

Η ορθή απόρριψη αυτού του προϊόντος συμβάλλει στην εξοικονόμηση πολύτιμων φυσικών πόρων και προστατεύει το περιβάλλον και την ανθρώπινη υγεία που διαφορετικά θα επηρεάζονταν από την ακατάλληλη απόρριψη των απορριμμάτων. Για περισσότερες λεπτομέρειες, συμβουλευτείτε τις τοπικές αρχές ή κάποια μονάδα συλλογής απορριμμάτων.

Σύμφωνα με τους εθνικούς κανονισμούς, ενδεχομένως να επιβάλλονται πρόστιμα για την εσφαλμένη απόρριψη αυτού του τύπου απορριμμάτων.

**Για επιχειρήσεις με έδρα σε χώρες της Ευρωπαϊκής Ένωσης**

Αν θέλετε να απορρίψετε ηλεκτρικές ή ηλεκτρονικές συσκευές, ζητήστε τις απαραίτητες πληροφορίες από το κατάστημα πώλησης ή τον προμηθευτή σας.

**Απόρριψη σε άλλες χώρες εκτός της Ευρωπαϊκής Ένωσης.**

Αυτό το σύμβολο ισχύει στην Ευρωπαϊκή Ένωση. Αν επιθυμείτε να απορρίψετε αυτό το προϊόν ζητήστε τις απαραίτητες πληροφορίες σχετικά με τον σωστό τρόπο απόρριψης από τον τοπικό δημοτικό φορέα ή το κατάστημα αγοράς.



Το συγκεκριμένο προϊόν πληροί όλες τις βασικές απαιτήσεις των σχετικών με αυτό οδηγιών της Ε.Ε.